

# VITO

## AGRO



### MAGNUM

# R55

#### VIMS55

**PT** MOTOSSERRA  
**ES** MOTOSIERRA  
**EN** CHAIN SAW  
**FR** TRONÇONNEUSE

**MANUAL DE INSTRUÇÕES**  
MANUAL DE INSTRUCCIONES  
INSTRUCTION MANUAL  
MODE D'EMPLOI

## ÍNDICE

### PT

DESCRIÇÃO DA MOTOSSERRA E CONTEÚDO DA EMBALAGEM.....	5
INTRUÇÕES GERAIS DE SEGURANÇA E UTILIZAÇÃO.....	7
Geral.....	7
Abastecimento e manuseamento da gasolina.....	7
Transporte da motosserra.....	8
Antes de começar a trabalhar.....	8
Durante o trabalho.....	8
Manutenção e limpeza.....	9
Armazenamento no caso de períodos de paragem mais longos.....	10
Assistência Técnica.....	10
INSTRUÇÕES DE MONTAGEM.....	10
Montagem lâmina e corrente.....	10
INSTRUÇÕES DE FUNCIONAMENTO.....	11
Arranque do motor.....	11
Travão da corrente.....	11
Paragem do motor.....	11
Embraiagem da motosserra.....	11
Normas de segurança para contragolpes.....	12
Abatimento.....	12
Desramar.....	12
Podar.....	12
Combustível.....	12
INSTRUÇÕES DE MANUTENÇÃO.....	13
Afiar a corrente.....	13
Verificar a alimentação de óleo.....	13
Ajustar o caudal do óleo.....	13
Limpeza do filtro do ar.....	13
Janela anti congelamento.....	14
Lâmina.....	14
Verificação da janela de lubrificação da corrente.....	14
Verificação e substituição da vela de ignição.....	14

Armazenamento e limpeza.....	15
PROTEÇÃO DO MEIO AMBIENTE.....	15
APOIO AO CLIENTE.....	15
PLANO DE MANUTENÇÃO.....	16
PREGUNTAS FREQUENTES / RESOLUÇÃO DE PROBLEMAS.....	17
CERTIFICADO DE GARANTIA.....	18
DECLARAÇÃO DE CONFORMIDADE.....	18

### ES

DESCRIPCIÓN DE LA HERRAMIENTA Y CONTENIDO DEL EMBALAJE.....	19
INSTRUCCIONES GENERALES DE SEGURIDAD Y UTILIZACIÓN.....	21
General.....	21
Abastecimiento y manejo de la gasolina.....	21
Transportar la máquina.....	22
Antes de empezar a trabajar.....	22
Durante el trabajo.....	22
Mantenimiento y limpieza.....	23
Almacenamiento en caso de paradas más prolongadas.....	24
Asistencia Técnica.....	24
INSTRUCCIONES DE MONTAJE.....	24
Montar la espada y la cadena.....	24
INSTRUCCIONES DE FUNCIONAMIENTO.....	25
Arranque del motor.....	25
Freno de la cadena.....	25
Parada del motor.....	25
Embrague de la motosierra.....	25
Normas de seguridad para los retrocesos.....	26
El talado.....	26
Desramar.....	26
Podar.....	26
Combustible.....	26
INSTRUCCIONES DE MANTENIMIENTO.....	27
Afilan la cadena.....	27

Comprobar el suministro de aceite .....	27	Pruning.....	40
Ajustar el flujo del aceite.....	27	Fuel.....	40
Limpieza del filtro de aire.....	27	MAINTENANCE INSTRUCTIONS .....	41
Ventana anticongelante .....	28	Sharpening a saw chain .....	41
Espada .....	28	Checking the chain oil.....	41
Comprobar la ventana de lubricación de la cadena..	28	Adjusting the oil flow.....	41
Comprobar y cambiar la bujía.....	28	Air filter cleaning.....	41
Almacenamiento y limpieza.....	29	Anti-freezing window.....	42
PROTECCIÓN DEL MEDIO AMBIENTE.....	29	Guide bar .....	42
SERVICIO ATENCIÓN AL CLIENTE .....	29	Oil inspection window.....	42
PLAN DE MANTENIMIENTO .....	30	Checking and changing the spark plug.....	42
PREGUNTAS FRECUENTES / RESOLUCIÓN DE PROBLEMAS	31	Storage and cleaning.....	43
CERTIFICADO DE GARANTÍA.....	32	ENVIRONMENTAL POLICY .....	43
DECLARACIÓN DE CONFORMIDAD .....	32	CUSTOMER SERVICE.....	43
<b>EN</b>		MAINTENANCE SCHEDULE.....	44
<hr/>			
EQUIPMENT DESCRIPTION AND PACKAGING CONTENT ....	33	FREQUENTLY ASKED QUESTIONS/ TROUBLESHOOTING.....	45
GENERAL SAFETY AND USE INSTRUCTIONS .....	35	WARRANTY CERTIFICATE .....	46
General.....	35	DECLARATION OF CONFORMITY.....	46
Petrol fueling and handling .....	35	<b>FR</b>	
Chainsaw transport.....	36	<hr/>	
Before you start working.....	36	DESCRIPTION DE L'ÉQUIPEMENT ET CONTENU DE	
While operating.....	36	L'EMBALLAGE .....	47
Maintenance and cleaning.....	37	INSTRUCTIONS GÉNÉRALES DE SÉCURITÉ ET	
Long-term storage .....	38	D'UTILISATION .....	49
Technical assistance .....	38	Règles générales.....	49
ASSEMBLY INSTRUCTIONS .....	38	Ravitaillement et manipulation d'essence.....	49
Guide bar and chain .....	38	Transport de la tronçonneuse.....	50
OPERATING INSTRUCTIONS.....	39	Avant de commencer à travailler.....	50
Starting the engine.....	39	Pendant le travail.....	50
Chain brake .....	39	Entretien et nettoyage.....	51
Stopping the engine .....	39	Rangement en cas d'une période d'inutilisation	
Chainsaw clutch.....	39	prolongée.....	52
Safety rules for kickbacks.....	40	Assistance technique.....	52
Felling a tree.....	40	INSTRUCTIONS DE MONTAGE .....	52
Limbing .....	40	Guide chaîne et chaîne.....	52
		INSTRUCTIONS DE FONCTIONNEMENT.....	53
		Démarrer le moteur.....	53

Frein de la chaîne.....	53	Fenêtre antigel .....	56
Arrêter le moteur.....	53	Guide chaîne.....	56
Embrayage de la tronçonneuse.....	53	Vérification de la fenêtre d'inspection du niveau d'huile de la chaîne.....	56
Normes de sécurité pour les rebonds.....	53	Contrôle et remplacement de la bougie d'allumage .	56
Abattage .....	54	Rangement et nettoyage .....	57
Ébranchage.....	54	PROTECTION ENVIRONNEMENTALE .....	57
Élagage .....	54	SERVICE CLIENT.....	57
Carburant.....	54	PLAN D'ENTRETIEN.....	58
INSTRUCTIONS D'ENTRETIEN.....	55	FOIRE AUX QUESTIONS/ DÉPANNAGE.....	59
Affûter la chaîne.....	55	CERTIFICAT DE GARANTIE .....	60
Contrôler le niveau d'huile de la chaîne .....	55	DECLARATION DE CONFORMITÉ.....	60
Régler le débit d'huile de la chaîne.....	55	DECLARAÇÃO DE CONFORMIDADE.....	61
Nettoyage du filtre à air.....	55		



## DESCRIÇÃO DA MOTOSSERRA E CONTEÚDO DA EMBALAGEM

Motosserra 55CC – VIMS55



Lista de Componentes	
1	Alavanca do travão de segurança
2	Pega frontal
3	Pega do starter
4	Depósito de combustível
5	Depósito do óleo
6	Corrente
7	Lâmina
8	Tampa do filtro de ar
9	Alavanca de fixação da tampa do filtro do ar
10	Pega traseira
11	Gatilho de segurança
12	Acelerador
13	Chave de velas
14	Bomba do carburador
15	Porca de fixação da lâmina
16	Afinador da tensão da corrente

Conteúdo da Embalagem	
1	Motosserra 55CC VIMS55
1	Corrente
1	Lâmina
1	Proteção da lâmina
1	Chave de velas
1	Lima
1	Manual de instruções

Especificações Técnicas	
Motor:	Combustão 2T
Potência [cv   kW]:	3.2   2.4
Cilindrada [CC]:	55
Rotação [rpm]:	12000
Combustível:	Mistura - 1:40
Depósito de Combustível [L]:	0.52
Elos:	78
Passo da corrente:	0.325"
Tamanho da lâmina [mm]:	500
Óleo lubrificante [ml]:	250
Nível de pressão sonora ( $L_{pA}$ ) [dB(A)]:	102.7
Nível de potência sonora ( $L_{WA}$ ) [dB(A)]:	110.5
Peso [Kg]:	7.4
Dimensões do produto [mm]:	890 x 245 x 300

### Simbologia



Alerta de segurança ou chamada de atenção.



Para reduzir o risco de lesões, o utilizador deve ler o manual de instruções.



Proibição de fazer lume e de fumar.



Perigo de fogo ou explosão.



Perigo de queimadura.



Perigo de ferimentos.





Respeite a distância de segurança.



Embalagem de material reciclado.

## INTRUÇÕES GERAIS DE SEGURANÇA E UTILIZAÇÃO

 Ao utilizar motosserras e equipamentos agrícolas deve considerar determinadas medidas básicas de segurança, de modo a evitar o risco de incêndio, choques elétricos e acidentes pessoais.

 Leia sempre as instruções de segurança, funcionamento e manutenção antes de começar a utilizar a sua motosserra ou ferramenta agrícola. Guarde o manual de instruções para futuras consultas.

### Geral

Estas medidas preventivas são imprescindíveis para a sua segurança, utilize a motosserra sempre com cuidado, consciente da responsabilidade e tendo em consideração que o utilizador é responsável por eventuais acidentes causados a terceiros ou aos seus bens.

A motosserra, só pode ser utilizada por pessoas que tenham lido o manual de instruções e estejam familiarizadas com o manuseamento. Antes da primeira utilização, o utilizador deve obter instruções adequadas e práticas. O utilizador deve ser instruído pelo vendedor ou por outra pessoa competente sobre a utilização da motosserra. O manual de instruções é parte integrante na motosserra e tem que ser sempre fornecido.

Familiarize-se com os dispositivos de comando, assim como com a utilização da motosserra. O utilizador tem de saber, nomeadamente, como parar rapidamente a motosserra e o motor de combustão.

Utilize a motosserra só se estiver em boas condições físicas e psíquicas. Não utilize motosserras agrícolas se estiver cansado ou sob o efeito de álcool, drogas ou medicamentos.

Se sofrer de algum problema de saúde, informe-se junto do seu médico sobre a possibilidade de trabalhar com a motosserra.

 Pessoas que utilizem dispositivos cardíacos (pacemakers) não devem utilizar este tipo de motosserra nem permanecer junto das mesmas sem aconselhamento médico.

O sistema de ignição desta motosserra produz um pequeno campo eletromagnético. Não se pode excluir completamente a influência sobre alguns implantes médicos ativos ou passivos. Para reduzir o risco de lesões graves ou fatais, pessoas com implantes cardíacos devem consultar o médico e o fabricante do implante antes de utilizar a motosserra.

Nunca permita a utilização da motosserra por crianças, pessoas com capacidades físicas, sensoriais ou mentais limitadas, pessoas com falta de experiência e conhecimento da motosserra ou outras pessoas que não estejam familiarizadas com as instruções de utilização.

 Esta motosserra apenas pode ser utilizada conforme descrito neste manual de instruções. Não é permitida qualquer outra utilização, que possa ser perigosa e provoque ferimentos no utilizador ou danos na motosserra.

Por motivos de segurança, é proibida qualquer alteração à motosserra além da montagem de acessórios autorizados pelo fabricante. Qualquer alteração efetuada anula o direito à garantia.

Poderá obter informações sobre os acessórios autorizados junto do seu distribuidor oficial VITO.

### Abastecimento e manuseamento da gasolina

A gasolina é tóxica e altamente inflamável. Guarde a gasolina apenas em recipientes previstos e homologados para esse efeito. Nunca utilize garrafas ou semelhantes para remover ou armazenar produtos de serviço, como, por exemplo, combustível. Alguém, em particular as crianças, poderá ser levado por engano a bebê-las.

Enrosque e aperte sempre as tampas do reservatório e recipientes de abastecimento de combustível. Assim reduz-se o risco de derrame de combustível. As tampas com defeito devem ser substituídas.

 Mantenha a gasolina afastada de faíscas, chamas, fontes de calor ou outras fontes de ignição. Não fume junto a recipientes e motosserras com gasolina, nem durante o processo de abastecimento.

Reabasteça e esvazie o depósito de combustível da motosserra apenas ao ar livre. O abastecimento de gasolina deve ser realizado antes do motor de combustão ser ligado e com a motosserra colocada no chão, numa superfície nivelada.

Antes de reabastecer, desligue o motor, deixe-o arrefecer e abra a tampa com cuidado, de forma a dissipar lentamente a sobrepressão existente no interior do reservatório.

Não encha o depósito de combustível demasiado. No sentido de permitir que o combustível tenha espaço para se expandir, nunca adicione combustível acima do rebordo inferior do bocal de enchimento. Adicionalmente, respeite as indicações de utilização do motor de combustão.

Caso transborde gasolina, limpe imediatamente qualquer combustível derramado. O motor de combustão apenas deve ser ligado depois da superfície suja com gasolina ser limpa. Dever-se-á evitar qualquer tentativa de ignição até que os vapores da gasolina se tenham volatilizado (secar com pano).

Se a gasolina tiver entrado em contacto com o vestuário, este tem de ser mudado.

### Transporte da motosserra

Não transporte a motosserra com o motor de combustão a funcionar. Antes do transporte, desligue o motor de combustão e espere até que os acessórios de corte parem por completo.

Transporte sempre a motosserra com o motor de combustão frio e sem combustível. Assim evita derrames de combustível durante o transporte.

Durante o transporte fixe a motosserra e coloque a proteção da lâmina.

### Antes de começar a trabalhar

Certifique-se de que a motosserra apenas é utilizada por pessoas familiarizadas com o manual de utilização.

 Verifique a estanquidade do sistema de combustível, particularmente as peças visíveis como, por exemplo, o depósito, a tampa do depósito, as uniões das mangueiras flexíveis e a bomba manual de combustível do carburador. Em caso de fugas ou danos, não ligue o motor de combustão e solicite a reparação da motosserra a um distribuidor oficial.

Tenha atenção à área onde vai utilizar a motosserra e verifique a existência de obstáculos, objetos (fios enrolados, peças de metal). Caso não seja possível remover os objetos ou obstáculos, marque-os para que não entrem em contato com os acessórios de corte durante a utilização da motosserra.

Antes de colocar a motosserra em funcionamento:

- Efetue uma revisão de modo a garantir a correta montagem da motosserra e a garantir as questões de segurança e o rendimento da motosserra;
- Verifique se o cachimbo (conector de ligação) está devidamente ligado à vela de ignição;
- Verifique se os dispositivos de segurança estão em perfeitas condições e se funcionam corretamente. Nunca utilize a motosserra se os dispositivos de segurança estiverem em falta, danificados ou gastos;
- Substitua as peças avariadas, bem como todas as restantes peças usadas e danificadas;
- Após a montagem dos acessórios e antes de utilizar a motosserra, faça um ensaio à velocidade máxima sem carga durante algum tempo. Verifique se existem desalinhamentos nas peças móveis ou qualquer outra condição que possa afetar a operação da motosserra. Verifique se todas as peças móveis rodam suavemente, sem ruídos anormais;
- Realize todos os ajustes e trabalhos necessários. Caso tenha dúvidas ou dificuldades dirija-se ao seu distribuidor oficial VITO;
- Tenha em conta as normas municipais sobre as horas em que é permitido usar motosserras com motor de combustão e o nível de ruído permitido.

### Durante o trabalho

 Mantenha terceiros afastados da área de operação da motosserra, pelo menos a 5m de distância. Nunca trabalhe enquanto estiverem animais ou pessoas, em particular crianças, na zona de risco. Durante a utilização da motosserra podem ser projetadas partículas a grande velocidade que podem provocar ferimentos.

Mantenha também a distância de segurança, relativamente a objetos (veículos e vidros) de modo a evitar danos materiais.

Quando trabalham duas ou mais pessoas simultaneamente na mesma área, devem ser mantidas as distâncias de segurança para evitar acidentes e ferimentos.

Trabalhe apenas à luz do dia ou com boa iluminação artificial. Não utilize a motosserra à noite ou sempre que não seja possível ter uma visão clara da área de trabalho.

Nunca trabalhe com a motosserra quando ocorrerem condições meteorológicas desfavoráveis, como por exemplo, denso nevoeiro, chuva ou vento forte, tempestades ou ocorrência de relâmpagos.

Durante a utilização da motosserra, coloque-se numa posição estável e mantenha sempre o equilíbrio.

Mantenha todas as partes do seu corpo afastadas do acessório de corte durante a utilização da motosserra.

Utilize sempre vestuário e equipamento de proteção pessoal. O uso de viseira ou óculos de proteção, máscara anti poeira, proteção auricular, calçado de segurança antiderrapante, roupa de manga comprida, luvas, capacete e caneleiras para as pernas, nas condições apropriadas, reduz o risco de lesões.

A roupa usada durante a utilização da motosserra deve ser adequada, justa e fechada, por exemplo, um fato combinado. Não use roupa larga nem bijuteria. Mantenha o cabelo, a roupa e as luvas afastados das peças móveis.

Durante o trabalho, utilize sempre calçado resistente com sola antiderrapante e que cubra totalmente o pé.

 Em caso de enjoos, dores de cabeça, problemas de visão (por exemplo, redução do campo de visão), problemas de audição, tonturas, redução da capacidade de concentração, pare imediatamente o trabalho. Estes sintomas podem ser provocados devido a concentrações de gases de escape demasiado elevadas.

O motor de combustão produz gases de escape venenosos assim que começa a trabalhar. Esses gases contêm monóxido de carbono tóxico, um gás incolor e inodoro, bem como outras matérias nocivas. O motor de combustão nunca pode ser colocado em funcionamento em espaços fechados ou mal arejados.

Durante a utilização da motosserra, planeie intervalos de descanso e evite utilizar a motosserra por longos períodos. As vibrações permanentes são prejudiciais à saúde.

Nunca tente remover o material enrolado nos acessórios de corte e respetivas proteções enquanto o motor estiver a funcionar ou o equipamento de corte a rodar. Pare o motor e aguarde a paragem dos acessórios de corte antes de remover o material enrolado em torno do eixo da lâmina.



Uma grande carga de vibrações pode causar danos aos sistemas circulatório e nervoso, especialmente em pessoas com problemas circulatórios. Consulte um médico, caso ocorram sintomas que possam ser causados por vibrações. Entre estes sintomas, que ocorrem principalmente nos dedos, mãos ou pulsos, incluem-se por exemplo, perda de sensibilidade, dores, fraqueza muscular, descoloração da pele ou sensação de formiguelo desagradável.

Os dispositivos de comando e de segurança instalados na motosserra não podem ser retirados nem inibidos.

## Manutenção e limpeza

Durante a realização de trabalhos de limpeza, ajuste, reparação ou manutenção, utilize sempre luvas e coloque a motosserra num piso firme e plano.



Afaste o cachimbo da vela de ignição, dado que uma faísca de ignição inadvertida pode provocar queimaduras ou choques elétricos. Um contacto inadvertido da vela de ignição com o cachimbo da vela pode originar um arranque involuntário do motor de combustão.



Deixe a motosserra arrefecer em particular antes de efetuar trabalhos de manutenção na área do motor de combustão, do coletor de escape e do silenciador. Podem ser atingidas temperaturas de 80°C e superiores.

Verifique frequentemente a motosserra, especialmente antes do armazenamento (por exemplo, antes do período de inverno), quanto a desgaste e danos.

Substitua imediatamente as peças gastas ou danificadas, por motivos de segurança, de modo que a motosserra esteja sempre em condições de funcionamento seguro.

### Limpeza:

A motosserra tem de ser cuidadosamente limpa na sua totalidade após ser utilizada.

Limpe o motor à mão (evite introduzir água no filtro de ar e no escape). Evite molhar os controlos e outros equipamentos/acessórios difíceis de secar (a água estimula o aparecimento de corrosão e ferrugem);

Não utilize produtos de limpeza agressivos. Estes produtos podem danificar plásticos e metais, prejudicando o funcionamento seguro da sua motosserra.

De modo a evitar riscos de incêndio, as áreas das aberturas de ar de refrigeração, das alhetas de refrigeração e do escape deverão permanecer isentas de resíduos inflamáveis.

#### Trabalhos de manutenção:

Apenas podem ser realizados trabalhos de manutenção descritos neste manual de instruções, todos os restantes trabalhos deverão ser executados por um distribuidor oficial.

Utilize apenas acessórios, óleos ou lubrificantes autorizados pela VITO. Caso contrário, poderão ocorrer ferimentos ou danos na motosserra. Em caso de dúvidas, deverá dirigir-se a um distribuidor oficial.

Por motivos de segurança, os componentes de condução de combustível (mangueiras, depósito, tampa do depósito e ligações) devem ser verificados regularmente, de forma a detetar danos e locais com fugas. Se necessário, deverão ser substituídos por distribuidor oficial.

Mantenha os autocolantes de advertência e de indicação sempre limpos e legíveis.

Mantenha todas as porcas e parafusos bem apertados, para que a motosserra esteja em condições de funcionar com segurança.

Se retirar componentes ou dispositivos de segurança para efetuar trabalhos de manutenção, estes deverão ser imediatamente recolocados de forma correta.

### Armazenamento no caso de períodos de paragem mais longos

Nunca guarde a motosserra com gasolina no depósito dentro de um edifício. Os vapores de gasolina que se formam podem entrar em contacto com chamas ou faíscas e inflamar-se.

Guarde a motosserra num local seco, com o depósito vazio e a reserva de combustível num compartimento bem fechado e bem ventilado. Evite locais com elevada humidade de modo a evitar o aparecimento de corrosão e ferrugem.

Limpe minuciosamente a motosserra antes do armazenamento, nomeadamente, no período de inverno. Armazene a motosserra em estado operacional.

Certifique-se de que a motosserra está protegida contra uma utilização indevida (por exemplo, por crianças).

### Assistência Técnica

A sua motosserra deve ser reparada apenas pelo serviço de assistência técnica da marca, ou por pessoal qualificado, apenas com peças de substituição originais.

### INSTRUÇÕES DE MONTAGEM

#### Montagem lâmina e corrente



**Atenção:** A corrente tem arestas muito afiadas. Use luvas protetoras para a montar.

1. Puxe a alavanca do travão para trás;
2. Desaperte as duas porcas (15), retire a tampa da lâmina e coloque para reciclagem o espaçador;
3. Coloque a lâmina;
4. Coloque a corrente no pinhão da embraiagem e insira-a na lâmina. Verifique o sentido de corte. O tensor da corrente deverá ser posicionado para trás por forma a entrar no furo da lâmina;
5. Monte a tampa da lâmina e aperte (à mão) as porcas;
6. Enquanto segura a lâmina pela ponta, ajuste a tensão na corrente através do parafuso (16). Aperte até que a corrente fique encostada levemente ao lado inferior da lâmina;
7. Aperte firmemente as porcas, sempre segurando a ponta da lâmina, verifique se a corrente desliza levemente ao longo da lâmina. Se for necessário afine novamente através do tensor.



**Importante:** É muito importante que mantenha a corrente com a tensão correta. Evita o desgaste da lâmina e garanta cortes mais perfeitos e seguros.

## INSTRUÇÕES DE FUNCIONAMENTO

Durante a utilização da motosserra deve ter em consideração alguns cuidados e procedimentos de utilização, de modo a evitar acidentes, danos e aumentar a eficiência da motosserra:

- Garanta que efetua o arranque da motosserra a uma distância superior a 3m do local de abastecimento;
- Segure sempre a motosserra com as duas mãos;
- Tome o máximo cuidado ao cortar pequenos ramos ou arbustos que possam bloquear a corrente, ou ser ainda projetados contra si fazendo-o perder o equilíbrio ou ferindo-o;
- Caso tente cortar troncos acima da dimensão recomendada pode acontecer o retrocesso da motosserra e provocar acidentes ao utilizador;
- Quando a motosserra está a funcionar ao ralenti, a lâmina não está a rodar. Caso contrário, contacte a assistência técnica para realizar uma inspeção e resolver o problema;
- Se você ouvir um ruído incomum ou a motosserra vibrar de forma anormal, pare de trabalhar e identifique a causa;
- Nunca utilize a motosserra danificada.

### Arranque do motor

1. Desaperte os tampões dos depósitos do óleo (5) e do combustível (4);
2. Encha os respetivos tanques até 80% da capacidade;
3. Aperte os dois tampões e limpe algum derrame que possa ter ocorrido;
4. O interruptor já se encontra na posição "1";
5. Pressione diversas vezes a bomba do carburador (14) até ficar cheia de combustível;
6. Rode a alavanca do estrangulador para a posição "de fechar o ar";

 Ao parar o motor após ele ter estado a funcionar, para reiniciar logo de seguida, não deve puxar a alavanca para fora. Esta alavanca retorna à posição de "ar aberto" quando se pressiona o acelerador.

7. Empurre a "proteção de segurança" para a frente. Assim manterá a corrente bloqueada;
8. Coloque a motosserra no chão e agarre-a firmemente. Puxe a corda do starter;

9. Quando o motor der sinal de querer pegar, pressione o acelerador (11 e 12). Desta forma a "alavanca de fechar o ar" irá para baixo, e o ar ficará "aberto". Puxe novamente a corda até que o motor comece a trabalhar;
10. Puxe a proteção de segurança para trás (sentido da pega) por forma a libertar o travão da corrente. Deixe o motor aquecer por uns instantes.



Antes de colocar o motor da motosserra a funcionar, verifique se a corrente não está em contacto com qualquer objeto e assegure-se que o travão está ativado.

### Travão da corrente

O travão da corrente é um dispositivo de segurança que para a corrente instantaneamente.

Normalmente o travão da corrente será acionado por um movimento rápido de contragolpe de corrente. Também pode ser ativado manualmente empurrando a proteção (1) para a frente, no sentido da corrente. Para destravar, basta puxar para trás, no sentido da pega, até ouvir um clique.

Quando o travão estiver/for acionado, não acelere!



No caso de não funcionar, contacte o serviço técnico/reparação.

### Paragem do motor

1. Solte o acelerador e deixe o motor funcionar por meio minuto;
2. Pressione o interruptor para a posição "0".



Exceto numa situação de emergência, evite parar o motor enquanto pressiona a alavanca do acelerador. No caso de perigo eminente ou emergência, pare imediatamente o motor. Coloque o interruptor "I/O" na posição "0".



O interruptor encontra-se sempre na posição "1".

### Embraiagem da motosserra

A corrente da motosserra não deve ter movimento quando o motor está no ralenti. Se necessário afine no parafuso "T".

## Normas de segurança para contragolpes

O contragolpe pode verificar-se quando a ponta da lâmina toca num objeto e quando a madeira bloqueia ou aperta a corrente durante o corte.

Para prevenir o contragolpe, mantenha o controle da motosserra segurando-a firmemente com ambas as mãos.

## Abatimento

Estude bem a árvore e o terreno circunstante, antes de começar a cortar. Livre a zona de trabalho.

Prepare uma ampla possibilidade de recuo para o momento em que a árvore inicia a queda. Tire os eventuais ramos presentes na parte inferior do tronco até uma altura de cerca de 2 metros.

- Efetue um corte perpendicular à planta, correspondente a 1/4 do diâmetro do tronco, iniciando pela parte onde se prevê a queda;
- Aproximadamente 10cm mais acima inicie um segundo corte que se unirá com o final do primeiro;
- Obter-se-á assim uma cunha que determinará a direção onde a planta cairá;
- Faça agora na parte oposta ao primeiro corte, o verdadeiro corte de abatimento que deverá ser efetuado 4 ou 5cm mais acima do primeiro corte;
- Deixe sempre uma charneira que permita o controle da direção da queda;
- Coloque uma cunha no corte de abatimento, antes que a árvore comece a mover-se, para evitar que a lâmina da motosserra fique bloqueada.

## Desramar

Comece sempre desde o diâmetro maior, e dirija-se até a ponta para desramar a planta ou eventuais ramos secundários.

Procure sempre a posição mais estável e segura antes de acelerar a motosserra. Se for necessário, mantenha o equilíbrio apoiando o joelho mais perto do próprio tronco.

Mantenha a motosserra apoiada no tronco para não se cansar excessivamente, rodando-a sobre o lado esquerdo ou direito segundo a posição do ramo que deve ser cortado.

No caso de ramos sob tensão, procure uma posição segura para se proteger de um possível golpe de chicote. Inicie sempre o corte pela parte oposta à dobra.



Não use a borda superior da ponta da lâmina sobretudo para desramar porque corre-se o risco de receber um contragolpe.

## Podar

Antes de iniciar o corte do tronco controle como este está apoiado ao solo, isto permitirá cortá-lo no modo correto evitando que a lâmina fique bloqueada no meio do tronco.

Comece a cortar pela parte superior, aproximadamente 1/3 do diâmetro. Termine o corte na parte inferior.

Desta maneira o corte será sempre perfeito e a lâmina não ficará bloqueada no tronco.

Inicie o corte pela parte inferior, aproximadamente 1/3 do diâmetro. Termine o corte na parte superior.



Se a madeira se fechar sobre a corrente durante o corte, pare o motor, levante o tronco e troque-lhe a posição. Não tente libertar a corrente puxando a pega da motosserra.

## Combustível

O motor deve funcionar com uma mistura de combustível de gasolina sem chumbo 95 e óleo para motor 2T, na proporção de 1:40 (1L de óleo para motores a dois tempos por cada 40L de gasolina).

1. Coloque o óleo para motor 2 tempos num recipiente autorizado para combustível;
2. Junte a gasolina ao óleo para motor 2 tempos;
3. Coloque a tampa do recipiente e agite com cuidado, para misturar o óleo com a gasolina.

Combustíveis não apropriados ou com proporção diferente do recomendado podem levar a graves danos no motor. A gasolina ou óleo de menor qualidade podem danificar o motor, as juntas de vedação, as mangueiras e o depósito de combustível.



Guarde a mistura de combustível em recipientes autorizados e adequados para combustível num lugar seguro, seco e fresco, protegida da luz e sol. A mistura de combustível envelhece, misture só a quantidade necessária para algumas semanas. Não armazene nem utilize combustível com mais de 30 dias.





Agite o depósito da mistura de combustível antes de abastecer o depósito da motosserra.

 No depósito pode formar-se pressão, abra o depósito com cuidado. Evite o contato direto da pele e a inalação de vapores de combustível.

Ao encher o depósito de combustível, não adicione combustível acima do nível máximo do bocal de enchimento.

## INSTRUÇÕES DE MANUTENÇÃO

 Antes de qualquer trabalho de manutenção ou de limpeza, coloque a motosserra numa superfície nivelada, desligue o motor e retire o cachimbo da vela de ignição.

 Nunca toque no escape, vela de ignição ou outras peças metálicas do motor enquanto o motor está em funcionamento ou imediatamente após desligar o motor. Fazer isso pode resultar em queimaduras graves ou choque elétrico.

### Afiar a corrente

Deve afiar a corrente sempre que:

- A serradura for muito fina (pó);
- Tiver que aplicar mais força no corte do que o habitual;
- O corte não sair direito;
- Houver maior vibração;
- O consumo de combustível for maior.

Quando afiar a corrente:

- Verifique se a motosserra está bem segura;
- Use sempre luvas de trabalho;
- Não tenha o motor em funcionamento;
- Utilize uma lima redonda com o diâmetro correto para a corrente;
- Inverta a lâmina de vez em quando para permitir um desgaste homogêneo;
- Verifique se as ranhuras onde a corrente anda na lâmina, estão com as esquinas a 90°;
- Esquinas mais arredondadas significam que a lâmina deverá ser substituída.

### Verificar a alimentação de óleo

Depois de ligar o motor, faça rodar a corrente a média velocidade e verifique se o óleo se espalhou, como indicado na figura:



Óleo da corrente

### Ajustar o caudal do óleo

 Nunca encha o reservatório de óleo nem ajustar o lubrificador com o motor ligado.

 Um aumento no fluxo de óleo na lâmina irá acelerar o consumo de óleo, o que requer controles mais frequentes sobre o reservatório do óleo. Para garantir lubrificação suficiente, pode ser necessário verificar o nível do óleo com mais frequência do que em recargas do tanque de combustível. A barra de guia e corrente são lubrificadas automaticamente por uma bomba que opera sempre que a corrente gira. A bomba foi programada na fábrica para fornecer um caudal mínimo, mas pode ser modificada. Um aumento temporário no fluxo de óleo é muitas vezes desejável quando fizer cortes de madeira mais grossos.

Ajustar a bomba da seguinte forma:

1. Pare o motor e verifique se o travão da corrente está ativado;
2. Coloque a motosserra de lado;

 O parafuso de ajuste do fluxo de óleo deve ser pressionado ligeiramente, a fim de virar. Não fazer isso poderá danificar a bomba e parafuso.

3. Insira uma chave de fendas por baixo da motosserra, no lado da corrente e gire na direção desejada:

- No sentido horário – diminuição de lubrificação;
- Sentido anti-horário – aumento de lubrificação.

### Limpeza do filtro do ar

Os filtros de ar sujos diminuem a potência do motor, aumentam o consumo de combustível e dificultam os arranques.

1. Remova a tampa de proteção do cilindro levantando a alavanca;
2. Remova o cachimbo da vela de ignição;
3. Remova o filtro de ar, empurrando a alavanca metálica para afrente.

A utilização do filtro sujo irá restringir o fluxo de ar no carburador afetando o rendimento da motosserra.

## Janela anti congelamento

O funcionamento de motosserras em temperaturas de -25°C - 0°C em alturas de elevada humidade pode resultar na formação de gelo dentro do carburador, e isto, por sua vez, pode fazer com que a potência de saída do motor seja reduzida ou com que o motor não funcione suavemente. Por conseguinte, este produto foi concebido com uma janela anti congelamento na parte superior direita do suporte do carburador para permitir o fornecimento de ar quente à câmara do carburador e assim evitar a ocorrência de gelo.

Em circunstâncias normais, a janela anti congelamento deve ser colocada no modo fechado.

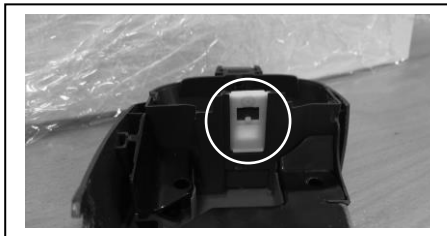

No entanto, quando existe a possibilidade de ocorrência de gelo, a janela anti congelamento deve ser regulada no modo aberto antes de ser utilizada.



Continuar a utilizar a máquina no modo anti congelamento mesmo quando as temperaturas sobem e voltam ao normal, pode resultar no arranque incorreto do motor ou na não operação do motor à sua velocidade normal, e por esta razão deve sempre ter a certeza de ajustar a janela anti congelamento para o modo fechado se não houver perigo de ocorrência de congelamento.

## Lâmina

Quando a lâmina estiver desmontada, remova toda a sujidade das ranhuras.

Coloque um pouco de massa consistente no furo do rolamento.

## Verificação da janela de lubrificação da corrente

Desmonte a lâmina e a correte regularmente, de modo a verificar se a janela de lubrificação da corrente está limpa.

## Verificação e substituição da vela de ignição

Para assegurar um adequado funcionamento do motor, a vela de ignição deve estar limpa e com a folga adequada entre os elétrodos.

Existem vários fatores que podem influenciar o funcionamento da vela de ignição: afinação do carburador e mistura de combustível incorretas, e filtro de ar sujo. Estes fatores provocam depósitos nos elétrodos da vela, originando problemas de funcionamento e dificuldades de arranque.

Se a motosserra estiver com pouca potência ou apresentar dificuldades no arranque, verifique a vela de ignição, antes de efetuar qualquer outra verificação.

1. Remova o cachimbo, desenrosque a vela de ignição com a chave fornecida e verifique se está limpa. Caso esteja suja, remova a fuligem com uma escova;
2. Se a vela estiver "encharcada", com excesso de combustível, coloque um pano limpo sobre o orifício da vela de ignição e puxe a pega do sistema de arranque várias vezes com a vela de ignição removida;
3. Meça a distância entre os elétrodos com ferramenta adequada. A distância deverá estar situada entre 0.6-0.7 mm. Caso seja necessário dobre o elétrodo até atingir a folga adequada;
4. Coloque a vela de ignição com a mão para evitar danos na rosca e aperte de forma a comprimir a anilha de vedação, utilizando a chave fornecida;
5. Caso a vela de ignição não faça faísca no arranque, substitua-a.



A vela solta poderá sobreaquecer e provocar danos no motor.



Utilize sempre o tipo de vela de ignição recomendado pelo fabricante (VIVELA5510). A utilização de uma vela incorreta pode danificar o cilindro.

## Armazenamento e limpeza

### Armazenamento

A preparação do armazenamento durante longos períodos é vital para evitar problemas e aumentar a vida útil da motosserra.

Nunca guarde a motosserra com gasolina no depósito. Dependendo da região e das condições de armazenamento, a gasolina pode deteriorar e oxidar, causando danos no carburador e no sistema de combustível, arranques difíceis e entupimentos provocados pelo depósito de partículas.

Antes do armazenamento, efetue o seguinte procedimento:

1. Retire o combustível do depósito;
2. Coloque o motor em funcionamento até que este pare por falta de combustível;
3. Retire a vela de ignição e coloque óleo novo para motor 2T (5-10 cl) no cilindro, através do orifício da vela de ignição;
4. Coloque um pano limpo sobre o orifício da vela de ignição e puxe a pega do sistema de arranque para distribuir o óleo no cilindro;
5. Puxe a pega do sistema de arranque devagar enquanto sentir resistência. O pistão está a subir e as válvulas de admissão e escape estão fechadas. Deixar o motor nesta posição vai ajudar a proteger da corrosão interna;
6. Reinstale a vela de ignição.

### Limpeza

Limpe a motosserra a fundo após cada utilização. Retire todos os resíduos acumulados na corrente. O manuseamento cuidadoso protege a máquina e aumenta a vida útil.

## PROTEÇÃO DO MEIO AMBIENTE



A embalagem é composta por materiais recicláveis, que pode eliminar através dos pontos de reciclagem locais.



Nunca coloque máquinas de combustão no lixo doméstico!

Os lixos como o óleo antigo, combustível, lubrificante, filtros e peças de desgaste podem prejudicar os seres humanos, animais e meio ambiente, como tal, têm de ser devidamente eliminados ou reciclados.

Certifique-se de que a motosserra desativada é encaminhada e eliminada de uma forma compatível com o meio ambiente num centro de reciclagem.

Pode obter informações relativas à eliminação da motosserra usado através dos responsáveis legais pela reciclagem no seu município.

## APOIO AO CLIENTE

Tel.: +351 256 248 824 / 256 331 080

E-mail: [sac.portugal@centrallobao.pt](mailto:sac.portugal@centrallobao.pt) / [sat@centrallobao.pt](mailto:sat@centrallobao.pt)

Site: [www.centrallobao.pt](http://www.centrallobao.pt)

## PLANO DE MANUTENÇÃO

Intervenção	Diário	1º mês ou 20 horas	3 em 3 meses ou 50 horas	Todos os 6 meses ou 100 horas	Todos os anos ou 300 horas
Verificar se todas as porcas e parafusos estão apertados	✓				
Verificar a estanquidade do sistema de combustível	✓				
Lubrificação da corrente	✓				
Verificar limpeza do filtro de ar	✓				
Limpar filtro de ar		✓ (1)			
Limpar filtro de combustível			✓		
Substituir filtro de combustível					✓
Limpar a vela de ignição e reajustar a folga entre os elétrodos			✓		
Substituir a vela de ignição a cada 100 horas de utilização				✓	
Limpar bomba do carburador				✓	
Limpar depósito de combustível				✓	
Verificar velocidade do ralenti					✓ (2)
Verificar/ajustar folga da válvula					✓ (2)
Verificar folga no impulsor					✓ (2)
Verificar janela do óleo		✓			
Verificar circuito de combustível	De 2 em 2 anos (substituir se necessário) (2)				
Verificar câmara de combustão	Após 500 horas (2)				

(1) Efetue manutenção mais frequente quando a motosserra for utilizada em áreas com muito pó.

(2) A assistência a estes itens deve ser efetuada pelo concessionário de assistência, a não ser que possua as ferramentas apropriadas e conhecimentos mecânicos.

## PERGUNTAS FREQUENTES / RESOLUÇÃO DE PROBLEMAS

Pergunta/Problema - Causa	Solução
<p><b>O motor de combustão não arranca:</b></p> <ul style="list-style-type: none"> <li>• Não existe combustível no carburador;</li> <li>• O depósito não tem combustível; Tubagem do combustível obstruída; Tubagem do combustível mal colocada ou dobrada;</li> <li>• O combustível no depósito é de má qualidade, tem água, está sujo ou já é velho;</li> <li>• Cachimbo removido da vela de ignição; O cabo de ignição não está bem ligado à ficha;</li> <li>• A vela de ignição tem fuligem ou está danificada; Distância incorreta dos elétrodos;</li> <li>• O filtro de ar está sujo;</li> <li>• O filtro de combustível está entupido;</li> <li>• O motor de combustão está "encharcado" devido às várias tentativas de o pôr a trabalhar;</li> </ul>	<ul style="list-style-type: none"> <li>• Pressionar a bomba do carburador várias vezes até ficar cheia de combustível, nessa altura o carburador está com combustível;</li> <li>• Encher o depósito com combustível; Limpar as tubagens; Colocar corretamente ou endireitar a tubagem do combustível;</li> <li>• Esvaziar o depósito de combustível e bomba do carburador; Utilizar combustível novo (mistura adequada).</li> <li>• Encaixar o cachimbo da vela de ignição; Verificar a ligação entre o cabo de ignição e a ficha;</li> <li>• Limpar/substituir a vela de ignição; Ajustar a distância dos elétrodos;</li> <li>• Limpar/substituir o filtro de ar;</li> <li>• Limpar o filtro de combustível;</li> <li>• Desenroscar a vela de ignição e secá-la, puxar a pega do sistema de arranque várias vezes, com a vela de ignição desenroscada;</li> </ul>
<p><b>A motosserra apresenta fraco desempenho:</b></p> <ul style="list-style-type: none"> <li>• Mistura de combustível inadequada;</li> <li>• Cabo do acelerador mal afinado;</li> <li>• Filtro de combustível entupido, defeito no carburador ou válvulas entupidas;</li> </ul>	<ul style="list-style-type: none"> <li>• Utilizar mistura de combustível adequada;</li> <li>• Efetue a afinação do acelerador;</li> <li>• Substitua ou repare as peças defeituosas;</li> </ul>
<p><b>O motor de combustão funciona de forma irregular e existe forte geração de fumo:</b></p> <ul style="list-style-type: none"> <li>• O filtro de ar está sujo;</li> </ul>	<ul style="list-style-type: none"> <li>• Limpar/substituir o filtro do ar;</li> </ul>
<p><b>O motor de combustão fica quente:</b></p> <ul style="list-style-type: none"> <li>• As alhetas de refrigeração estão sujas;</li> </ul>	<ul style="list-style-type: none"> <li>• Limpar alhetas de refrigeração;</li> </ul>
<p><b>Fortes vibrações durante o funcionamento:</b></p> <ul style="list-style-type: none"> <li>• Fixação do motor solta;</li> </ul>	<ul style="list-style-type: none"> <li>• Apertar os parafusos de fixação do motor;</li> </ul>
<p><b>A corrente não gira:</b></p> <ul style="list-style-type: none"> <li>• Verificar se o travão de segurança não se encontra ativado;</li> </ul>	<ul style="list-style-type: none"> <li>• Puxe em direção ao motor;</li> </ul>
<p><b>A lâmina e a corrente aquecem demasiado:</b></p> <ul style="list-style-type: none"> <li>• Falta de óleo no depósito;</li> <li>• Corrente demasiado tensa;</li> <li>• Obstrução na boquilha de lubrificação;</li> </ul>	<ul style="list-style-type: none"> <li>• Encha;</li> <li>• Liberte um pouco;</li> <li>• Limpe o canal;</li> </ul>
<p><b>O travão da corrente não funciona:</b></p> <ul style="list-style-type: none"> <li>• Mecanismo defeituoso;</li> </ul>	<ul style="list-style-type: none"> <li>• Contacte um centro de assistência autorizado;</li> </ul>

<p>A máquina não corta bem:</p> <ul style="list-style-type: none"> <li>• Corrente solta;</li> <li>• Corrente desgastada;</li> <li>• Corrente defeituosa;</li> </ul>	<ul style="list-style-type: none"> <li>• Regule a tensão da corrente;</li> <li>• Afie ou substitua;</li> <li>• Substitua;</li> </ul>
<p>A lâmina vibra:</p> <ul style="list-style-type: none"> <li>• Parafusos mal apertados;</li> </ul>	<ul style="list-style-type: none"> <li>• Certifique-se que estes se encontram bem apertados;</li> </ul>

## CERTIFICADO DE GARANTIA



A garantia desta máquina é de dois anos a partir da data de compra. Deverá, pois, guardar a prova de compra durante esse período de tempo. A garantia engloba qualquer defeito de fabrico, de material ou de funcionamento, assim como os sobressalentes e trabalhos necessários para a sua recuperação.

Excluem-se da garantia a má utilização do produto, eventuais reparações efetuadas por pessoas não autorizadas (fora da assistência da marca VITO), assim como qualquer estrago causado pela utilização da mesma.

## DECLARAÇÃO DE CONFORMIDADE

Declaramos sob nossa exclusiva responsabilidade que o artigo VIMS55 – MOTOSSERRA 55CC, cumpre as seguintes normas ou documentos normativos: EN ISO 11681-1:2011, e13\*2016/1628\*2016/1628SHB2/P\*0139\*01, conforme as determinações das diretivas:

Diretiva 2006/42/EC - Diretiva Máquinas  
Diretiva (EU) 2016/1628 - Diretiva Euro V

S. João de Ver,  
18 de setembro de 2020

Central Lobão S.A.  
O Técnico Responsável  
Hugo Santos

## DESCRIPCIÓN DE LA HERRAMIENTA Y CONTENIDO DEL EMBALAJE

Motosierra 55CC – VIMS55











Listado de componentes	
1	Palanca del freno de seguridad
2	Empuñadura frontal
3	Empuñadura de arranque
4	Depósito del combustible
5	Depósito del aceite
6	Cadena
7	Espada
8	Tapa del filtro de aire
9	Palanca de sujeción de la tapa del filtro del aire
10	Empuñadura trasera
11	Bloqueo del acelerador
12	Acelerador
13	Llave de bujías
14	Bomba del carburador
15	Tuerca de sujeción de la espada
16	Dispositivo tensor de la cadena

Contenido del embalaje	
1	Motosierra 55CC VIMS55
1	Cadena
1	Espada
1	Protección de la espada
1	Llave de bujías
1	Lima
1	Manual de instrucciones

Especificaciones Técnicas	
Motor:	Combustión 2T
Potencia [cv   kW]:	3.2   2.4
Cilindrada [CC]:	55
Rotaciones [rpm]:	12000
Combustible:	Mezcla - 1:40
Depósito de combustible [L]:	0.52
Eslabones:	78
Paso de cadena:	0.325"
Tamaño de la espada [mm]:	500
Aceite lubricante [ml]:	250
Nivel de presión sonora ( $L_{pA}$ ) [dB(A)]:	102.7
Nivel de potencia sonora ( $L_{WA}$ ) [dB(A)]:	110.5
Peso [Kg]:	7.4
Dimensiones del producto [mm]:	890 x 245 x 300

### Simbología

-  Alerta de seguridad o advertencia.
-  Para reducir el riesgo de lesiones, debe leer el manual de instrucciones.
-  Prohibido hacer fuego y fumar.
-  Peligro de incendio o explosión.
-  Peligro de quemaduras.
-  Peligro de lesiones.
-  Respete la distancia de seguridad.
-  Embalaje de material reciclado.



## INSTRUCCIONES GENERALES DE SEGURIDAD Y UTILIZACIÓN

 Al utilizar este tipo de aparatos debe considerar ciertas medidas básicas de seguridad, para evitar el riesgo de incendio, descargas eléctricas y accidentes persona-les.



Lea siempre las instrucciones de seguridad, funcionamiento y mantenimiento antes de empezar a utilizar su aparato. Guarde el manual de instrucciones para futuras consultas.

### General

Estas medidas preventivas son imprescindibles para su seguridad, utilice la máquina siempre con cuidado y de una manera responsable.

El aparato solo puede ser utilizado por personas que hayan leído el manual del usuario y estén familiarizadas con las instrucciones de seguridad y su manipulación. Antes de la primera utilización, el usuario debe ser instruido por el vendedor o por otra persona competente sobre el uso correcto del equipo.

El manual de instrucciones hace parte del equipo y siempre debe ser suministrado.

Familiarícese con los dispositivos de control, así como con el uso de la máquina. En particular, el usuario debe saber cómo detener rápidamente el cortacésped y el motor de combustión.

Utilice la máquina sólo si está en buenas condiciones físicas y mentales. No la utilice si está cansado o bajo la influencia del alcohol, las drogas o los medicamentos.

Si tiene algún problema de salud, pregunte a su médico sobre la posibilidad de trabajar con esta máquina.



Las personas con dispositivos cardíacos (pacemaker) no deben utilizar este tipo de máquina o permanecer con ellos sin recomendación médica.

El sistema de ignición de esta máquina produce un pequeño campo electromagnético. No se puede excluir completamente la influencia sobre algunos implantes médicos activos o pasivos. Para reducir el riesgo de lesiones graves o mortales, las personas con dispositivos cardíacos deben consultar a su médico y al fabricante del dispositivo antes de utilizar esta máquina.

Jamás permita el uso del equipo por niños, personas con capacidades físicas, sensoriales o mentales limitadas, personas con falta de experiencia y conocimiento del equipo o de otras personas que no estén familiarizadas con las instrucciones de uso.



El equipo sólo se puede utilizar como se describe en este manual de instrucciones. No se permite ningún otro uso que pueda ser peligroso y provocar lesiones en el usuario.

Por motivos de seguridad, se prohíbe cualquier cambio en la máquina además de las regulaciones y ajustes autorizados por el fabricante. Cualquier cambio efectuado anula el derecho a la garantía.

Puede obtener más información con su distribuidor oficial.

### Abastecimiento y manejo de la gasolina

La gasolina es tóxica y altamente inflamable. Guarde la gasolina sólo en recipientes previstos y homologados a tal efecto. Nunca utilice botellas o similares para eliminar o almacenar productos de servicio, como combustible. Alguien, en particular los niños, podrá ser llevado por error a beberlas.

Enrosque y apriete siempre las tapas de los recipientes de llenado. Las tapas defectuosas deben reemplazarse.



Mantenga la gasolina alejada de chispas, llamas, fuentes de calor u otras fuentes de ignición. No fume junto a recipientes y máquinas con gasolina, ni durante el proceso de abastecimiento.

Llene y vacíe el depósito de combustible de la máquina sólo al aire libre. La gasolina debe rellenarse antes de poner el motor de combustión en marcha y con la máquina en una superficie plana.

Antes de rellenar, apague el motor, deje que se enfríe y abra la tapa con cuidado para disipar lentamente el exceso de presión dentro del depósito.

No llene el depósito de combustible demasiado. En el sentido de permitir que el combustible tenga espacio para expandirse, nunca añada combustible encima del borde inferior de la boquilla de llenado. Además, respete las indicaciones de utilización del motor de combustión.

Si transbordar gasolina, limpie inmediatamente cualquier combustible derramado. El motor de combustión sólo se debe conectar después de que la superficie sucia con gasolina esté limpia. Se debe evitar cualquier intento de ignición hasta que los vapores de la gasolina se hayan volatilizado (secar con paño).

Si la gasolina ha entrado en contacto con la ropa, hay que cambiarla.

### Transportar la máquina

No transporte la máquina con el motor de combustión en marcha. Antes del transporte, apague el motor y espere a que los accesorios de corte se detengan completamente.

Transportar la máquina siempre con el motor de combustión frío y sin combustible. De esta manera se evita el derrame de combustible durante el transporte.

Durante el transporte, atasque la máquina y ponga la protección de la cuchilla.

### Antes de empezar a trabajar

Asegúrese de que la máquina sólo sea utilizada por personas que estén familiarizadas con el manual de instrucciones.



Compruebe la estanqueidad del sistema de combustible, en particular de las partes visibles como el depósito, el tapón del depósito, los conectores de las mangueras y la bomba manual de combustible del carburador. En caso de fugas o daños, no ponga en marcha el motor de combustión y pida a un distribuidor oficial que repare la máquina.

Tenga atención al área donde va a utilizar la máquina y compruebe si hay obstáculos, objetos (cables enroscados, piezas metálicas). Si no es posible retirar los objetos u obstáculos, márquelos de forma que no entren en contacto con los accesorios de corte mientras se utiliza la máquina.

Antes de poner la maquina en marcha:

- Haga una revisión para asegurar el correcto montaje de la máquina y garantizar la seguridad y el rendimiento de ella;
- Compruebe que la pipa (conector) está correctamente conectada a la bujía;
- Asegúrese de que los dispositivos de seguridad están en perfecto estado y funcionan correctamente. Nunca use la motosierra si los dispositivos de seguridad faltan, están dañados o desgastados;

- Cambiar las piezas defectuosas, así como todas las demás piezas usadas y dañadas;
- Después de montar los accesorios y antes de usar la máquina, haga una prueba a máxima velocidad sin carga durante algún tiempo. Compruebe si hay desalineaciones en las piezas móviles o cualquier otra condición que pueda afectar al funcionamiento de la motosierra. Comprobar que todas las partes móviles funcionen sin problemas, sin ruidos anormales;
- Haga todos los ajustes necesarios al trabajo a realizar. Si tiene alguna pregunta o dificultad, por favor contacte con su distribuidor oficial;
- Tenga en cuenta los reglamentos municipales sobre las horas a las que se permiten las máquinas con motor de combustión y el nivel de ruido permitido.

### Durante el trabajo



Mantén a un tercero alejado del área de operación de la máquina, al menos a 5m de distancia. Nunca trabaje mientras los animales o las personas, en particular los niños, estén en la zona de riesgo. Cuando se utiliza la máquina, las partículas pueden ser proyectadas a alta velocidad, lo que puede causar lesiones.

Manténgase a una distancia segura de los objetos (vehículos y vidrios) para evitar daños a la propiedad.

Cuando dos o más personas trabajan simultáneamente en la misma zona, deben mantenerse distancias de seguridad para evitar accidentes y lesiones.

Trabaja sólo a la luz del día o con buena iluminación artificial. No utilice la máquina de noche o cuando no sea posible tener una visión clara del área de trabajo.

Nunca trabaje con la motosierra cuando se presentan condiciones meteorológicas desfavorables como niebla densa, lluvia o viento fuerte, tormentas o relámpagos.

Cuando use la motosierra, póngase en una posición estable y mantenga siempre el equilibrio.

Mantenga todas las partes de su cuerpo alejadas del accesorio de corte mientras usa la máquina.

Lleve siempre ropa y equipo de protección personal. El uso de una visera o gafas protectoras, máscara antipolvo, protección auditiva, zapatos de seguridad antideslizantes, ropa de manga larga, guantes, casco y espinilleras para las piernas en condiciones adecuadas reduce el riesgo de lesiones.

La ropa utilizada durante el uso de la motosierra debe ser adecuada, ajustada y cerrada, por ejemplo, un traje combinado. No use ropa suelta o joyas. Mantenga el pelo, la ropa y los guantes alejados de las partes móviles.

Al trabajar, use siempre un calzado resistente con una suela antideslizante que cubra completamente el pie.

 En caso de náuseas, dolores de cabeza, problemas de visión (por ejemplo, reducción del campo de visión), problemas de audición, mareos, reducción de la capacidad de concentración, detenga el trabajo inmediatamente. Estos síntomas pueden ser causados por concentraciones demasiado altas de gases de escape.

El motor de combustión produce gases de escape venenosos tan pronto como comienza a funcionar. Estos gases contienen monóxido de carbono tóxico, un gas incoloro e inodoro, así como otros materiales nocivos. El motor de combustión nunca debe funcionar en espacios cerrados o mal ventilados.

Al usar la máquina, planifique intervalos de descanso y evite usarla por largos períodos. Las vibraciones permanentes son perjudiciales para la salud.

Nunca intente retirar el material enrollado en el accesorio de corte y sus protecciones mientras el motor esté en marcha o el equipo de corte esté girando. Detenga el motor y espere a que el accesorio de corte se detenga antes de retirar el material enrollado alrededor del eje de la cuchilla.

 Una gran carga de vibración puede causar daños en los sistemas circulatorio y nervioso, especialmente en las personas con problemas circulatorios. Consulte a un médico si se presentan síntomas que pueden ser causados por las vibraciones. Estos síntomas, que se producen principalmente en los dedos, las manos o las muñecas, incluyen, por ejemplo, la pérdida de sensibilidad, el dolor, la debilidad muscular, la decoloración de la piel o una desagradable sensación de hormigueo.

Los dispositivos de control y seguridad instalados en la máquina no deben ser retirados o inhibidos.

## Mantenimiento y limpieza

Cuando realice trabajos de limpieza, ajuste, reparación o mantenimiento, lleve siempre guantes y coloque la máquina en un suelo firme y plano.

 Mantén la pipa alejada de la bujía, ya que una chispa de ignición inadvertida puede causar quemaduras o descargas eléctricas. El contacto involuntario de la bujía con la pipa puede hacer que el motor de combustión se ponga en marcha involuntariamente.

 Deje que la máquina se enfríe en particular antes de realizar los trabajos de mantenimiento del motor de combustión, el colector de escape y el silenciador. Se pueden alcanzar temperaturas de 80°C y más.

Revise la máquina con frecuencia, especialmente antes del almacenamiento (por ejemplo, antes del período de invierno), por si hay desgaste o daños.

Cambie inmediatamente las piezas desgastadas o dañadas por razones de seguridad, para que la máquina esté siempre en condiciones de funcionamiento seguro.

### Limpieza:

La máquina debe ser limpiada a fondo después de su uso.

Limpie el motor manualmente (evitar la introducción de agua en el filtro de aire y el escape). Evitar que los controles y otros equipos/accesorios difíciles de secar se mojen (el agua estimula la aparición de corrosión y óxido);

No utilice productos de limpieza agresivos. Estos productos pueden dañar los plásticos y los metales, impidiendo el funcionamiento seguro de su máquina.

Para evitar el riesgo de incendio, las zonas de los orificios de ventilación, las aletas de refrigeración y los tubos de escape deben permanecer libres de residuos inflamables.

### Mantenimiento:

Sólo se pueden ejecutar los trabajos de mantenimiento descritos en este manual de instrucciones, todos los demás trabajos deben ser realizados por un distribuidor oficial.

Use sólo accesorios, aceites o lubricantes autorizados por la marca. De lo contrario, pueden producirse lesiones o daños en la máquina. En caso de duda, debe ponerse en contacto con un distribuidor oficial.

Por razones de seguridad, los componentes del combustible (mangueras, tanque, tapa del tanque y conexiones) deben ser revisados regularmente para detectar daños y fugas. Si es necesario, deben ser reemplazados por un distribuidor oficial.

Siempre mantenga las etiquetas de advertencia e indicación limpias y legibles.

Mantén todos los tornillos y tuercas apretados para que la máquina funcione con seguridad.

Si retira componentes o dispositivos de seguridad para trabajos de mantenimiento, deben ser reemplazados de inmediato y correctamente.

### Almacenamiento en caso de paradas más prolongadas

Nunca almacene una máquina con gasolina en el depósito dentro de un edificio. Los vapores de gasolina que se forman pueden entrar en contacto con llamas o chispas e inflamarse.

Guarde la máquina en un lugar seco, con el depósito vacío y la reserva de combustible en un compartimento bien cerrado y bien ventilado. Evite los lugares con alta humedad para evitar la corrosión y el óxido.

Limpie la máquina a fondo antes de guardarla, especialmente durante el período invernal. Siempre almacene la máquina en un estado operativo.

Asegúrate de que la motosierra esté protegida contra el mal uso (por ejemplo, por los niños).

### Asistencia Técnica

La máquina debe ser reparada sólo por el departamento de servicio de la marca, o por personal cualificado, sólo con piezas de repuesto originales.

## INSTRUCCIONES DE MONTAJE

### Montar la espada y la cadena



**Advertencia:** La cadena tiene bordes muy afilados. Usa guantes protectores para montarla.

1. Tirar de la palanca del freno hacia atrás;
2. Desenroscar las dos tuercas (15) y quitar la tapa de la espada;
3. Poner la espada;
4. Poner la cadena en el piñón del embrague e insertarla en la espada. Comprobar la dirección de corte. El tensor deberá posicionarse hacia atrás para que entre en el agujero de la espada;
5. Poner la tapa de la espada y apretar manualmente las tuercas;
6. Elevar la espada por la punta, ajustar la tensión en la cadena a través del tornillo (16). Apretar hasta que la cadena quede ligeramente al lado inferior de la espada;
7. Apretar firmemente la tuerca, siempre sosteniendo la punta de la espada. Comprobar si la cadena se desplaza suavemente a lo largo de la espada. De ser necesario, retensar nuevamente la cadena.



**Importante:** Es muy importante mantener la cadena con la tensión correcta. Esto evita el desgaste y asegura cortes más perfectos y seguros.

## INSTRUCCIONES DE FUNCIONAMIENTO

Durante el trabajo deben adoptarse ciertos cuidados y procedimientos de uso para evitar accidentes y daños y aumentar la eficacia de la máquina:

- Asegure que pone la máquina en marcha a una distancia de más de 3m del lugar de abastecimiento;
- Siempre sostenga la motosierra con ambas manos;
- Tenga mucho cuidado al cortar pequeñas ramas o arbustos que puedan bloquear la cadena, o que se proyecten causando la pérdida del equilibrio o lesionando el usuario.;
- Si intenta cortar troncos mayores que el tamaño recomendado, la máquina puede retroceder y causar lesiones al usuario;
- Cuando la máquina funciona al ralentí, la hoja no gira. De lo contrario, póngase en contacto con el servicio técnico para realizar una inspección y resolver el problema;
- Al oír un ruido inusual o si la máquina vibra anormalmente, pare de trabajar e identifique la causa;
- Nunca use la máquina dañada.

### Arranque del motor

1. Aflojar las tapas del depósito del aceite (5) y del combustible (4);
2. Llenar los depósitos hasta 80% de la capacidad;
3. Apretar las dos tapas y limpiar algún derrame de líquido que haya ocurrido;
4. El botón ya está en la posición "I";
5. Pulsar múltiples veces la bomba del carburador (14) hasta llenarse de combustible;
6. Mover la palanca del ahogador hacia la posición "cerrar el aire";

 Al parar el motor después de estar en marcha, para empezar de nuevo la marcha no se debe tirar de la palanca hacia arriba. Esta palanca vuelve a la posición de "aire abierto" al presionar el acelerador.

7. Empujar la "protección de seguridad" hacia adelante. Así mantendrá la cadena bloqueada;
8. Poner la motosierra de poda en el suelo y sostenerla firmemente. Tire de la empuñadura de arranque;

9. Cuando parece estar empezando la marcha, presionar el acelerador (11 e 12). Así la "palanca de cerrar el aire" bajará y el aire estará "abierto". Tire de nuevo la empuñadura de arranque hasta que el motor empieza a trabajar;
10. Tirar de la protección de seguridad hacia atrás (en la dirección de la empuñadura) para liberar el freno de la cadena. Dejar el motor calentar por tiempo.



Antes de poner el motor en marcha, comprobar que la cadena no está en contacto con ningún objeto y que el freno está activado.

### Freno de la cadena

El freno de la cadena es un dispositivo de seguridad que atasca la cadena inmediatamente.

Normalmente el freno de la cadena es accionado por un movimiento rápido de rebote de la cadena. También puede ser activado manualmente empujando la protección (1) hacia adelante, en la dirección de la cadena. Para desbloquear, tirar hacia atrás en la dirección de la empuñadura hasta oír un clic.

¡Cuando el freno estuviere accionado, jamás acelerar!



En caso de que no funcione, póngase en contacto con el servicio técnico/repelación.

### Parada del motor

1. Soltar el acelerador y dejar el motor en marcha durante 30 segundos;
2. Presionar el botón hacia la posición "O".



Excepto en una situación de emergencia, evite detener el motor mientras presiona la palanca del acelerador. En caso de peligro inminente o emergencia, detenga el motor inmediatamente. Ponga el botón "I/O" en la posición "O".



El botón siempre está en la posición "I".

### Embrague de la motosierra

La cadena de la motosierra no debe moverse cuando el motor está en ralentí. Si es necesario, afine el tornillo "T".

## Normas de seguridad para los retrocesos

El retroceso puede ocurrir cuando la punta de la cuchilla toca un objeto y cuando la madera bloquea o tensiona la cadena durante el corte.

Para evitar el retroceso, mantenga el control de la motosierra sosteniéndola firmemente con ambas manos.

## El talado

El usuario debe estudiar el árbol y el terreno circundante con cuidado antes de empezar a cortar. El área de trabajo debe estar libre de obstáculos.

Prepara una amplia posibilidad de retirada hasta el momento en que el árbol comience a caer. Retire cualquier rama de la parte inferior del tronco hasta una altura de 2 metros.

- Hacer un corte perpendicular a la planta, correspondiente a 1/4 del diámetro del tronco, a partir de la parte donde se espera que caiga;
- Aproximadamente 10 cm más arriba comienza un segundo corte que se unirá con el final del primero;
- Esto producirá una cuña de talado que determinará la dirección en la que caerá el árbol;
- Ahora haga la parte opuesta del primer corte, el corte real que debe hacerse 4 o 5 cm más alto que el primer corte;
- Deje siempre una bisagra que permita controlar la dirección de la caída;
- Coloca una cuña en el corte, antes de que el árbol empiece a moverse, para evitar que la cuchilla se bloquee.

## Desramar

Siempre seleccione en primer lugar el diámetro más grande y empiece por la punta para desramar el árbol o cualesquiera ramas secundarias.

Siempre busque la posición más estable y segura antes de acelerar la máquina. Si es necesario, mantén el equilibrio apoyando la rodilla más cerca del tronco.

Mantenga la máquina apoyada en el tronco para no cansarse demasiado, girándola a la izquierda o a la derecha según la posición de la rama a cortar.

En el caso de ramas sobre tensión, busque una posición segura para protegerse de un posible rebote. Siempre empiece el corte en el lado opuesto de la curva.



No utilice el borde superior de la punta de la cuchilla principalmente para desramar porque puede recibir un golpe de retroceso.

## Podar

Antes de empezar a cortar el tronco controle cómo se apoya en el suelo, esto le permitirá cortarlo de manera correcta evitando que la cuchilla se bloquee en el medio del tronco.

Empiece a cortar desde arriba, aproximadamente 1/3 del diámetro. Termine el corte en la parte inferior.

De esta manera el corte siempre será perfecto y la cuchilla no se bloqueará en el tronco.

Comience el corte desde abajo, aproximadamente 1/3 del diámetro. Termine el corte en la parte superior.

Si la madera se cierra en la cadena durante el corte, apague el motor, levante el tronco y cambie su posición. No intente soltar la cadena tirando de la empuñadura de la motosierra.

## Combustible

El motor debe funcionar con una mezcla de gasolina sin plomo 95 y aceite de motor 2T en la proporción de 1:40 (1L de aceite de motor de dos tiempos por cada 40L de gasolina).

1. Ponga el aceite de motor de 2 tiempos en un contenedor de combustible autorizado;
2. Añada gasolina al aceite de motor de 2 tiempos;
3. Ponga la tapa del contenedor y agitar con cuidado, para mezclar el aceite con la gasolina.

Los combustibles que no son adecuados o que están en una proporción diferente a la recomendada pueden provocar graves daños en el motor. La gasolina o el aceite de menor calidad pueden dañar el motor, las juntas, las mangueras y el depósito de combustible.



Almacene la mezcla de combustible en contenedores adecuados y autorizados en un lugar seguro, seco y fresco, protegido de la luz y el sol. La mezcla de combustible envejecerá, por lo que deberá sólo mezclar la cantidad necesaria para pocas semanas. No almacene o use combustible con más de 30 días.

Agite el depósito de mezcla de combustible antes de llenar el depósito de combustible.

 Se puede formar presión; abra el tanque con cuidado. Evite el contacto directo con la piel y la inhalación de los vapores de combustible.

Al llenar el depósito de combustible, no añada combustible por encima del nivel máximo de la boca de llenado.

## INSTRUCCIONES DE MANTENIMIENTO

 Antes de cualquier trabajo de mantenimiento o limpieza, coloque la máquina en una superficie plana, apague el motor y retire la pipa de la bujía.

 Nunca toque en el escape, la bujía u otras partes metálicas del motor mientras el motor esté en funcionamiento o inmediatamente después de apagarlo. Hacerlo puede resultar en quemaduras graves o en una descarga eléctrica.

## Afilarse la cadena

Debe afilar la cadena correctamente siempre que:

- El aserrín es demasiado fino (polvo);
- Es necesario aplicar demasiada fuerza en el corte;
- El corte es irregular;
- Más vibraciones;
- Mayor consumo de combustible.

Al afilar la cadena:

- Comprobar que la motosierra de poda está bien sostenida;
- Siempre usar guantes de trabajo;
- El motor debe estar apagado;
- Afilar las cadenas solamente con limas redondas y con diámetro correcto;
- Invertir la hoja para permitir un desgaste uniforme;
- Comprobar que las ranuras donde la cadena se mueve tienen esquinas de 90°;
- Esquinas más redondeadas significan que la cadena deberá ser cambiada.

## Comprobar el suministro de aceite

Después de arrancar el motor, gire la cadena a velocidad media y compruebe si el aceite (10W30) se ha extendido, como se muestra en la figura:

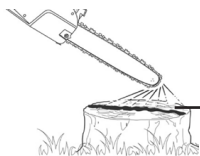

Aceite de la cadena

## Ajustar el flujo del aceite

 Nunca llene el depósito de aceite o ajuste el lubricador con el motor en marcha.

 Un aumento del flujo de aceite en la hoja aumentará el consumo de aceite, lo que requiere controles más frecuentes en el depósito de aceite. Para garantizar una lubricación suficiente, puede ser necesario comprobar el nivel de aceite con mayor frecuencia que con los rellenos de los depósitos de combustible. La barra guía y la cadena se lubrican automáticamente por una bomba que funciona cuando la cadena gira. La bomba ha sido programada en la fábrica para proporcionar un flujo mínimo, pero puede ser modificada. Un aumento momentáneo del flujo de aceite es deseable cuando se hacen cortes de madera más gruesos.

Ajuste la bomba de la siguiente manera:

1. Pare el motor y compruebe que el interruptor de parada está en posición (O);
2. Ponga la motosierra a un lado;

 El tornillo de ajuste del flujo de aceite debe ser presionado ligeramente para poder girar. El no hacerlo puede dañar la bomba y el tornillo.

3. Inserte un destornillador debajo de la máquina y gire en la dirección deseada:
  - Sentido horario – reducción de la lubricación;
  - Sentido antihorario – aumento de la lubricación.

## Limpiar el filtro de aire

Los filtros de aire sucios reducen la potencia del motor, aumentan el consumo de combustible y dificultan el arranque.

1. Quitar la tapa de protección del cilindro levantando la palanca;
2. Quitar la pipa de la bujía;
3. Quitar el filtro de aire, empujando la palanca de metal hacia adelante.

El uso del filtro sucio restringirá el flujo de aire en el carburador afectando el rendimiento de la motosierra.

## Ventana anticongelante

El funcionamiento de la motosierra a temperaturas de  $-25^{\circ}\text{C}$  -  $0^{\circ}\text{C}$  en alturas de elevada humedad puede resultar en la formación de hielo en el interior del carburador, lo que a su vez puede causar que la potencia de salida del motor se reduzca o que el motor no funcione correctamente. Por lo tanto, este producto ha sido diseñado con una ventana anticongelante en la parte superior derecha del soporte del carburador para permitir que el aire caliente llegue a la cámara del carburador y así evitar que se forme hielo.

En circunstancias normales, la ventana anticongelante debe colocarse en modo cerrado.

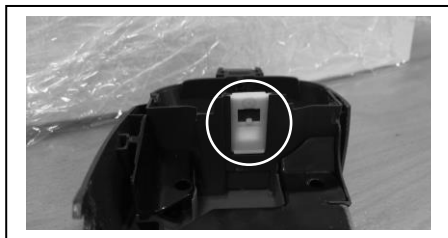

Sin embargo, cuando existe la posibilidad de que haya hielo, la ventana anticongelante debe configurarse en modo abierto antes de su uso.



Seguir utilizando la máquina en modo anticongelante incluso cuando las temperaturas suben y vuelven a la normalidad puede dar lugar a un arranque incorrecto del motor o a un fallo en el funcionamiento del motor a su velocidad normal, por lo que debe asegurarse siempre de poner la ventana anticongelante en modo cerrado si no hay peligro de que se produzca una congelación.

## Espada

Cuando se desmonta la espada, quitar toda la suciedad de las ranuras.

Ponga un poco de grasa en el agujero del rodamiento.

## Comprobar la ventana de lubricación de la cadena

Desmontar la espada y cadena regularmente para comprobar que la ventana de lubricación de la cadena está limpia.

## Comprobar y cambiar la bujía

Para garantizar el correcto funcionamiento del motor, la bujía debe estar limpia y con una distancia adecuada entre los electrodos.

Hay varios factores que pueden influir en el funcionamiento de la bujía: un ajuste incorrecto del carburador y de la mezcla de combustible, y un filtro de aire sucio. Estos factores causan depósitos en los electrodos de las bujías, lo que provoca problemas de funcionamiento y dificultades de puesta en marcha.

Si la motosierra tiene poca potencia o presenta dificultades para arrancar, compruebe la bujía antes de realizar cualquier otra comprobación.

1. Retire el tubo, desenrosque la bujía con la llave suministrada y compruebe que está limpia. Si está sucio, quitar el hollín con un cepillo;
2. Si la bujía está "empapada" con exceso de combustible, coloque un paño limpio sobre el orificio de la bujía y tire de la manija de arranque varias veces con la bujía quitada;
3. Mida la distancia entre los electrodos con una herramienta adecuada. La distancia debe ser de entre 0,6 y 0,7 mm. Si es necesario, doblar el electrodo hasta que se alcance el espacio libre adecuado;
4. Coloque la bujía a mano para evitar dañar la rosca y apriete para comprimir la arandela de retención con la llave suministrada;
5. Si la bujía no chispa al arrancar, debe ser cambiada.



La vela suelta puede sobrecalentarse y causar daños en el motor.



Utilice siempre el tipo de bujía recomendada por el fabricante (VIVELA5510). El uso de una bujía incorrecta puede dañar el cilindro.



## Almacenamiento y limpieza

### Almacenamiento

La preparación para el almacenamiento durante largos períodos es vital para evitar problemas y prolongar la vida de la máquina.

Nunca almacene la máquina con gasolina en el tanque. Según la región y las condiciones de almacenamiento, la gasolina puede deteriorarse y oxidarse, causando daños en el carburador y el sistema de combustible, arranques difíciles y bloqueos causados por el depósito de partículas.

Antes del almacenamiento, realice el siguiente procedimiento:

1. Remueva el combustible del depósito;
2. Haga funcionar el motor hasta que se detenga por falta de combustible;
3. Quite la bujía y ponga aceite nuevo de motor 2T (5-10 cl) en el cilindro a través del orificio de la bujía;
4. Coloque un paño limpio sobre el orificio de la bujía y tire de la manija de arranque para distribuir el aceite en el cilindro;
5. Tire de la manija del sistema de arranque lentamente mientras siente resistencia. El pistón está subiendo y las válvulas de admisión y escape están cerradas. Dejar el motor en esta posición ayudará a protegerlo de la corrosión interna;
6. Reinstale la bujía.

### Limpieza

Limpie la máquina a fondo después de cada uso. Remueva todos los desechos acumulados en la cadena. El manejo cuidadoso protege la máquina y aumenta su vida útil.

## PROTECCIÓN DEL MEDIO AMBIENTE



El embalaje consiste en materiales reciclables, que pueden ser eliminados a través de puntos de reciclaje locales.



¡Nunca ponga máquinas de combustión en la basura doméstica!

Los residuos como el aceite viejo, el combustible, el lubricante, los filtros y las piezas de desgaste pueden dañar a los seres humanos, los animales y el medio ambiente, por lo que deben ser eliminados o reciclados adecuadamente.

Asegúrese de que la máquina desactivada se eliminará de forma compatible con el medio ambiente en un centro de reciclaje.

Puede obtener información sobre la eliminación de máquinas usadas a través de los responsables legales del reciclaje en su municipio.

## SERVICIO ATENCIÓN AL CLIENTE

Tel.: +34 910 916 155

E-mail: [sac.espana@centrallobao.pt](mailto:sac.espana@centrallobao.pt)

Site: [www.centrallobao.pt](http://www.centrallobao.pt)

## PLAN DE MANTENIMIENTO

Intervención	Diario	1er mes o 20 horas	Cada 3 meses o 50 horas	Todos los 6 meses o 100 horas	Todos los años o 300 horas
Comprobar que todas las tuercas y tornillos están apretados	✓				
Comprobar la estanqueidad del sistema de combustible	✓				
Lubricación de la cadena	✓				
Comprobar la limpieza del filtro de aire	✓				
Limpiar el filtro de aire		✓ (1)			
Limpiar el filtro de combustible			✓		
Cambiar el filtro de combustible					✓
Limpiar la bujía y reajustar la distancia entre los electrodos		✓			
Cambiar la bujía cada a 100 horas de uso				✓	
Limpiar la bomba del carburador				✓	
Limpiar el depósito de combustible				✓	
Comprobar velocidad de ralentí					✓ (2)
Comprobar/ajustar la válvula					✓ (2)
Comprobar el impulsor					✓ (2)
Comprobar el aceite		✓			
Comprobar el circuito de combustible	A cada 2 años (cambiar si necesario) (2)				
Comprobar el sistema de combustión	Después 500 horas (2)				

(1) Realizar un mantenimiento más frecuente cuando la máquina se utiliza en zonas polvorientas.

(2) Estos elementos deben ser revisados por el servicio técnico a menos que tenga las herramientas apropiadas y los conocimientos mecánicos.

## PREGUNTAS FRECUENTES / RESOLUCIÓN DE PROBLEMAS

Pregunta/Problema - Causa	Solución
<p><b>El motor no arranca:</b></p> <ul style="list-style-type: none"> <li>• No hay combustible en el carburador;</li> <li>• El depósito no tiene combustible; Tubería del combustible obstruidas; Tubería del combustible mal colocadas o dobladas;</li> <li>• El combustible en el tanque es de mala calidad, tiene agua, está sucio o ya es viejo;</li> <li>• Pipa quitada de la bujía; El cable de encendido no está bien conectado al enchufe;</li> <li>• La bujía tiene hollín o está dañada; Distancia incorrecta de los electrodos;</li> <li>• El filtro de aire está sucio;</li> <li>• El filtro de combustible está obstruido;</li> <li>• El motor de combustión está "empapado" debido a varios intentos de ponerlo en marcha;</li> </ul>	<ul style="list-style-type: none"> <li>• Presiona la bomba del carburador varias veces hasta que se llene de combustible, entonces el carburador está con combustible;</li> <li>• Llene el depósito de combustible; Limpiar la tubería; Ajustar o enderezar correctamente los tubos de combustible;</li> <li>• Vaciar el depósito de combustible y la bomba del carburador; Usar combustible nuevo (mezcla adecuada).</li> <li>• Apretar la pipa en la bujía; Comprobar la conexión entre el cable de encendido y el enchufe;</li> <li>• Limpiar/cambiar la bujía; Ajustar la distancia entre los electrodos;</li> <li>• Limpiar/cambiar el filtro de aire;</li> <li>• Limpiar el filtro de combustible;</li> <li>• Aflojar la bujía y secarla, tirar de la manija del sistema de arranque varias veces, con la bujía suelta;</li> </ul>
<p><b>La máquina tiene un bajo rendimiento:</b></p> <ul style="list-style-type: none"> <li>• Mezcla de combustible inadecuada;</li> <li>• El cable del acelerador está mal afinado;</li> <li>• El filtro de combustible está obstruido, defecto del carburador o válvulas obstruidas;</li> </ul>	<ul style="list-style-type: none"> <li>• Usar una mezcla de combustible apropiada;</li> <li>• Afinar el acelerador;</li> <li>• Cambiar o reparar las piezas defectuosas;</li> </ul>
<p><b>El motor de combustión funciona de manera desigual y hay una fuerte generación de humo:</b></p> <ul style="list-style-type: none"> <li>• El filtro de aire está sucio;</li> </ul>	<ul style="list-style-type: none"> <li>• Limpiar/cambiar el filtro de aire;</li> </ul>
<p><b>El motor de combustión se calienta:</b></p> <ul style="list-style-type: none"> <li>• Las aletas de refrigeración están sucias;</li> </ul>	<ul style="list-style-type: none"> <li>• Limpiar las aletas de refrigeración;</li> </ul>
<p><b>Fuertes vibraciones durante la operación:</b></p> <ul style="list-style-type: none"> <li>• La fijación del motor está suelta;</li> </ul>	<ul style="list-style-type: none"> <li>• Apretar los tornillos de fijación del motor;</li> </ul>
<p><b>La cadena no gira:</b></p> <ul style="list-style-type: none"> <li>• Compruebe que el freno de seguridad no está activado;</li> </ul>	<ul style="list-style-type: none"> <li>• Tirar hacia el motor;</li> </ul>
<p><b>La cuchilla y la cadena se sobrecalientan:</b></p> <ul style="list-style-type: none"> <li>• No hay aceite en el depósito;</li> <li>• La corriente está demasiado tensionada;</li> <li>• Obstrucción en la boquilla de lubricación;</li> </ul>	<ul style="list-style-type: none"> <li>• Llenar;</li> <li>• Soltarla un poco;</li> <li>• Limpiar la boquilla;</li> </ul>
<p><b>El freno de cadena no funciona:</b></p> <ul style="list-style-type: none"> <li>• Mecanismo defectuoso;</li> </ul>	<ul style="list-style-type: none"> <li>• Contacte con un centro de servicio autorizado;</li> </ul>

<p>La máquina no corta bien:</p> <ul style="list-style-type: none"> <li>• Cadena suelta;</li> <li>• Cadena desgastada;</li> <li>• Cadena defectuosa;</li> </ul>	<ul style="list-style-type: none"> <li>• Ajustar la tensión de la cadena;</li> <li>• Afilar o cambiar;</li> <li>• Cambiar;</li> </ul>
<p>La cuchilla vibra:</p> <ul style="list-style-type: none"> <li>• Tornillos mal apretados;</li> </ul>	<ul style="list-style-type: none"> <li>• Apretar los tornillos;</li> </ul>

### CERTIFICADO DE GARANTÍA



La garantía de esta máquina es de dos años a partir de la fecha de compra. Por lo tanto, debe guardar el comprobante de compra durante ese período de tiempo. La garantía cubre cualquier defecto de fabricación, material o funcionamiento, así como los repuestos y el trabajo necesario para su recuperación.

La garantía no cubre el mal uso del producto, las reparaciones realizadas por personas no autorizadas (fuera de la asistencia de la marca VITO), así como los daños causados por su uso.

### DECLARACIÓN DE CONFORMIDAD

Declaramos bajo nuestra exclusiva responsabilidad que el producto VIMS55 – MOTOSIERRA 55CC, cumple con las siguientes normas o documentos normativos: EN ISO 11681-1:2011, e13\*2016/1628\*2016/1628SHB2/P\*0139\*01, según las determinaciones de las directivas:

Directiva 2006/42/EC - Directiva Máquinas  
Directiva (EU) 2016/1628 – Directiva Euro V

S. João de Ver,  
18 de septiembre de 2020

Central Lobão S.A.  
El Técnico Encargado  
Hugo Santos

## EQUIPMENT DESCRIPTION AND PACKAGING CONTENT

55CC Chainsaw – VIMS55



Component's list	
1	Chain brake lever
2	Front handle
3	Recoil starter
4	Fuel tank
5	Oil tank
6	Saw chain
7	Guide bar
8	Air filter cover
9	Air filter cover locking lever
10	Rear handle
11	Safety trigger
12	Throttle trigger
13	Spark plug wrench
14	Primer bulb
15	Guide bar fixing nut
16	Chain tensioning screw

Packaging content	
1	55CC Chainsaw VIMS55
1	Saw chain
1	Guide bar
1	Guide bar cover
1	Spark plug wrench
1	File
1	Instruction manual

Technical data	
Engine:	Combustion - 2 Stroke
Power [Hp   kW]:	3.2   2.4
Cubic centimeters [CC]:	55
Rotation speed [rpm]:	12000
Fuel:	Mixture - 1:40
Fuel tank capacity [L]:	0.52
Drive links:	78
Chain pitch:	0.325"
Guide bar length [mm]:	500
Chain oil [mL]:	250
Sound pressure level ( $L_{pA}$ ) [dB (A)]:	102.7
Sound power level ( $L_{WA}$ ) [dB (A)]:	110.5
Weight [kg]:	7.4
Dimensions [mm]:	890 x 245 x 300

### Symbols



Security alert or warning.



To reduce the risk of injury, user must read the instruction manual.



No open flames and smoking.



Risk of fire or explosion.



Burn hazard.



Injury hazard.





Respect the safety distance.



Packaging made from recycled materials.

## GENERAL SAFETY AND USE INSTRUCTIONS

 When using chainsaws and agricultural equipment, you should take into account basic safety precautions to avoid the risk of fire, electric shock and personal injury.

 Always read the safety, operating and maintenance instructions before you start using your chainsaw. Keep the instruction manual for future reference.

### General

Always take in consideration that in using the chainsaw you accept full responsibility for any accidents caused to third parties or their property during its use.

The chainsaw can only be used by people who have read the instruction manual and are familiar with its handling. Before using the chainsaw for the first time, users should be instructed by the seller or any other qualified person on how to use the chainsaw. Users must ensure they are instructed adequately and practically. The instruction manual is considered an integral part of the chainsaw and must always be made available alongside the product.

Familiarize yourself with the control devices and use of the chainsaw. In particular, the user must know how to quickly stop the equipment and the combustion engine.

Do not use the chainsaw if you are not both physically and mentally well. Do not use it while you are tired or under the influence of medication, drugs or alcohol.

If you have a health problem, ask your doctor if it is safe for you to use the chainsaw before doing so.

 People who use cardiac devices (pacemakers) should not use this type of equipment or stay with them without medical advice.

The ignition system of this chainsaw produces a small electromagnetic field. The influence on some active or passive medical implants cannot be completely excluded. To reduce the risk of serious or fatal injury, people with cardiac devices should consult their physician and the implant manufacturer before using the appliance.

Never allow the chainsaw to be used by children, persons with limited physical, sensory or mental capabilities, persons with lack of experience and knowledge or other individuals who are not familiar with the use instructions.

 This chainsaw may only be used as stated in this instruction manual. Any other use, which may be dangerous and may cause injury to the user or damage to the equipment, is not permitted.

For safety reasons, any alteration to the chainsaw, other than installing accessories specifically authorized by the manufacturer, is prohibited. The warranty on your chainsaw will be voided if you alter it in any way.

You may get information on authorized accessories from your official VITO dealer.

### Petrol fueling and handling

Petrol is toxic and highly flammable. Keep petrol only in jerry cans designed and approved for this purpose. Never use bottles or similar to remove or store service products such as fuel. Someone, particularly children, may be mistakenly taken to drink them.

Always screw and tighten tank caps and fuel containers. This reduces the risk of fuel spillage. Defective caps must be replaced.

 Keep petrol away from sparks, flames, heat sources or other ignition sources. Do not smoke near petrol containers and chainsaws with petrol on the tank, or during the fueling process.

Refill and empty the fuel tank outdoors only. Petrol fueling shall be carried out before the combustion engine is running and the chainsaw shall be placed on the ground of a level surface.

Before refueling, shut of the engine, let it cool and open the cap carefully so as to slowly dissipate the excess pressure inside the tank.

Don't overfill the fuel tank. In order to allow space for fuel to expand, never add fuel above the lower edge of the filler cap. Additionally, comply with the instructions for use of the combustion engine.

If petrol overflows, immediately clean any spilled fuel. The combustion engine should only be started after the dirty petrol surface has been cleaned. Any attempt at ignition shall be avoided until the petrol vapors have volatilized (dry with cloth).

If petrol has come into contact with the clothing, it must be changed.

### Chainsaw transport

Carry the chainsaw only when the engine is off. Before moving it, stop the engine and wait for the cutting accessories to stop completely.

Always carry the equipment when the engine is cold and without fuel on the tank. Thus, prevents petrol leakage during transport.

During transport secure the chainsaw and put the guide bar cover.

### Before you start working

Individuals who have not read the instruction manual and are not familiarized with how to operate the chainsaw must not use it.



Check the leak tightness of the fuel system, particularly visible parts such as tank, tank cap and carburetor primer bulb. In the event of leakage or damage, do not start the combustion engine and have the chainsaw repaired by an official dealer.

Pay attention to the area where the appliance will be used and check for obstacles objects (coiled wires, metal parts). Not being possible to remove these objects or obstacles, mark them so that they do not come into contact with the cutting accessories when using the equipment.

Before starting the chainsaw:

- Carry out an inspection to ensure the correct assembly of the chainsaw and to ensure safety questions and performance of the chainsaw;
- Check if the spark plug cap (connector) is connected to the spark plug;
- Check that the safety devices are in perfect condition and function properly. Never use the equipment if the safety devices are missing, damaged or worn out;
- Replace defective parts as well as all other used and damaged parts;
- After assembling the accessories and before using the appliance, you must run a test in maximum speed at no load for a certain time. Check for moving parts misalignment or any other condition that may affect the chainsaw operation. Check that all moving parts rotate smoothly, without abnormal noises;
- Make all adjustments and work necessary. If you have any questions or difficulties, contact your official dealer VITO;
- Observe the local regulations on the hours when it is allowed to use tools with a combustion engine and the permitted noise level.

### While operating

 Keep third parties away from the chainsaw's area of operation, at least 5m away. Never work while animals or people, especially children, are in the danger zone. During the operation, particles can be ejected at high speed that can cause injuries.

Keep the safety distance from objects (vehicles and glasses) to avoid property damage.

When working two or more people simultaneously in the same area, safety distances must be maintained to prevent accidents and injuries.



Work only in daylight or with good artificial lighting. Do not use the equipment at night or when it is not possible to have a clear view of the work area.

Never work with the agricultural equipment when adverse metrological conditions such as dense fog, rain or strong wind, storms or lightning.

When using the chainsaw, place yourself in a stable position and always keep your balance.

Keep all parts of your body away from the cutting accessory while using the chainsaw.

Always wear personal protective equipment and clothing. Wearing a visor or goggles, dust mask, hearing protection, anti-slip safety shoes, long-sleeved clothing, gloves, helmet and shin guard properly reduces the risk of injury.

Clothing worn during use of the equipment must be adequate, tight and closed, for example, a work boilersuit. Do not wear loose clothing or jewellery. Keep hair, clothing and gloves away from moving parts.

Always wear security shoes with non-slip sole that fully covers the foot.

 In case of nausea, headaches, sight problems (eg. reduced vision), hearing problems, dizziness and reduced ability to concentrate, stop working immediately. These symptoms may be caused by high exhaust gas concentration.

The combustion engine releases poisonous gases as soon as it starts running. These gases contain toxic carbon monoxide, a colourless, odourless gas, as well as other harmful substances. The combustion engine may never be turned on inside confined or poorly ventilated spaces.

While operating the chainsaw, plan breaks and avoid using the chainsaw for long periods of time. Permanent vibration is very harmful.

Do not attempt to remove the wrapped material from the cutting accessories and respective guards while the engine is running or the cutting accessory is rotating. Stop the engine and wait for all the accessories to stop before removing the material wrapped around the chain guide bar shaft.

 A massive load of vibrations may damage nervous and circulatory systems, especially to whom have circulatory problems. Inform your doctor if any symptoms arise caused by vibration. Among these symptoms, that occur specially on fingers, hand and wrists, are also included loss of sensation, pain, muscle weakness, skin discoloration or tingling sensation.

The control and safety devices installed in the chainsaw cannot be removed or inhibited.

## Maintenance and cleaning

When carrying out any cleaning, adjusting, repairing or maintaining work, wear gloves and place the chainsaw in a firm and steady surface.

 Keep the spark plug cap away from the spark plug, as an unintentional spark can cause burns or an electric shock. The contact of the spark plug with the spark plug cap may cause an involuntary start of the combustion engine.

 Allow the chainsaw to cool down in particular before carrying out maintenance work on the combustion engine, exhaust manifold and muffler. Temperatures of 80 ° C and above can be reached.

Frequently check the equipment, especially before storage (for example, before the winter period), regarding wear and damages.

For safety reasons, replace worn or damaged parts immediately so the appliance is always in perfect operating conditions.

### Cleaning:

The chainsaw must be carefully cleaned after each use.

Clean the engine by hand (avoid introducing water into the air filter and exhaust). Avoid wetting the controls and other equipment / accessories that are difficult to dry (water stimulates the appearance of corrosion and rust);

Do not use aggressive cleaning products. These products may damage plastics and metals, compromising the safe operation of the chainsaw.

In order to avoid the risk of fire, the ventilation slots, the cooling fins and the exhaust must remain free of flammable waste.

#### Maintenance:

Only maintenance works described in this instruction manual may be carried out; all other works must be performed by an official dealer.

Only use accessories, oils or greases authorized by VITO. Not doing so may result in personal injuries or damages to the chainsaw. In case of doubt, you should contact an official dealer.

For safety reasons, the fuel conductive components (hoses, tank, tank cap and connections) should be checked regularly for damage and leaks. If necessary, they should be replaced by an official dealer.

Keep warning and information stickers always clean and legible.

Keep all nuts and screws well tightened in order to ensure a safe operation.

If any components or safety devices are removed for maintenance works, they must be repositioned immediately.

### Long-term storage

Never store the chainsaw with petrol in the tank inside a building. Petrol vapours may come into contact with flames or sparks and ignite.

Store the chainsaw in a dry area with the fuel tank empty and the fuel in a well-ventilated compartment. Avoid places with high humidity to avoid the appearance of corrosion and rust.

Clean the equipment thoroughly before storage, especially in winter. Keep the device in a good operating mode.

Make sure the appliance is protected against misuse (for example, by children).

### Technical assistance

Your chainsaw should only be serviced by the manufacturer's internal service personnel, or other qualified personnel, replacing any necessary parts with original parts sourced directly from the manufacturer.

### ASSEMBLY INSTRUCTIONS

#### Guide bar and chain



**Caution:** The saw chain has very sharp edges. Wear protective gloves to assemble it.

1. Pull the chain brake lever back;
2. Loosen the two-guide bar fixing nuts (15), remove the guide bar plate and dispose of the spacer;
3. Install the guide bar;
4. Place the chain on the clutch sprocket and insert it into the guide bar. Check the cutting direction of the saw chain; The chain tensioning screw should be positioned backwards so that it goes through the hole of the guide bar;
5. Mount the plate and tighten (by hand) the nuts;
6. While you hold the guide bar by its tip, adjust the chain's tension through the chain tensioning adjustment screw (16). Tighten the screw until the chain touches the lower side of the guide bar;
7. Tighten the nuts firmly, always holding the tip of the guide bar, check that the chain slides smoothly along the guide bar. If necessary, adjust the chain's tension through the tensioning screw.



**Important:** Proper tension of the chain is extremely important. Prevents chain's guide bar wear and ensures safer and more perfect cuts.

## OPERATING INSTRUCTIONS

When working with the chainsaw, you should consider some precautions and operating procedures, in order to prevent accidents, damages and increase the chainsaw's performance:

- Ensure that you start-up the chainsaw at a distance of more than 3m from the fueling site;
- Always hold the chainsaw with both hands;
- Take extreme care when cutting off small branches or bushes that may stuck the saw chain, or be projected against you making you losing balance and get injured;
- If you try to cut logs above the recommended size, kickback can occur and cause accidents to the user;
- When the chainsaw is running idle, the guide bar is not rotating. Otherwise, contact technical assistance to carry out an inspection and solve the problem;
- If you hear an unusual noise or the chainsaw vibrates abnormally, stop working and identify the cause;
- Never operate a chainsaw that is damaged.

### Starting the engine

1. Unscrew the oil (5) and fuel tank caps (4);
2. Fill the respective tanks up to 80% of the capacity;
3. Tighten both caps and clean up any spillage that may have occurred;
4. The ON/OFF switch is already in position "I";
5. Press the carburetor primer bulb (14) several times until it is filled;
6. Move the choke lever to the 'CLOSE' position;

 To restart the engine immediately after it has been running for a long time, you should not turn the choke lever. The choke lever returns to "open position" when the throttle trigger is pressed.

7. Push the chain brake lever forward. This will keep the chain locked in place;
8. Place the chainsaw on the ground and hold it firmly. Pull the recoil starter;

9. When the engine appears to start, press the throttle trigger (11 and 12). This way, the Choke lever will go down to "Open" position. Pull the recoil starter again until the engine starts running;

10. Pull the chain brake lever back (towards the front handle) in order to disengage the chain brake. Let the engine warm up for a while.



Before starting the chainsaw, check that the chain is not in contact with any object and make sure that the brake is engaged.

### Chain brake

The chain brake lever is a safety device that stops the saw chain instantly.

Usually, the chain brake will be engaged by a quick chain kickback movement. It can also be triggered manually by pushing the chain brake lever/hand guard (1) forward in the direction of the saw chain. To unlock, simply pull back towards the handle until you hear a click.

When the brake is engaged, do not press the throttle trigger!



In case it does not function, contact technical assistance.

### Stopping the engine

1. Release the throttle trigger and let the engine run for half a minute;
2. Press the ON/OFF switch to the "O" position.



Unless an emergency situation arises, avoid stopping the engine while pressing the throttle trigger. In case of imminent danger or emergency, stop the engine immediately. Set the ON/OFF switch to "O" position.



The ON/OFF switch is already in position "I".

### Chainsaw clutch

The saw chain should not move when the engine is running at idle speed. If necessary, adjust the "T" screw.

## Safety rules for kickbacks

The kickback occurs when the tip of the guide bar touches an object and when the wood blocks or compresses the saw chain during cutting.

To prevent kickback, keep control of the chainsaw firmly in both hands.

## Felling a tree

Look carefully at the tree and the surrounding terrain before you start cutting. Check that there are no other persons in the felling area.

Prepare for retreat when the tree starts to fall. Take off any branches present in the lower part of the log to a height of about 2 meters.

- Make a cut perpendicular to the plant, corresponding to 1/4 of the diameter of the log, starting from the part where the fall is expected;
- Approximately 10cm above, start a second cut that will join with the end of the first one;
- This will create a notch cut that will determine the direction in which the plant will fall;
- Now make the real logging cut (on the opposite side of the first cut,) which should be made 4 or 5cm higher than the first cut;
- Always leave a hinge that allows control of the felling direction;
- Place a felling wedge, before the tree starts to move, to prevent the guide bar from getting stuck.

## Limbing

Always start cutting from the branch with largest diameter, and head to the tip to limb the plant or any secondary branches.

Always look for the most stable and safe position before you speed up the chainsaw. If necessary, keep the balance by supporting the knee closer to the log itself.

Keep the chainsaw resting on the log so as not to tire you too much by rotating it on the left or right side according to the position of the branch to be limbed.

In the case of under tension branches, look for a safe position to protect yourself. Always start the cut on the opposite side of the bend.



Do not use the upper edge of the guide bar for cutting branches as a kickback can occur.

## Pruning

Before starting to cut the log, make sure that is on the ground, this will allow you to cut it in the correct way, preventing the guide bar from getting stuck in the middle of the log.

Start cutting from the top, approximately 1/3 of the diameter. Finish the cut at the bottom.

Thus, the cut will always be perfect and the guide bar won't be stuck in the log.

Start cutting from the bottom, approximately 1/3 of the diameter. Finish the cut at the top.



If the saw chain gets stuck in the wood, stop the engine, lift the log and change its position. Do not try to release the saw chain by pulling the chainsaw handle.

## Fuel

The engine should run on a mixture of 95 unleaded petrol and 2-stroke engine oil in the ratio of 1:40 (1L of two-stroke engine oil for every 40L of petrol).

1. Put the 2-stroke engine oil in a fuel mixing bottle;
2. Add petrol to 2-stroke engine oil;
3. Place the mixing bottle cap and shake carefully to mix the oil with petrol;

Unsuitable fuels or with a different ratio than recommended may lead to irreversible damage to the engine. Low-quality petrol or oil can damage the engine, gaskets, hoses and the fuel tank.



Keep the fuel mixture in proper and adequate containers in a safe, dry, cool place protected from sunlight. Fuel mixture ages; mix only the amount needed for a few weeks. Do not store or use fuel with more than 30 days.

Shake the fuel mixing bottle before refueling.

 Pressure may form inside the tank, for this reason it shall be opened carefully. Avoid direct skin contact and inhalation of flammable vapours.

When refilling the fuel tank, do not add petrol above the maximum level of the filler cap.

## MAINTENANCE INSTRUCTIONS

 Before any maintenance or cleaning work, place the chainsaw on a level surface, switch off the engine and remove the spark plug cap from the spark plug.

 Never touch the exhaust, spark plug, or other metal parts of the engine while the engine is running or immediately after turning off the engine. Doing so can lead to severe burns or electric shock.

## Sharpening a saw chain

You should sharpen the chain every time:

- The sawdust is very fine (powder);
- You need to exert more force to the cut than usual;
- The chainsaw is not cutting straight;
- You notice the chainsaw is vibrating too much;
- Fuel consumption is higher.

When you sharpen the chain:

- Make sure the chainsaw is secure;
- Always wear work gloves;
- Do not have the engine running;
- Use a round file with the correct diameter for the chain;
- Reverse the guide bar from time to time to allow a homogeneous wear;
- Check that the slots where the chain runs along the guide bar, are with the corners at 90°;
- More rounded corners mean that the guide bar must be replaced.

## Checking the chain oil

After starting the engine, make the saw chain turn at a medium speed and check if the oil (10W30) has spread, as shown in the image:

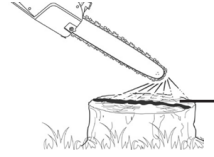

Chain oil

## Adjusting the oil flow

 Never fill the oil tank or adjust the oiler with the engine running.

 An increase in the oil flow on the saw chain will accelerate oil consumption, which requires more frequent inspections of the oil tank. To ensure enough lubrication, it may be necessary to check the oil level more frequently. The guide-chain bar and saw chain are automatically lubricated by an oil pump that operates whenever the chain rotates. The pump has been programmed to provide a minimum flow, but can be modified. A temporary increase in oil flow is often desirable when making thicker wood cuts.

Adjust the pump as follows:

1. Stop the engine and check if the chain brake is engaged;
2. Place the chainsaw on its side;

 The oil-flow adjustment screw should be slightly pressed in order to turn. Not doing so could damage the pump and screw.

3. Insert a screwdriver under the chainsaw and turn it in the desired direction:
  - Clockwise - less lubrication;
  - Counter-clockwise - increased lubrication.

## Air filter cleaning

Dirty air filters reduce engine power, increase fuel consumption and make start-ups more difficult.

1. Remove the protective cover from the cylinder by lifting the lever;
2. Remove the spark plug cap;
3. Remove the air filter by pushing the metal lever forward.

The use of a dirty filter will restrict the air flow in the carburetor affecting the performance of the chainsaw.

### Anti-freezing window

Chainsaw operation at temperatures of  $-25^{\circ}\text{C}$  -  $0^{\circ}\text{C}$  in high humidity heights can result in ice formation inside the carburetor, and this can cause the engine's output power to be reduced or the engine not to run smoothly. This appliance has therefore been equipped with an anti-freeze window at the top right of the carburetor holder to allow hot air to be drawn into the combustion chamber and thus prevent ice from formation.

Under normal circumstances, the anti-freeze window should be set to closed position.



However, when there is a possibility of ice, the anti-freeze window should be set to open position before use.



Continuing to use the appliance in anti-freeze mode even when temperatures rise, may result in the engine starting incorrectly or not operating at its normal speed, and for this reason you should always be sure to set the anti-freeze window to closed position if there is no danger of freezing.

### Guide bar

When the guide bar is dismounted, remove all dirt from the slots.

Add a little bit of grease to the bearing hole.

### Oil inspection window

Dismount the guide bar regularly to check that the oil inspection window is clean.

### Checking and changing the spark plug

To ensure proper engine operation, the spark plug should be clean and with adequate gap between the electrodes.

There are several factors that can affect the operation of the spark plug: incorrect carburetor adjustment and fuel mixture, and dirty air filter. These factors cause accumulations in the spark plug electrodes, which leads to operating problems and difficult start-ups.

If the chainsaw is running low or shows difficulties in starting, check the spark plug before making any further inspections.

1. Remove the spark plug cap, unscrew the spark plug with the supplied wrench and check that it is clean. If dirty, clean the soot with a brush;
2. If the spark plug is "wet", with excess fuel, place a clean cloth over the spark plug hole and pull the recoil starter several times without the spark plug;
3. Measure the distance between the electrodes with appropriate tools. The distance should be between 0.6-0.7 mm. If necessary, bend the electrode until enough clearance is reached;
4. Install the spark plug with your hand to prevent damage to the thread and tighten it to compress the sealing washer, using the wrench provided;
5. If the spark plug does not produce any sparks, replace it.



A loose spark plug can overheat and damage the engine.



Always use the type of spark plug recommended by the manufacturer (VIVELA5510). An improper use of a spark plug can damage the cylinder.

## Storage and cleaning

### Storage

Preparing storage for long periods is vital to avoid problems and increase the useful life of the chainsaw.

Never store the equipment with petrol in the tank. Depending on the region and storage conditions, petrol can deteriorate and oxidize, causing damages in the carburetor and fuel system, difficult starts and clogging caused by particle deposition.

Before storage proceed as follows:

1. Remove the fuel from the tank;
2. Start the engine until it stops due to lack of fuel;
3. Remove the spark plug and add 2-stroke engine oil (5-10 cl) to the cylinder through the spark plug hole;
4. Place a clean cloth over the spark plug hole and pull the starter handle to dispense the oil to the cylinder;
5. Pull the recoil starter slowly while feeling some resistance. The piston rises and the intake and exhaust valves are closed. Leaving the engine in this position will help protect against internal corrosion;
6. Reinstall the spark plug.

### Cleaning

The chainsaw must be thoroughly cleaned after each use. Remove any waste accumulated in the saw chain. Careful handling protects the equipment and extends its service life.

## ENVIRONMENTAL POLICY



The packaging is made up of recyclable materials, which you can dispose on local recycling points.



**Never dispose of combustion equipment in your household waste!**

Waste such as used oil, fuel, lubricant, filters and wearing parts can harm humans, animals and the environment and as such must be properly disposed of.

Make sure that the deactivated equipment is forwarded for disposal in a technically correct way.

You can obtain information regarding the disposal of the chainsaw through the person in charge for the recycling in your city.

## CUSTOMER SERVICE

Tel.: +351 256 248 826

E-mail: [international@centrallobao.pt](mailto:international@centrallobao.pt)

Site: [www.centrallobao.pt](http://www.centrallobao.pt)

## MAINTENANCE SCHEDULE

Action	Daily	1st month or 20 hours	Every 3 months or 50 hours	Every 6 months or 100 hours	Every year or 300 hours
Inspect the tightness of the screws and nuts	✓				
Check fuel line leak tightness	✓				
Saw chain lubrication	✓				
Check air filter cleaning	✓				
Clean the air filter		✓ (1)			
Clean the fuel filter			✓		
Replace the fuel filter					✓
Clean the spark plug and readjust the gap between the electrodes			✓		
Replace spark plug every 100 hours of use				✓	
Clean the primer bulb				✓	
Clean the fuel tank				✓	
Check idle speed					✓ (2)
Check/adjust valve clearance					✓ (2)
Check the clearance in the impeller					✓ (2)
Check oil inspection window		✓			
Check fuel line	Every 2 years (replace if necessary) (2)				
Check combustion chamber	After 500 hours (2)				

(1) Perform frequent maintenance works when the equipment is used in dusty areas.

(2) These items should be serviced by the service dealer unless you have the appropriate tools and mechanical knowledge.



## FREQUENTLY ASKED QUESTIONS/ TROUBLESHOOTING

Question/Problem – Cause	Solution
<p><b>The engine does not start:</b></p> <ul style="list-style-type: none"> <li>• There's no fuel in the carburetor;</li> <li>• There's no fuel in the tank; Fuel line hose is clogged; Fuel line hose incorrectly assembled or folded;</li> <li>• The fuel in the tank is of poor quality, has water, is dirty or is already old;</li> <li>• The cap is off the spark plug; Ignition cable is not properly connected;</li> <li>• The spark plug has soot or is damaged; Wrong distance between the electrodes;</li> <li>• The air filter is dirty;</li> <li>• The fuel filter is clogged;</li> <li>• The combustion engine is "wet" due to many attempts for starting it;</li> </ul>	<ul style="list-style-type: none"> <li>• Press the carburetor primer bulb several times until it is full of fuel;</li> <li>• Fill the tank with fuel; Clean the fuel line hose; Place the fuel hose correctly or straighten it;</li> <li>• Empty the fuel tank and carburetor primer bulb; Use new fuel (proper mixture).</li> <li>• Fit the cap into the spark plug; Check the connection between the ignition cable and the plug;</li> <li>• Clean / replace the spark plug; Adjust the distance between the electrodes;</li> <li>• Clean / replace the air filter;</li> <li>• Clean the fuel filter;</li> <li>• Loosen the spark plug and dry it, pull the recoil starter several times with the spark plug unscrewed;</li> </ul>
<p><b>Low performance:</b></p> <ul style="list-style-type: none"> <li>• Improper fuel mixture;</li> <li>• Improper throttle cable adjustment;</li> <li>• Fuel filter or valves are clogged, carburetor defect;</li> </ul>	<ul style="list-style-type: none"> <li>• Use appropriate fuel mixture;</li> <li>• Adjust the throttle cable;</li> <li>• Replace or repair faulty parts;</li> </ul>
<p><b>The engine runs irregularly and smokes:</b></p> <ul style="list-style-type: none"> <li>• The air filter is dirty;</li> </ul>	<ul style="list-style-type: none"> <li>• Clean / replace the air filter;</li> </ul>
<p><b>The combustion engine overheats:</b></p> <ul style="list-style-type: none"> <li>• Ventilation slots are dirty;</li> </ul>	<ul style="list-style-type: none"> <li>• Clean the ventilation slots;</li> </ul>
<p><b>Strong vibrations while operating:</b></p> <ul style="list-style-type: none"> <li>• Loose engine housing;</li> </ul>	<ul style="list-style-type: none"> <li>• Fasten the engine fixing screws;</li> </ul>
<p><b>The saw chain does not rotate:</b></p> <ul style="list-style-type: none"> <li>• Check that the safety brake is not engaged;</li> </ul>	<ul style="list-style-type: none"> <li>• Pull towards the engine;</li> </ul>
<p><b>The guide bar and the saw chain overheat:</b></p> <ul style="list-style-type: none"> <li>• Lack of oil in the tank;</li> <li>• Saw chain is too tight;</li> <li>• Obstruction in the lubricating nozzle;</li> </ul>	<ul style="list-style-type: none"> <li>• Fill;</li> <li>• Release a little;</li> <li>• Clean the nozzle;</li> </ul>
<p><b>Chain brake lever does not work:</b></p> <ul style="list-style-type: none"> <li>• Faulty mechanism;</li> </ul>	<ul style="list-style-type: none"> <li>• Contact an authorized service center;</li> </ul>
<p><b>The chainsaw does not cut well:</b></p> <ul style="list-style-type: none"> <li>• Saw chain is loose;</li> <li>• Saw chain is worn out;</li> <li>• Saw chain is damaged;</li> </ul>	<ul style="list-style-type: none"> <li>• Adjust the saw chain tension;</li> <li>• Sharpen the saw chain or replace it;</li> <li>• Replace it;</li> </ul>
<p><b>The guide bar vibrates:</b></p> <ul style="list-style-type: none"> <li>• The screws are badly tightened;</li> </ul>	<ul style="list-style-type: none"> <li>• Make sure these are properly screwed;</li> </ul>

**WARRANTY CERTIFICATE**

The warranty of this equipment is two years from the date of purchase. You should, therefore, keep your proof of purchase during this period of time. The warranty covers any manufacturing defect in material or operation, as well as parts and work needed for their recovery.

Excluded from the warranty are the misuse of the product, any repairs carried out by unauthorized individuals (outside the service center of the brand VITO) as well as any damage caused by the use of it.

**DECLARATION OF CONFORMITY**

We declare, under our sole responsibility, that the product labelled 55CC CHAINSAW with code VIMS55 complies with the following standards or normative documents: EN ISO 11681-1:2011, e13\*2016/1628\*2016/1628SHB2/P\*0139\*01, as defined by:

**2006/42/EC** - The Machinery Directive  
**(EU) 2016/1628** - Euro V Directive

S. João de Ver,  
18th september 2020

Central Lobão S. A.  
Technical supervisor  
Hugo Santos

## DESCRIPTION DE L'ÉQUIPEMENT ET CONTENU DE L'EMBALLAGE

Tronçonneuse 55CC – VIMS55

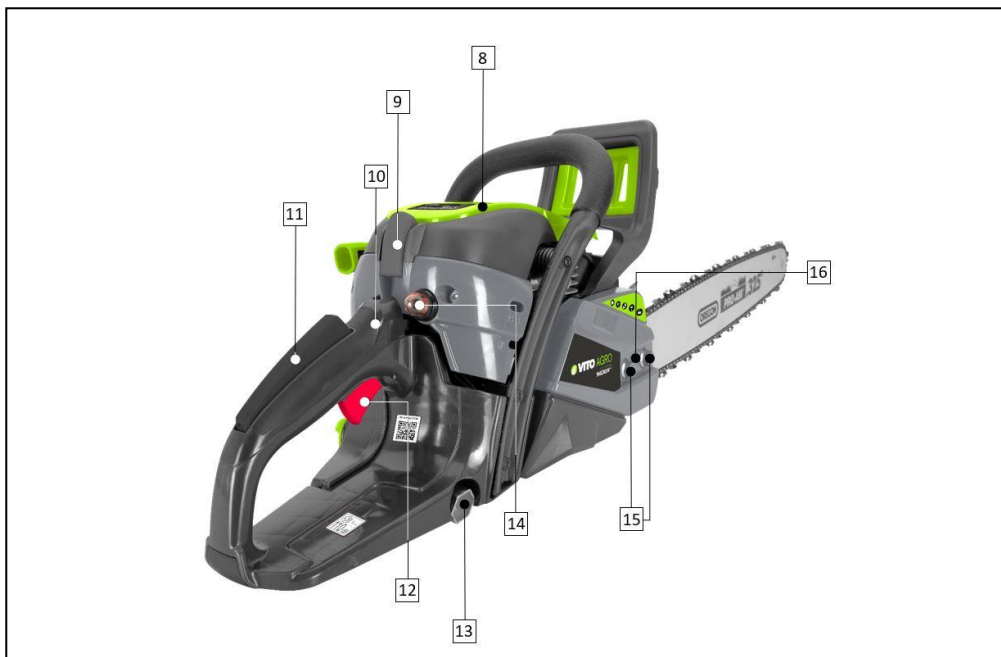

Liste de composants	
1	Poignée de frein de chaîne
2	Poignée avant
3	Poignée du lanceur
4	Réservoir de carburant
5	Réservoir d'huile
6	Chaîne
7	Guide chaîne
8	Couvercle du filtre à air
9	Levier de serrage du couvercle du filtre à air
10	Poignée arrière
11	Gâchette de sécurité
12	Gâchette de l'accélérateur
13	Clé à bougie
14	Pompe d'amorçage
15	Écrou de fixation du guide chaîne
16	Vis tendeur de chaîne

Contenu de l'emballage	
1	Tronçonneuse 55CC VIMS55
1	Chaîne
1	Guide chaîne
1	Protège-guide
1	Clé à bougie
1	Lime
1	Mode d'emploi

Données techniques	
Moteur :	Combustion à 2 temps
Puissance [cv   kW] :	3.2   2.4
Cylindrée [CC] :	55
Vitesse de rotation [tpm] :	12000
Carburant :	Mélange - 1:40
Capacité du réservoir de carburant [L] :	0.52
Maillons :	78
Pas de la chaîne :	0.325"
Longueur du guide-chaîne [mm] :	500
Huile de chaîne [ml] :	250
Niveau de pression acoustique (L <sub>PA</sub> ) [dB(A)] :	102.7
Niveau de puissance acoustique (L <sub>WA</sub> ) [dB(A)] :	110.5
Poids [Kg] :	7.4
Dimensions [mm] :	890 x 245 x 300

### Symboles



Avertissements liés à la sécurité ou remarques importantes.



Pour éviter tout risques de dommages, l'utilisateur est prié de lire le mode d'emploi.



Interdiction d'allumer et fumer.



Risque de feu ou explosion.



Risque de brûlures.



Risque de blessure.





Respectez la distance de sécurité.



Emballage fabriqué à partir de matériaux recyclés.

## INSTRUCTIONS GÉNÉRALES DE SÉCURITÉ ET D'UTILISATION

 Lors de l'utilisation des tronçonneuses, certaines mesures de sécurité de base doivent être respectées, afin d'éviter tout risque d'incendie, d'électrocution et d'accidents domestiques.

 Lisez toujours les consignes de sécurité, le mode d'emploi et les conseils d'entretien avant de commencer à utiliser votre équipement agricole. Veillez à conserver ce mode d'emploi pour toute référence ultérieure.

### Règles générales

Ces mesures préventives sont indispensables pour votre sécurité, utilisez toujours la tronçonneuse avec précaution, de manière responsable et en tenant compte du fait que l'utilisateur est responsable de tout accident causé à des tiers ou à leurs biens.

La tronçonneuse ne doit être utilisée que par des personnes qui ont lu le mode d'emploi et qui se sont familiarisés avec le maniement de la tronçonneuse. Avant la première utilisation, l'utilisateur doit être instruit par le revendeur ou toute autre personne compétente sur l'utilisation de l'équipement agricole et doit avoir reçu des instructions appropriées et pratiques. Le mode d'emploi fait partie intégrante de l'équipement et doit toujours être fourni.

Familiarisez-vous avec les dispositifs de commande et l'utilisation de la tronçonneuse. En particulier, l'utilisateur doit savoir comment arrêter rapidement l'équipement agricole et le moteur à combustion.

N'utilisez la tronçonneuse que si vous vous trouvez en bonne condition physique et mentale. N'utilisez pas la tronçonneuse lorsque vous êtes fatigué ou sous l'influence de l'alcool, de drogues ou de médicaments.

Si vous souffrez d'un problème de santé, demandez l'avis à votre médecin avant d'utiliser cette tronçonneuse.

 Les personnes qui utilisent des dispositifs cardiaques (pacemakers) ne doivent pas utiliser ce type de tronçonneuse ni en rester proche sans avis médical.

Le système d'allumage de cette tronçonneuse produit un champ électromagnétique. L'influence sur certains implants médicaux actifs ou passifs ne peut être totalement exclue. Pour réduire le risque de blessures graves ou fatales, les personnes avec des stimulateurs cardiaques doivent consulter le médecin et le fabricant de l'implant avant d'utiliser l'appareil.

Ne permettez jamais l'utilisation de l'appareil aux enfants, aux personnes ayant des capacités physiques, sensorielles ou mentales limitées, aux personnes ayant un manque d'expérience et de connaissance ou d'autres personnes qui ne soient pas familiarisées avec les instructions d'utilisation.

 Cette tronçonneuse ne doit être utilisée que de la façon décrite dans ce mode d'emploi. Toute autre utilisation pouvant être dangereuse et pouvant causer des blessures à l'utilisateur ou endommager la tronçonneuse.

Pour des raisons de sécurité, toute modification de l'outil motorisé autre que le montage d'accessoires autorisés par le fabricant est interdit. Toute modification effectuée annulera le droit à la garantie.

Vous pourrez obtenir des informations sur les accessoires autorisés auprès de votre revendeur officiel VITO.

### Ravitaillement et manipulation d'essence

L'essence est toxique et trop inflammable. Conservez uniquement l'essence dans des bidons homologués pour cet effet. N'utilisez jamais de bouteilles ou de produits similaires pour retirer ou ranger des produits de service, comme l'essence. Quelqu'un, en particulier les enfants, peut accidentellement les boire.

Serrez toujours les bouchons du réservoir et des bidons de remplissage de carburant. De cette façon se réduit le risque de déversement de carburant. Les bouchons défectueux doivent toujours être remplacés.

 Maintenez l'essence à l'écart des étincelles, des flammes, des sources de chaleur ou d'autres sources d'inflammation. Ne fumez pas à proximité des bidons ou des appareils à essence, ni pendant le processus de remplissage.

Remplissez et videz le réservoir de l'essence uniquement à l'extérieur. Le remplissage doit être réalisé avant le démarrage du moteur et avec l'appareil placé dans le sol, dans une surface nivelée.

Avant le ravitaillement, arrêtez le moteur, laissez-le refroidir et ouvrez le bouchon soigneusement de manière à dissiper lentement la surpression dans le réservoir.

Ne remplissez pas trop le réservoir. Afin de permettre à l'essence d'avoir une marge de dilatation, n'ajoutez jamais de carburant au-dessus du bord supérieur du goulot de remplissage. En outre, respectez les instructions pour l'utilisation du moteur à combustion.

Si l'essence déborde, nettoyez immédiatement tout l'essence déversée. Le moteur à combustion doit être seulement mis en marche après avoir nettoyé la surface sale. Toute tentative d'allumage doit être évitée jusqu'à ce que les vapeurs d'essence soient évaporées (essuyer avec un chiffon).

Si l'essence est entrée en contact avec des vêtements, vous devez les changer.

### Transport de la tronçonneuse

Transportez l'appareil seulement quand le moteur est éteint. Avant le transport, arrêtez le moteur et attendez que les accessoires de coupe s'arrêtent complètement.

Transportez toujours l'appareil lorsque le moteur est froid et sans carburant dans le réservoir. Ainsi s'évite des déversements d'essence pendant le transport.

Pendant le transport, sécurisez la tronçonneuse et placez-le protège-guide.

### Avant de commencer à travailler

Assurez-vous que la tronçonneuse soit utilisée uniquement par des personnes ayant connaissance du mode d'emploi.



Avant de démarrer l'appareil, vérifiez l'étanchéité du système de carburant, en particulier les pièces visibles telles que le réservoir, le bouchon du réservoir, les raccords des tuyaux et la pompe d'amorçage du carburateur. En cas de fuites ou de dommages, ne démarrez pas le moteur à combustion. La réparation de l'appareil doit être effectuée par un revendeur officiel.

Soyez attentif à la zone où l'appareil va être utilisé et vérifiez l'existence des obstacles, des objets (fils enroulés, pièces métalliques). Si les objets ou les obstacles ne peuvent pas être enlevés, marquez-les de manière à ce qu'ils n'entrent pas en contact avec les accessoires de coupe lors de l'utilisation de la tronçonneuse.

Avant le démarrage :

- Procédez à une révision pour assurer le montage correct de la tronçonneuse et pour garantir la sécurité et son rendement ;
- Vérifiez si le capuchon (connecteur) est bien connecté à la bougie d'allumage ;
- Vérifiez si les dispositifs de sécurité sont en parfait état et fonctionnent correctement. Jamais utilisez l'appareil si les dispositifs de sécurité manquent, sont endommagés ou usés ;
- Remplacez les pièces endommagées, bien comme tous les autres usées ;
- Après avoir monté les accessoires et avant d'utiliser l'appareil, effectuez un test à pleine vitesse sans charge pendant un certain temps. Vérifiez le désalignement des pièces mobiles ou toute autre condition susceptible d'affecter le bon fonctionnement de la tronçonneuse. Vérifiez que toutes les pièces mobiles tournent doucement, sans bruits anormaux ;
- Vérifiez que toutes les pièces mobiles se tournent doucement, sans bruits anormaux ;
- Veuillez respecter les réglementations locales concernant les heures d'utilisation de la tronçonneuse avec moteur à combustion et le niveau de bruit autorisé.

### Pendant le travail



Tenez les tiers éloignés de la zone de travail de la tronçonneuse à au moins 5 m. Ne travaillez jamais lorsque des animaux ou des personnes, en particulier des enfants, se trouvent dans la zone de danger. Pendant l'utilisation de la tronçonneuse des particules peuvent être projetées à grande vitesse, ce qui peut causer des blessures.

Gardez également une distance de sécurité par rapport aux objets (véhicules et vitres) afin d'éviter tout dommage matériel.

Lorsque deux ou plusieurs personnes travaillent simultanément dans la même zone, des distances de sécurité doivent être maintenues pour éviter les accidents et les blessures.

Travaillez uniquement à la lumière du jour ou avec un bon éclairage artificiel. Travaillez uniquement à la lumière du jour ou avec un bon éclairage artificiel.

Ne jamais travailler avec la tronçonneuse lorsque les conditions météorologiques sont défavorables telles qu'un brouillard dense, de la pluie ou un vent fort, des orages ou la foudre se produisent.

Lorsque vous utilisez la tronçonneuse, placez-vous dans une position stable et gardez toujours votre équilibre.

Tenez toutes les parties de votre corps éloignées de l'accessoire de coupe lorsque vous utilisez l'équipement.

Toujours portez un équipement et des vêtements de protection individuelle. Le port d'une visière ou de lunettes, d'un masque anti-poussière, d'une protection auditive, de chaussures de sécurité antidérapantes, de vêtements à manches longues, de gants, d'un casque, et des protège-tibias, dans des conditions appropriées réduit le risque de blessure.

Les vêtements utilisés pendant l'utilisation de la machine doivent être adéquat, serré et fermé, par exemple, une combinaison de travail. Ne portez pas de vêtements amples ou de bijoux. Tenez les cheveux, les vêtements et les gants à l'écart des pièces en mouvement.

Lorsque vous travaillez, portez toujours des chaussures résistantes avec une semelle antidérapante qui couvre entièrement le pied.



En cas de nausées, de maux de tête, de problèmes de vision (par ex. réduction du champ de vision), de problèmes d'audition, de vertiges, de réduction de la capacité de concentration, arrêtez immédiatement le travail. Ces symptômes peuvent être résultants des concentrations trop élevées de gaz d'échappement.

Le moteur à combustion produit des gaz d'échappement toxiques dès qu'il commence à fonctionner. Ces gaz contiennent du monoxyde de carbone toxique, un gaz incolore et inodore ainsi que d'autres matières nocives. Le moteur à combustion ne doit jamais être utilisé dans des espaces clos ou mal aérés.

Lors de l'utilisation de l'équipement, prévoyez des pauses et évitez d'utiliser la tronçonneuse pendant de longues périodes. Les vibrations permanentes sont nocives pour la santé.

N'essayez jamais d'enlever le matériau enroulé dans l'accessoire de coupe et ses respectives protections lorsque le moteur ou l'accessoire de coupe tournent. Arrêtez le moteur et attendez que les accessoires de coupe s'arrêtent avant de retirer le matériau enroulé autour d'axe de guide-chaîne.



L'utilisation de la tronçonneuse provoque une forte charge de vibrations qui peut endommager les systèmes circulatoire et nerveux, en particulier chez les personnes souffrant de problèmes circulatoires. Consultez un médecin si des symptômes pouvant être causés par des vibrations apparaissent. Ces symptômes, qui se manifestent principalement au niveau des doigts, des mains ou des poignets, comprennent, par exemple, la perte de sensation, la douleur, la faiblesse musculaire, la décoloration de la peau ou des picotements désagréables.

Les dispositifs de commande et de sécurité installés dans l'équipement agricole ne doivent pas être enlevés ou bloqués.

## Entretien et nettoyage

Pour les travaux de nettoyage, de réglage, de réparation ou d'entretien, portez toujours des gants et posez l'appareil sur un sol stable et plat.



Tenez le capuchon éloigné de la bougie d'allumage, car une étincelle d'allumage accidentelle peut causer des brûlures ou des chocs électriques. Un contact accidentel de la bougie avec le capuchon peut provoquer un démarrage involontaire du moteur à combustion.



Laissez refroidir la tronçonneuse, en particulier avant d'effectuer des travaux d'entretien sur le moteur à combustion, le collecteur d'échappement et le silencieux. Des températures de 80°C et supérieures peuvent être atteintes.

Contrôlez régulièrement l'état de détérioration et dommages de l'appareil, en particulier avant son entretien (par ex. avant l'hiver), pour voir si elle est usée et endommagée.

Pour des raisons de sécurité, remplacez immédiatement les pièces usées ou endommagées afin que la tronçonneuse soit toujours dans un état de fonctionnement fiable.

### Nettoyage :

La tronçonneuse doit être soigneusement nettoyé après chaque utilisation.

Nettoyez le moteur à la main (évitée d'introduire de l'eau dans le filtre à air et dans l'échappement). Évitez de mouiller les dispositifs de commande et autres équipements/accessoires difficiles à sécher (l'eau stimule la corrosion et la rouille);

N'utilisez pas de produits de nettoyage agressifs. Ces produits peuvent endommager les plastiques et les métaux et compromettre la sécurité d'utilisation de votre appareil.

Afin d'éviter tout risque d'incendie, des ailettes de refroidissement et de l'échappement doivent rester exemptes de déchets inflammables.

#### Travaux d'entretien :

Les travaux d'entretien ne doivent être effectués que comme décrit dans ce mode d'emploi ; tous les autres travaux doivent être effectués par un revendeur officiel.

N'utilisez que des accessoires, huiles ou lubrifiants autorisés par VITO. Sinon, vous risquez de vous blesser ou d'endommager la tronçonneuse. En cas de doute ou si vous n'avez pas les connaissances et les moyens nécessaires, vous devez contacter un revendeur officiel.

Pour des raisons de sécurité, les composants du système d'alimentation en carburant (tuyaux d'alimentation en carburant, réservoir, bouchon de réservoir et raccords) doivent être vérifiés régulièrement pour détecter les dommages et les fuites. Si nécessaire, ils doivent être remplacés par un revendeur officiel.

Gardez toujours les autocollants d'avertissement et d'indication propres et lisibles.

Gardez tous les vis et écrous bien serrés pour que l'équipement agricole puisse fonctionner en toute sécurité.

Si des composants ou des dispositifs de sécurité sont retirés pour des travaux d'entretien, ils doivent être remplacés immédiatement et correctement.

#### Rangement en cas d'une période d'inutilisation prolongée

Ne rangez jamais la tronçonneuse avec de l'essence dans le réservoir à l'intérieur d'un bâtiment. Les vapeurs d'essence qui se forment peuvent entrer en contact avec des flammes ou des étincelles et s'enflammer.

Rangez l'équipement dans un endroit sec, avec le réservoir vide et la réserve de carburant dans un compartiment fermé et bien ventilé. Évitez les endroits où l'humidité est élevée afin d'éviter la corrosion et la rouille.

Nettoyez soigneusement la tronçonneuse avant de la ranger, en particulier pendant l'hiver. Rangez la tronçonneuse dans un état de service.

Veillez à ce que la tronçonneuse soit protégée contre toute utilisation impropre (par ex. par des enfants).

#### Assistance technique

Votre tronçonneuse doit être uniquement réparé par le service d'assistance technique de la marque, ou par un professionnel qualifié, uniquement avec pièces de rechange d'origine.

#### INSTRUCTIONS DE MONTAGE

##### Guide chaîne et chaîne



**Attention** : La chaîne a des bords très tranchants. Portez des gants de protection pour la monter.

1. Tirez la poignée de frein de chaîne vers l'arrière ;
2. Desserrez les deux écrous (15), retirez la plaque du guide chaîne et jetez l'entretoise ;
3. Installez le guide chaîne ;
4. Placez la chaîne sur le pignon d'embrayage et insérez-la dans la guide chaîne. Vérifiez le sens de rotation de la chaîne. La vis tendeur de chaîne doit être positionnée vers l'arrière de manière à ce qu'elle entre dans le trou du guide chaîne ;
5. Montez la plaque du guide chaîne et resserrez (à la main) les écrous ;
6. Lorsque vous tenez le guide chaîne par la pointe, réglez la tension de la chaîne par la vis tendeur (16). Vissez jusqu'à ce que la chaîne touche légèrement le côté inférieur du guide chaîne ;
7. Serrez fermement les écrous, en tenant toujours la pointe du guide chaîne, vérifiez que la chaîne glisse légèrement tout au long du guide chaîne ; Si nécessaire, ajustez la tension de la chaîne par la vis tendeur.



**Important** : Il est très important de maintenir la chaîne à la tension correcte. Cela prévient l'usure du guide-chaîne et assure des coupes plus parfaites et sûres.



## INSTRUCTIONS DE FONCTIONNEMENT

Lorsque vous travaillez avec la tronçonneuse, vous devez prendre en considération certaines précautions et procédures d'afin d'éviter les accidents, les dommages et augmenter l'efficacité de la tronçonneuse :

- Assurez-vous que vous démarrez la tronçonneuse à une distance de plus de 3 m du lieu de ravitaillement ;
- Tenez toujours la tronçonneuse à deux mains ;
- Soyez extrêmement prudent lorsque vous coupez de petites branches ou des arbustes qui pourraient coincer la chaîne ou être projetés contre vous, ce qui vous ferait perdre l'équilibre ou vous blesser ;
- Si vous essayez de couper des troncs d'arbres au-delà de la taille recommandée, ça peut causer le rebond de la tronçonneuse et causer des accidents à l'utilisateur ;
- Lorsque la tronçonneuse tourne au ralenti, le guide-chaîne ne tourne pas. Sinon, contactez l'assistance technique pour inspecter et résoudre le problème ;
- Si vous entendez un bruit inhabituel ou si la tronçonneuse vibre anormalement, arrêtez de travailler et identifiez la cause ;
- N'utilisez jamais la tronçonneuse endommagée.

### Démarrer le moteur

1. Dévissez les bouchons des réservoirs d'huile (5) et de carburant (4) ;
2. Remplissez les réservoirs à 80% de leur capacité ;
3. Vissez les deux bouchons et nettoyez tout déversement d'essence ;
4. L'interrupteur marche/arrêt est déjà en position "I" ;
5. Appuyez plusieurs fois sur la pompe d'amorçage du carburateur (14) jusqu'à ce qu'elle soit remplie de carburant ;
6. Tournez le levier d'étrangleur vers la position "fermé" ;

 Pour redémarrer le moteur immédiatement après une longue période de fonctionnement, vous ne devez pas tourner le levier d'étrangleur. Le levier du d'étrangleur revient en position "ouverte" lorsque la gâchette de l'accélérateur est enfoncée.

7. Poussez la poignée de frein de chaîne vers l'avant. De cette façon, vous garderez la chaîne bloquée ;
8. Posez la tronçonneuse et tenez-la fermement. Tirez sur la poignée du lanceur ;

9. Lorsque le moteur semble démarrer, appuyez sur la gâchette de l'accélérateur (11 et 12). De cette façon, le levier de l'étrangleur descendra sur la "position "ouverte". Tirez à nouveau sur la poignée du lanceur jusqu'à ce que le moteur démarre ;

10. Ramenez complètement la poignée de frein de chaîne vers l'arrière (vers la poignée avant) afin de désengager le frein à chaîne. Laissez le moteur chauffer pendant quelques instants.



Avant de démarrer le moteur, vérifiez que la chaîne n'est en contact avec aucun objet et s'assurer que le frein est enclenché.

### Frein de la chaîne

Le frein de chaîne est un dispositif de sécurité qui arrête la chaîne instantanément.

Habituellement, le frein de chaîne est enclenché par un mouvement rapide de rebond de la chaîne. Il peut également être déclenché manuellement en poussant la poignée de frein de chaîne/ protège-mains (1) vers l'avant dans le sens de la chaîne. Pour désengager le frein, il suffit de tirer vers l'arrière en direction de la poignée jusqu'à ce que vous entendiez un clic.

Lorsque le frein est enclenché, n'accélérez pas !



En cas de défaillance, contactez le service d'assistance technique/réparation.

### Arrêter le moteur

1. Relâchez la gâchette d'accélérateur et laissez le moteur tourner pendant une demi-minute ;
2. Appuyez sur l'interrupteur marche/arrêt en position "O".



Sauf en cas d'urgence, évitez d'arrêter le moteur en appuyant sur la gâchette de l'accélérateur. En cas de danger imminent ou d'urgence, éteignez immédiatement le moteur. Mettez l'interrupteur "I/O" en position "O".



L'interrupteur est toujours en position "I".

### Embrayage de la tronçonneuse

La tronçonneuse ne doit pas bouger lorsque le moteur est au ralenti. Si nécessaire, réglez la vis "T".

### Normes de sécurité pour les rebonds

Le rebond peut arriver lorsque la tête du guide-chaîne touche un objet et que le bois bloque ou tend la chaîne pendant la coupe.

Pour éviter le rebond, tenez la tronçonneuse à deux mains.

## Abattage

Analysez attentivement l'arbre et le terrain environnant avant de commencer à couper. Avant d'abattre un arbre, s'assurer qu'il ne présente aucun risque pour d'autres personnes.

Préparez-vous pour reculer au moment où l'arbre commence à tomber. Enlevez toutes les branches présentes dans la partie inférieure du tronc jusqu'à une hauteur d'environ 2 mètres.

- Faites une coupe perpendiculaire à la plante, correspondant à 1/4 du diamètre du tronc, en partant de la partie où la chute est prévue ;
- Environ 10 cm plus haut, commencez une deuxième coupe qui se joindra à la fin de la première ;
- Cela créera une entaille qui déterminera la direction dans laquelle la plante tombera ;
- Faites maintenant la coupe qui devrait être faite 4 ou 5 cm plus haut que la première coupe sur le côté opposé ;
- Laissez toujours une charnière qui permet de contrôler la direction de la chute ;
- Placez un coin d'abattage dans la coupe, avant que l'arbre ne commence à bouger, pour éviter que la chaîne de la tronçonneuse ne se coince.

## Ébranchage

Commencez toujours par les branches ayant plus grand diamètre, et allez jusqu'à la pointe pour ébrancher la plante ou les branches de petite dimension.

Cherchez toujours la position la plus stable et la plus sûre avant d'appuyer sur la gâchette de l'accélérateur. Si nécessaire, gardez votre équilibre en posant votre genou sur le tronc.

Maintenez la tronçonneuse sur le tronc afin de reposer et ne pas trop se fatiguer, en la tournant à gauche ou à droite selon la position de la branche à couper.

En cas de branches sous contrainte, recherchez une position sûre pour vous protéger d'un possible rebond. Commencez toujours la coupe sur le côté opposé du côté de compression.

 N'utilisez pas le bord supérieur de la tête du guide-chaîne, surtout pour ébrancher, car vous risquez un rebond.

## Élagage

Avant de commencer à couper le tronc, contrôlez la façon dont il repose sur le sol, cela vous permettra de le couper de la bonne façon en évitant que le guide-chaîne ne se coince au centre du tronc.

Commencez à couper par le haut, à environ 1/3 du diamètre. Terminez la coupe en bas.

De cette façon, la coupe sera toujours parfaite et le guide-chaîne ne restera pas coincée dans le tronc.

Commencez la coupe par le bas, à environ 1/3 du diamètre. Terminez la coupe par le haut.



Si le guide-chaîne reste bloqué dans le bois, arrêtez le moteur, soulevez le tronc et changez sa position. N'essayez pas de libérer la chaîne en tirant sur la poignée de la tronçonneuse.

## Carburant

Le moteur doit tourner avec un mélange d'essence 95 sans plomb et d'huile de moteur à 2 temps dans un rapport de 1 :40 (1L d'huile moteur à 2 temps pour 40L d'essence).

1. Mettez l'huile pour moteur à 2 temps dans un récipient à carburant autorisé ;
2. Ajoutez de l'essence à l'huile pour moteur à 2 temps ;
3. Placez le bouchon du bidon et agitez avec précaution, pour mélanger l'huile avec l'essence.

Des carburants inappropriés ou dont le rapport différent de celle recommandée peuvent entraîner de graves dommages au moteur. Une essence ou l'huile de qualité inférieure peut endommager le moteur, les joints, les tuyaux et le réservoir de carburant.



Conservez le mélange du carburant dans des bidons appropriés et autorisés, dans un endroit sec et frais, à l'abri de la lumière et du soleil. Le mélange du carburant vieillit, pourtant mélangez seulement la quantité nécessaire pour quelques semaines. Ne pas conserver ou utiliser un carburant qui a plus de 30 jours.

Agitez le bidon de carburant avant de faire le plein du réservoir de la tronçonneuse.



Pression peut se former dans le réservoir, pourtant ouvrez le réservoir avec précaution. Évitez le contact direct avec la peau et l'inhalation des vapeurs de carburant.

Lors du remplissage du réservoir de carburant, ne pas ajouter de carburant au-delà du niveau maximum du goulot de remplissage.

## INSTRUCTIONS D'ENTRETIEN

 Avant tout travail d'entretien ou de nettoyage, placez la tronçonneuse sur une surface plane, arrêtez le moteur et retirez le capuchon de la bougie d'allumage.

 Ne touchez jamais l'échappement, la bougie ou d'autres pièces métalliques du moteur pendant que le moteur tourne ou immédiatement après l'avoir éteint. Cela peut entraîner de graves brûlures ou des chocs électriques à l'utilisateur.

## Affûter la chaîne

Vous devez aiguiser la chaîne à chaque fois :

- La sciure est très fine (poussière) ;
- Vous devez appliquer plus de force à la coupe que d'habitude ;
- La tronçonneuse ne coupe pas bien droit ;
- Vous constatez que la tronçonneuse vibre excessivement ;
- La consommation de carburant est plus grande.

Quand vous affûtez la chaîne :

- Assurez-vous que la tronçonneuse est bien fixée ;
- Portez toujours des gants de travail ;
- Ne faites pas tourner le moteur ;
- Utilisez une lime ronde avec le diamètre approprié pour la chaîne ;
- Retournez le guide chaîne de temps en temps pour obtenir une usure homogène ;
- Vérifiez que les rainures où la chaîne passe au long du guide-chaîne, sont avec les coins à 90° ;
- Des coins plus arrondis signifient que le guide chaîne doit être remplacé.

## Contrôler le niveau d'huile de la chaîne

Après le démarrage du moteur, faites tourner la chaîne à vitesse moyenne et vérifiez si l'huile (10W30) s'est répandue, comme le montre l'image :

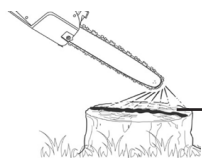

Huile de la chaîne

## Régler le débit d'huile de la chaîne

 Ne faites jamais le plein du réservoir d'huile et ne réglez jamais le graissage lorsque le moteur tourne.

 Une augmentation du débit d'huile sur le guide-chaîne va accélérer la consommation d'huile, ce qui nécessite des contrôles plus fréquents sur le réservoir d'huile. Pour assurer un graissage suffisant, il peut être nécessaire de contrôler le niveau d'huile plus fréquemment. Le guide-chaîne et la chaîne sont automatiquement graissés par une pompe à huile qui fonctionne chaque fois que la chaîne tourne. La pompe à huile été programmée pour fournir un débit minimum, mais elle peut être réglée. Une augmentation temporaire du débit d'huile est souvent souhaitable lors de coupes de bois plus épaisses.

Réglez la pompe comme suit :

1. Arrêtez le moteur et vérifiez que le frein de chaîne est enclenché ;
2. Mettez la tronçonneuse de côté ;

 La vis de réglage du débit d'huile doit être légèrement appuyée pour pouvoir tourner. Le non-respect de cette consigne peut endommager la pompe et la vis.

3. Insérez un tournevis sous la tronçonneuse, du côté de la chaîne, et tournez-le dans la direction souhaitée :

- Dans le sens des aiguilles d'une montre - réduction du graissage ;
- Dans le sens inverse des aiguilles d'une montre - augmentation du graissage.

## Nettoyage du filtre à air

Des filtres à air sales réduisent la puissance du moteur, augmentent la consommation de carburant et rendent le démarrage difficile.

1. Retirez le couvercle de protection du cylindre en soulevant le levier de serrage ;
2. Retirez le capuchon de la bougie d'allumage ;
3. Démontez le filtre à air en poussant le levier métallique vers l'avant.

L'utilisation d'un filtre sale limitera le débit d'air dans le carburateur, ce qui affectera les performances de la tronçonneuse.

## Fenêtre antigel

Le fonctionnement d'une tronçonneuse à des températures de -25°C à 0°C dans des zones très humides peut entraîner la formation de glace à l'intérieur du carburateur, ce qui peut réduire la puissance du moteur ou empêcher son bon fonctionnement. Cet appareil a donc été conçu avec une fenêtre antigel en haut à droite du support du carburateur pour permettre à l'air chaud d'être délivré dans la chambre de combustion et ainsi empêcher la formation de glace.

Dans des circonstances normales, la fenêtre antigel doit être mise en position fermée.



Toutefois, lorsqu'il y a une possibilité de glace, la fenêtre antigel doit être mise en mode ouvert avant d'être utilisée.



Une utilisation en continue de la tronçonneuse en mode antigel même lorsque les températures augmentent et reviennent à la normale peut entraîner un démarrage incorrect du moteur ou l'impossibilité de faire fonctionner le moteur à sa vitesse normale. C'est pourquoi vous devez toujours vous assurer de mettre la fenêtre antigel en mode fermé s'il n'y a pas de risque de glace.

## Guide chaîne

Lorsque le guide chaîne est démonté, enlevez toute la saleté des rainures.

Ajoutez un peu de graisse dans le trou du roulement.

## Vérification de la fenêtre d'inspection du niveau d'huile de la chaîne

Démontez régulièrement le guide chaîne pour vérifier que la fenêtre d'inspection de l'huile est propre.

## Contrôle et remplacement de la bougie d'allumage

Pour assurer le bon fonctionnement du moteur, la bougie d'allumage doit être propre et avec un écartement suffisant entre les électrodes.

Plusieurs facteurs peuvent influencer le fonctionnement de la bougie d'allumage : un mauvais réglage du carburateur, mélange de carburant incorrect, et un filtre à air sale. Ces facteurs provoquent des accumulations sur les électrodes des bougies d'allumage, ce qui entraîne des problèmes de fonctionnement et des difficultés de démarrage.

Si la tronçonneuse a une faible puissance ou présente des difficultés de démarrage, vérifiez la bougie d'allumage avant d'effectuer tout autre contrôle.

1. Enlevez le capuchon, dévissez la bougie avec la clé fournie et vérifiez qu'elle est propre. Si elle est sale, enlevez la suie avec une brosse ;
2. Si la bougie d'allumage est "noyée" d'un excès de carburant, essuyer avec un chiffon propre sur l'orifice de la bougie et tirez plusieurs fois sur la poignée du lanceur avec la bougie d'allumage enlevée ;
3. Mesurez la distance entre les électrodes avec un outil approprié. La distance doit être comprise entre 0,6 et 0,7 mm. Si nécessaire, courbez l'électrode jusqu'à ce que vous obteniez l'écartement adéquat ;
4. Mettez la bougie à la main pour éviter d'endommager le filetage et la serrez de façon à comprimer la rondelle d'étanchéité, à l'aide de la clé fournie ;
5. Si la bougie ne produit pas d'étincelle au démarrage, remplacez-la.

 Une bougie desserrée peut surchauffer et causer des dommages au moteur.

 Utilisez toujours le type de bougie d'allumage recommandé par le fabricant (VIVELA5510). L'utilisation d'une bougie d'allumage incorrecte peut endommager le cylindre.

## Rangement et nettoyage

### Rangement

Préparer le rangement sur de longues périodes est essentielle pour éviter les problèmes et augmenter la durée de vie de la tronçonneuse.

Ne rangez jamais la tronçonneuse avec de l'essence dans le réservoir. En fonction de la région et des conditions de rangement, l'essence peut se détériorer et s'oxyder, provoquant des dommages au carburateur et au système d'alimentation, des démarrages difficiles et des blocages causés par l'accumulation des particules.

Avant le rangement, procédez comme suit :

1. Vidangez le carburant du réservoir ;
2. Faites tourner le moteur jusqu'à ce qu'il s'arrête par manque de carburant ;
3. Retirez la bougie d'allumage et mettez de l'huile neuve pour moteur à 2 temps (5-10 cl) dans le cylindre, par l'orifice de la bougie ;
4. Essuyez avec un chiffon propre sur l'orifice de la bougie et tirez la poignée du lanceur pour distribuer l'huile au cylindre ;
5. Tirez lentement sur la poignée du lanceur tout en sentant une résistance. Le piston monte et les soupapes d'admission et d'échappement sont fermées. Laissez le moteur dans cette position ira permettre de le protéger contre la corrosion interne ;
6. Réinstallez la bougie d'allumage.

### Nettoyage

Nettoyez soigneusement la tronçonneuse après chaque utilisation. Enlevez tous les débris accumulés sur la chaîne. Une manipulation soignée protège l'équipement agricole et prolonge la durée de vie.

## PROTECTION ENVIRONNEMENTALE



L'emballage a été fabriqué à partir de matières recyclables. Vous pouvez le jeter dans un point de collecte locale.



**Ne jetez jamais les appareils avec moteur à combustion avec les ordures ménagères !**

Les ordures tels que l'huile usée, le carburant, le lubrifiant, les filtres et les pièces d'usure peuvent nuire aux humains, aux animaux et à l'environnement. Par conséquent, ils doivent être éliminés ou recyclés de façon appropriée.

Assurez-vous qu'une tronçonneuse déjà désactivé est routé pour être éliminé d'une manière techniquement correcte.

Vous pouvez obtenir des informations sur l'élimination de l'équipement agricole utilisé auprès des responsables du service environnement de votre commune.

## SERVICE CLIENT

Tel.: +351 256 248 826

E-mail: [international@centrallobao.pt](mailto:international@centrallobao.pt)

Site: [www.centrallobao.pt](http://www.centrallobao.pt)

## PLAN D'ENTRETIEN

Action	Chaque jour	1er mois ou 20 heures	Tous les 3 mois ou 50 heures	Tous les 6 mois ou 100 heures	Chaque année ou 300 heures
Vérifier si tous les écrous et vis sont bien serrés	✓				
Contrôler l'étanchéité du système d'injection de carburant	✓				
Graissage de la chaîne	✓				
Vérifier le nettoyage du filtre à air	✓				
Nettoyer le filtre à air		✓ (1)			
Nettoyer le filtre du carburant			✓		
Remplacer le filtre du carburant					✓
Nettoyer le filtre du carburant et régler l'écartement entre les électrodes			✓		
Remplacer la bougie d'allumage toutes les 100 heures				✓	
Nettoyer la pompe d'amorçage				✓	
Nettoyer le réservoir du carburant				✓	
Vérifier la vitesse au ralenti					✓ (2)
Vérifier/régler l'écartement de la soupape					✓ (2)
Vérifier l'écartement dans la turbine					✓ (2)
Contrôler la fenêtre d'inspection du niveau d'huile		✓			
Vérifier le circuit du carburant	Tous les 2 ans (remplacer si nécessaire) (2)				
Vérifier la chambre de combustion	Après 500 heures (2)				

(1) Effectuez de travaux d'entretien plus fréquemment lorsque l'appareil est utilisé dans des locaux très poussiéreux.

(2) Ces équipements doivent être entretenus par le personnel d'assistance technique, sauf si vous disposez des outils et des compétences mécaniques appropriés.

## FOIRE AUX QUESTIONS/ DÉPANNAGE

Question/Problème - Cause	Solution
<p><b>Le moteur à combustion ne démarre pas :</b></p> <ul style="list-style-type: none"> <li>• Il n'y a pas de carburant dans le carburateur ;</li> <li>• Il n'y a pas de carburant dans le réservoir ; Le tuyau de carburant est bouché ; Le tuyau de carburant est mal installé ou plié ;</li> <li>• Le carburant est de mauvaise qualité, a de l'eau, est sale ou déjà vieille ;</li> <li>• Le capuchon est enlevé de la bougie d'allumage ; Le câble d'allumage n'est pas bien branché à la fiche ;</li> <li>• La bougie a de la suie ou est endommagée ; La distance entre les électrodes est incorrecte.</li> <li>• Le filtre à air est sale ;</li> <li>• Le filtre de carburant est bouché ;</li> <li>• Le moteur à combustion est "noyé" en raison de plusieurs tentatives pour le démarrer ;</li> </ul>	<ul style="list-style-type: none"> <li>• Appuyez plusieurs fois sur la pompe d'amorçage du carburateur (14) jusqu'à ce qu'elle soit remplie de carburant ;</li> <li>• Faire le plein de carburant ; Nettoyez les tuyaux ; Installez correctement ou redressez le tuyau de carburant ;</li> <li>• Videz le réservoir du carburant et la pompe d'amorçage ; Utilisez un nouveau carburant (mélange approprié).</li> <li>• Placez le capuchon dans la bougie d'allumage ; Vérifiez le branchement entre le câble d'allumage et la fiche ;</li> <li>• Nettoyez/remplacez la bougie d'allumage ; Réglez la distance entre les électrodes ;</li> <li>• Nettoyez/remplacez le filtre à air ;</li> <li>• Nettoyez le filtre du carburant ;</li> <li>• Desserrez la bougie d'allumage et séchez-la, tirez la poignée du lanceur plusieurs fois avec la bougie desserré ;</li> </ul>
<p><b>L'appareil a une performance faible :</b></p> <ul style="list-style-type: none"> <li>• Mélange de carburant incorrect ;</li> <li>• Le câble de l'accélérateur est mal réglé ;</li> <li>• Le filtre de carburant et soupapes sont bouchés et le carburateur défectueux ;</li> </ul>	<ul style="list-style-type: none"> <li>• Utilisez un mélange de carburant appropriée ;</li> <li>• Réglez le câble d'accélérateur ;</li> <li>• Remplacez ou réparez les pièces défectueuses ;</li> </ul>
<p><b>Le moteur à combustion fonctionne de façon irrégulière et fume beaucoup :</b></p> <ul style="list-style-type: none"> <li>• Le filtre à air est sale ;</li> </ul>	<ul style="list-style-type: none"> <li>• Nettoyez/remplacez le filtre à air ;</li> </ul>
<p><b>Le moteur à combustion surchauffe :</b></p> <ul style="list-style-type: none"> <li>• Les ailettes de refroidissement sont sales ;</li> </ul>	<ul style="list-style-type: none"> <li>• Nettoyez les ailettes de refroidissement ;</li> </ul>
<p><b>Vibration excessive du moteur :</b></p> <ul style="list-style-type: none"> <li>• Le moteur est mal fixé ;</li> </ul>	<ul style="list-style-type: none"> <li>• Serrez les vis de fixation du moteur ;</li> </ul>
<p><b>La chaîne ne tourne pas :</b></p> <ul style="list-style-type: none"> <li>• Vérifiez que le frein de chaîne n'est pas enclenché ;</li> </ul>	<ul style="list-style-type: none"> <li>• Tirez la poignée de frein de chaîne vers le moteur ;</li> </ul>
<p><b>Le guide-chaîne et la chaîne surchauffent :</b></p> <ul style="list-style-type: none"> <li>• Manque d'huile ;</li> <li>• Chaîne trop tendue ;</li> <li>• L'orifice de graissage est bouché ;</li> </ul>	<ul style="list-style-type: none"> <li>• Remplissez ;</li> <li>• Relâchez un peu ;</li> <li>• Nettoyez l'orifice ;</li> </ul>
<p><b>Le frein de la chaîne ne fonctionne pas :</b></p> <ul style="list-style-type: none"> <li>• Mécanisme défectueux ;</li> </ul>	<ul style="list-style-type: none"> <li>• Contactez l'assistance technique ;</li> </ul>

<p>La tronçonneuse coupe mal :</p> <ul style="list-style-type: none"> <li>• La chaîne est détendue ;</li> <li>• La chaîne est usée ;</li> <li>• La chaîne est endommagée ;</li> </ul>	<ul style="list-style-type: none"> <li>• Réglez la tension de la chaîne ;</li> <li>• Affûtez ou remplacez-la ;</li> <li>• Remplacez-la ;</li> </ul>
<p>Le guide-chaîne vibre :</p> <ul style="list-style-type: none"> <li>• Les vis sont mal serrées ;</li> </ul>	<ul style="list-style-type: none"> <li>• Assurez-vous que les vis sont bien serrées ;</li> </ul>

## CERTIFICAT DE GARANTIE



La garantie de cet appareil est de deux ans, à partir de la date d'achat. Vous devrez, pourtant, garder la preuve d'achat pendant cette période de temps. La garantie englobe n'importe quel défaut de fabrication, du matériel ou de fonctionnement, ainsi que les pièces de rechange et les travaux nécessaires à sa récupération.

Sont exclues de la garantie la mauvaise utilisation du produit, les éventuelles réparations réalisées par des personnes non autorisées (en dehors de l'assistance de la marque VITO), ainsi que n'importe quel dommage causé par l'utilisation de l'appareil.

## DECLARATION DE CONFORMITÉ

Nous déclarons sous notre responsabilité exclusive que ce produit avec la dénomination TRONÇONNEUSE 55CC et code VIMS55 est conforme aux normes et documents normatifs suivants : EN ISO 11681-1:2011, e13\*2016/1628\*2016/1628SHB2/P\*0139\*01, conformément aux dispositions des directives

2006/42/CE – Directive relatives aux machines  
(UE) 2016/1628 – Directive Euro V

S. João de Ver,  
18 septembre 2020

Central Lobão S.A.  
Le technicien responsable  
Hugo Santos





20

## DECLARAÇÃO UE DE CONFORMIDADE

**CENTRAL LOBÃO S.A.**  
RUA DA GÂNDARA, 664  
4520-606 S. JOÃO DE VER VFR

Declara para os devidos efeitos que o artigo a seguir descrito:

DESCRIÇÃO	CÓDIGO
MOTOSSERRA 55CC	VIMS55

Está de acordo com as seguintes normas ou documentos normativos: EN ISO 11681-1:2011, e13\*2016/1628\*2016/1628SHB2/P\*0139\*01, conforme as diretivas:

**Diretiva 2006/42/EC** – Diretiva Máquinas  
**Diretiva (EU) 2016/1628** – Diretiva Euro V

S. João de Ver, 18 de setembro de 2020

Central Lobão S.A.  
O Técnico Responsável  
Hugo Santos

Processo técnico compilado por: Hugo Santos

Rua da Gândara, nº 664  
4520-606 São João de Ver  
Santa Maria da Feira  
PORTUGAL

Tel.: +351 256 331 080  
Fax.: +351 256 331 089  
[www.centrallobao.pt](http://www.centrallobao.pt)  
dcomercial@centrallobao.pt









**TOOLS FOR THE BRAVE**

**vito-tools.com**



RUA DA GÂNDARA, 664  
4520-606 S. JOÃO DE VER  
STA. MARIA DA FEIRA - PORTUGAL

VIMS55\_REV01\_AGO21