

VITO

GARDEN



VIMRRG65

PT CORTA-RELVAS C/RODAS GIRATÓRIAS E TRACÇÃO
ES CORTACÉSPED CON RUEDAS GIRATORIAS Y TRACCIÓN
EN LAWNMOWER WITH SWIVEL WHEELS AND TRACTION
FR TONDEUSE AVEC ROUES PIVOTANTES ET TRACTION

MANUAL DE INSTRUÇÕES
MANUAL DE INSTRUCCIONES
INSTRUCTION MANUAL
MODE D'EMPLOI

ÍNDICE

PT

DESCRIÇÃO DA MÁQUINA E CONTEÚDO DA EMBALAGEM.....	5
INTRUÇÕES GERAIS DE SEGURANÇA E UTILIZAÇÃO	7
Geral	7
Abastecimento e manuseamento da gasolina	7
Transporte do corta-relvas	8
Antes de começar a trabalhar	8
Durante o trabalho	8
Manutenção e limpeza.....	9
Armazenamento no caso de períodos de paragem mais longos	10
Assistência Técnica.....	10
INSTRUÇÕES DE MONTAGEM	10
Montagem e ajuste da pega	10
Montagem dos cabos de travão e embraiagem	11
Montagem do painel	11
Montagem do cesto de relva	11
Tampa para mulching	11
Suporte da tampa de descarga traseira	11
Montagem da tampa de descarga lateral	11
INSTRUÇÕES DE FUNCIONAMENTO	12
Ajuste da altura de corte	12
Bloqueio/desbloqueio das rodas giratórias	12
Arranque do motor.....	12
Paragem do motor	12
Combustível.....	12
INSTRUÇÕES DE MANUTENÇÃO.....	13
Lâmina	13
Instalação e substituição da lâmina	13
Limpeza e substituição do cesto de relva	13
Limpeza do filtro do ar.....	13
Verificação e mudança do óleo de motor	14
Ajuste dos cabos de travão e embraiagem.....	14

Verificação e substituição da vela de ignição.....	14
Armazenamento e limpeza.....	15
PROTEÇÃO DO MEIO AMBIENTE	15
APOIO AO CLIENTE.....	15
PLANO DE MANUTENÇÃO	16
PERGUNTAS FREQUENTES / RESOLUÇÃO DE PROBLEMAS	17
CERTIFICADO DE GARANTIA	18
DECLARAÇÃO DE CONFORMIDADE	18

ES

DESCRIPCIÓN DE LA MÁQUINA Y CONTENIDO DEL EMBALAJE	19
INSTRUCCIONES GENERALES DE SEGURIDAD Y UTILIZACIÓN	21
General.....	21
Repostaje y manejo de gasolina	21
Transporte del cortacésped	22
Antes de empezar a trabajar	22
Durante el trabajo	22
Mantenimiento y limpieza	23
Almacenamiento en caso de paradas más prolongadas	24
Asistencia Técnica.....	24
INSTRUCCIONES DE MONTAJE.....	24
Montaje y ajuste de la empuñadura	24
Cables de freno y embrague	25
Placa.....	25
Cesta de recogida	25
Tapa de mulching	25
Soporte de la cubierta de descarga trasera	25
Cubierta de descarga lateral.....	25
INSTRUCCIONES DE FUNCIONAMIENTO.....	26
Ajuste de la altura de corte	26
Bloqueo/desbloqueo de las ruedas giratorias	26
Arranque del motor	26
Parada del motor.....	26

Combustible	26	Side discharge cover	39
INSTRUCCIONES DE MANTENIMIENTO	27	OPERATING INSTRUCTIONS	40
Cuchilla	27	Adjusting the cutting height	40
Montaje y cambio de la cuchilla	27	Swivel wheels locking/unlocking	40
Limpieza y cambio de la cesta de recogida	27	Starting the engine	40
Limpieza del filtro de aire	27	Stopping the engine	40
Comprobación y cambio de aceite del motor	28	Fuel	40
Ajuste de los cables de freno y embrague	28	MAINTENANCE INSTRUCTIONS	41
Comprobación y cambio de la bujía	28	Blade	41
Almacenamiento y limpieza	29	Blade installation and replacement	41
PROTECCIÓN DEL MEDIO AMBIENTE	29	Cleaning and changing the grass bag	41
ATENCIÓN AL CLIENTE	29	Air filter	41
PLAN DE MANTENIMIENTO	30	Checking and changing engine's oil	42
PREGUNTAS FRECUENTES / RESOLUCIÓN DE PROBLEMAS	31	Adjusting the brake and clutch cable	42
CERTIFICADO DE GARANTÍA	32	Checking and changing the spark plug	42
DECLARACIÓN DE CONFORMIDAD	32	Storage and cleaning	43
EN		ENVIRONMENTAL POLICY	43
GARDEN EQUIPMENT DESCRIPTION AND PACKAGING		CUSTOMER SERVICE	43
CONTENT	33	MAINTENANCE SCHEDULE	44
GENERAL SAFETY AND USE INSTRUCTIONS	35	FREQUENTLY ASKED QUESTIONS/ TROUBLESHOOTING	45
General	35	WARRANTY CERTIFICATE	46
Petrol fuelling and handling	35	DECLARATION OF CONFORMITY	46
Lawnmower transport	36	FR	
Before you start operating	36	DESCRIPTION DE L'APPAREIL ET CONTENU DE L'EMBALLAGE	47
While operating	36	INSTRUCTIONS GÉNÉRALES DE SÉCURITÉ ET	
Maintenance and cleaning	37	D'UTILISATION	49
Long-term storage	38	Règles générales	49
Technical Assistance	38	Ravitaillement et manipulation d'essence	49
ASSEMBLY INSTRUCTIONS	38	Transport de la tondeuse	50
Assembling and adjusting the handle	38	Avant de commencer à travailler	50
Brake and clutch cables	39	Au cours du travail	50
Panel	39	Entretien et nettoyage	51
Grass bag	39	Stockage en cas d'arrêt prolongé	52
Mulching plug	39	Assistance technique	52
Rear discharge cover brackets	39	INSTRUCTIONS DE MONTAGE	52

Montage et réglage de la poignée	52	Stockage et nettoyage	57
Câbles du frein et d'embrayage	53	PROTECTION DE L'ENVIRONNEMENT	57
Plaque	53	SERVICE CLIENT	57
Bac de ramassage	53	PROGRAMME D'ENTRETIEN	58
Obturbateur mulching	53	FOIRE AUX QUESTIONS/ DÉPANNAGE	59
Support du couvercle de décharge arrière	53	CERTIFICAT DE GARANTIE	60
Couvercle de décharge latérale	53	DÉCLARATION DE CONFORMITÉ	60
INSTRUCTIONS DE FONCTIONNEMENT	54	DECLARAÇÃO DE CONFORMIDADE	61
Réglage de la hauteur de coupe	54		
Verrouillage/déverrouillage des roues pivotantes	54		
Démarrage du moteur	54		
Arrêt du moteur	54		
Carburant	54		
INSTRUCTIONS D'ENTRETIEN	55		
Lame	55		
Montage et remplacement de la lame	55		
Nettoyage et remplacement du bac de ramassage	55		
Nettoyage du filtre à air	55		
Contrôle et changement de l'huile moteur	56		
Réglage des câbles du frein et de l'embrayage	56		
Contrôle et remplacement de la bougie d'allumage	56		

DESCRIÇÃO DA MÁQUINA E CONTEÚDO DA EMBALAGEM

Corta-relvas com rodas giratórias e tração 6.5cv – VIMRRG65



Lista de Componentes	
1	Bloqueio/desbloqueio das rodas giratórias
2	Tampa do depósito de combustível
3	Tampa de descarga traseira
4	Alavanca do acelerador
5	Painel
6	Alavanca do travão
7	Pega
8	Alavanca da embraiagem
9	Alavanca "CHOKE/RUN"
10	Cesto de relva
11	Roda fixa
12	Filtro de ar
13	Roda giratória
14	Saída de relva lateral
15	Escape
16	Tampa/vareta do cárter do óleo
17	Alavanca de regulação da altura de corte
18	Pega do starter
19	Cachimbo e vela de ignição

Especificações Técnicas	
Motor:	Combustão 4T
Potência [cv kW]:	6.5 4.8
Cilindrada [cc]:	196
Rotação em vazio [rpm]:	2800
Combustível:	Gasolina 95
Depósito de combustível [L]:	1
Óleo de motor [L]:	0.6
Autonomia [h]:	± 2
Diâmetro de corte [mm]:	508
Níveis de corte [mm]:	6: 25 – 75
Área recomendada de corte [m²]:	2000
Capacidade do cesto de relva [L]:	65
Diâmetro das roda [mm]:	203 – 279
Classe de isolamento:	II / 
Nível de potência sonora (L _{WA}) [dB(A)]:	98
Peso do produto [Kg]:	41
Dimensões do produto [mm]:	1600 x 550 x 1100

Conteúdo da Embalagem	
1	Corta-relvas VIMRRG65
1	Cesto de relva
2	Parafusos para o painel
2	Suporte para tampa de descarga traseira
1	Tampa para mulching
1	Manual de instruções

Simbologia



Alerta de segurança ou chamada de atenção.



Para reduzir o risco de lesões, o utilizador deve ler o manual de instruções.



Proibição de fazer lume e de fumar.



Perigo de fogo ou explosão.



Perigo de queimadura.



Perigo de ferimentos.





Respeite a distância de segurança.



Embalagem de material reciclado.

INTRUÇÕES GERAIS DE SEGURANÇA E UTILIZAÇÃO

 Ao utilizar um corta-relvas e equipamentos de jardinagem deve considerar determinadas medidas básicas de segurança, de modo a evitar o risco de incêndio, choques elétricos e acidentes pessoais.

 Leia sempre as instruções de segurança, funcionamento e manutenção antes de começar a utilizar o seu corta-relvas ou ferramenta de jardinagem. Guarde o manual de instruções para futuras consultas.

Geral

Estas medidas preventivas são imprescindíveis para a sua segurança, utilize o corta-relvas sempre com cuidado, consciente da responsabilidade e tendo em consideração que o utilizador é responsável por eventuais acidentes causados a terceiros ou aos seus bens.

O corta-relvas, só pode ser utilizado por pessoas que tenham lido o manual de instruções e estejam familiarizadas com o manuseamento. Antes da primeira utilização, o utilizador deve obter instruções adequadas e práticas. O utilizador deve ser instruído pelo vendedor ou por outra pessoa competente sobre a utilização da corta-relvas. O manual de instruções é parte integrante no corta-relvas e tem que ser sempre fornecido.

Familiarize-se com os dispositivos de comando, assim como com a utilização do corta-relvas. O utilizador tem de saber, nomeadamente, como parar rapidamente o corta-relvas e o motor de combustão.

Utilize o corta-relvas só se estiver em boas condições físicas e psíquicas. Não utilize o corta-relvas se estiver cansado ou sob o efeito de álcool, drogas ou medicamentos.

Se sofrer de algum problema de saúde, informe-se junto do seu médico sobre a possibilidade de trabalhar com o corta-relvas.

 Pessoas que utilizem dispositivos cardíacos (pacemakers) não devem utilizar este tipo de corta-relvas nem permanecer junto dos mesmos sem aconselhamento médico.

O sistema de ignição deste corta-relvas produz um pequeno campo eletromagnético. Não se pode excluir completamente a influência sobre alguns implantes médicos ativos ou passivos. Para reduzir o risco de lesões graves ou fatais, pessoas com implantes cardíacos devem consultar o médico e o fabricante do implante antes de utilizar a corta-relvas.

Nunca permita a utilização do corta-relvas por crianças, pessoas com capacidades físicas, sensoriais ou mentais limitadas, pessoas com falta de experiência e conhecimento do corta-relvas ou outras pessoas que não estejam familiarizadas com as instruções de utilização.

 Este corta-relvas apenas pode ser utilizada conforme descrito neste manual de instruções. Não é permitida qualquer outra utilização, que possa ser perigosa e provoque ferimentos no utilizador ou danos na corta-relvas.

Por motivos de segurança, é proibida qualquer alteração ao corta-relvas além da montagem de acessórios autorizados pelo fabricante. Qualquer alteração efetuada anula o direito à garantia.

Poderá obter informações sobre os acessórios autorizados junto do seu distribuidor oficial VITO.

Abastecimento e manuseamento da gasolina

A gasolina é tóxica e altamente inflamável. Guarde a gasolina apenas em recipientes previstos e homologados para esse efeito. Nunca utilize garrafas ou semelhantes para remover ou armazenar produtos de serviço, como, por exemplo, combustível. Alguém, em particular as crianças, poderá ser levado por engano a bebê-las.

Enrosque e aperte sempre as tampas do reservatório e recipientes de abastecimento de combustível. Assim reduz-se o risco de derrame de combustível. As tampas com defeito devem ser substituídas.

Mantenha a gasolina afastada de faíscas, chamas, fontes de calor ou outras fontes de ignição. Não fume junto a recipientes e corta-relvas com gasolina, nem durante o processo de abastecimento.

Reabasteça e esvazie o depósito de combustível do corta-relvas apenas ao ar livre. O abastecimento de gasolina deve ser realizado antes do motor de combustão ser ligado e com o corta-relvas colocada no chão, numa superfície nivelada.

Antes de reabastecer, desligue o motor, deixe-o arrefecer e abra a tampa com cuidado, de forma a dissipar lentamente a sobrepressão existente no interior do reservatório.

Não encha o depósito de combustível demasiado. No sentido de permitir que o combustível tenha espaço para se expandir, nunca adicione combustível acima do rebordo inferior do bocal de enchimento. Adicionalmente, respeite as indicações de utilização do motor de combustão.

Caso transborde gasolina, limpe imediatamente qualquer combustível derramado. O motor de combustão apenas deve ser ligado depois da superfície suja com gasolina ser limpa. Dever-se-á evitar qualquer tentativa de ignição até que os vapores da gasolina se tenham volatilizado (secar com pano).

Se a gasolina tiver entrado em contacto com o vestuário, este tem de ser mudado.

Transporte do corta-relvas

Não transporte o corta-relvas com o motor de combustão a funcionar. Antes do transporte, desligue o motor de combustão e espere até que os acessórios de corte parem por completo.

Transporte sempre o corta-relvas com o motor de combustão frio e sem combustível. Assim evita derrames de combustível durante o transporte.

Antes de começar a trabalhar

Certifique-se de que o corta-relvas apenas é utilizado por pessoas familiarizadas com o manual de utilização.



Verifique a estanquidade do sistema de combustível, particularmente as peças visíveis como, por exemplo, o depósito, a tampa do depósito, as uniões das mangueiras flexíveis e a bomba manual de combustível do carburador. Em caso de fugas ou danos, não ligue o motor de combustão e solicite a reparação do corta-relvas a um distribuidor oficial.

Tenha atenção à área onde vai utilizar o corta-relvas e verifique a existência de obstáculos, objetos (fios enrolados, peças de metal). Caso não seja possível remover os objetos ou obstáculos, marque-os para que não entrem em contato com os acessórios de corte durante a utilização do corta-relvas.

Antes de colocar o corta-relvas em funcionamento:

- Efetue uma revisão de modo a garantir a correta montagem do corta-relvas e a garantir as questões de segurança e o rendimento do corta-relvas;
- Verifique se o cachimbo (conector de ligação) está devidamente ligado à vela de ignição;
- Verifique se os dispositivos de segurança estão em perfeitas condições e se funcionam corretamente. Nunca utilize o corta-relvas se os dispositivos de segurança estiverem em falta, danificados ou gastos;
- Substitua as peças avariadas, bem como todas as restantes peças usadas e danificadas;
- Após a montagem dos acessórios e antes de utilizar o corta-relvas, faça um ensaio à velocidade máxima sem carga durante algum tempo. Verifique se existem desalinhamentos nas peças móveis ou qualquer outra condição que possa afetar a operação do corta-relvas. Verifique se todas as peças móveis rodam suavemente, sem ruídos anormais;
- Realize todos os ajustes e trabalhos necessários. Caso tenha dúvidas ou dificuldades dirija-se ao seu distribuidor oficial VITO;
- Tenha em conta as normas municipais sobre as horas em que é permitido usar corta-relvas com motor de combustão e o nível de ruído permitido.

Durante o trabalho

Mantenha terceiros afastados da área de operação do corta-relvas, pelo menos a 15m de distância. Nunca trabalhe enquanto estiverem animais ou pessoas, em particular crianças, na zona de risco. Durante a utilização do corta-relvas podem ser projetadas partículas a grande velocidade que podem provocar ferimentos.

Mantenha também a distância de segurança, relativamente a objetos (veículos e vidros) de modo a evitar danos materiais.

Quando trabalham duas ou mais pessoas simultaneamente na mesma área, devem ser mantidas as distâncias de segurança para evitar acidentes e ferimentos.

Trabalhe apenas à luz do dia ou com boa iluminação artificial. Não utilize o corta-relvas à noite ou sempre que não seja possível ter uma visão clara da área de trabalho.

Nunca trabalhe com o corta-relvas quando ocorrerem condições meteorológicas desfavoráveis, como por exemplo, denso nevoeiro, chuva ou vento forte, tempestades ou ocorrência de relâmpagos.

Durante a utilização do corta-relvas, coloque-se numa posição estável e mantenha sempre o equilíbrio.

 Mantenha todas as partes do seu corpo afastadas do acessório de corte durante a utilização do corta-relvas.

Utilize sempre vestuário e equipamento de proteção pessoal. O uso de viseira ou óculos de proteção, máscara anti poeira, proteção auricular, calçado de segurança antiderrapante, roupa de manga comprida, luvas, capacete e caneleiras para as pernas, nas condições apropriadas, reduz o risco de lesões.

A roupa usada durante a utilização da corta-relvas deve ser adequada, justa e fechada, por exemplo, um fato combinado. Não use roupa larga nem bijuteria. Mantenha o cabelo, a roupa e as luvas afastados das peças móveis.

Durante o trabalho, utilize sempre calçado resistente com sola antiderrapante e que cubra totalmente o pé.

 Em caso de enjoos, dores de cabeça, problemas de visão (por exemplo, redução do campo de visão), problemas de audição, tonturas, redução da capacidade de concentração, pare imediatamente o trabalho. Estes sintomas podem ser provocados devido a concentrações de gases de escape demasiado elevadas.

O motor de combustão produz gases de escape venenosos assim que começa a trabalhar. Esses gases contêm monóxido de carbono tóxico, um gás incolor e inodoro, bem como outras matérias nocivas. O motor de combustão nunca pode ser colocado em funcionamento em espaços fechados ou mal arejados.

Durante a utilização do corta-relvas, planeie intervalos de descanso e evite utilizar o corta-relvas por longos períodos. As vibrações permanentes são prejudiciais à saúde.

Nunca tente remover o material enrolado nos acessórios de corte e respetivas proteções enquanto o motor estiver a funcionar ou o equipamento de corte a rodar. Pare o motor e aguarde a paragem dos acessórios de corte antes de remover o material enrolado em torno do eixo da lâmina.

 Uma grande carga de vibrações pode causar danos aos sistemas circulatório e nervoso, especialmente em pessoas com problemas circulatórios. Consulte um médico, caso ocorram sintomas que possam ser causados por vibrações. Entre estes sintomas, que ocorrem principalmente nos dedos, mãos ou pulsos, incluem-se por exemplo, perda de sensibilidade, dores, fraqueza muscular, descoloração da pele ou sensação de formigamento desagradável.

Os dispositivos de comando e de segurança instalados no corta-relvas não podem ser retirados nem inibidos.

Manutenção e limpeza

Durante a realização de trabalhos de limpeza, ajuste, reparação ou manutenção, utilize sempre luvas e coloque o corta-relvas num piso firme e plano.

 Afaste o cachimbo da vela de ignição, dado que uma faísca de ignição inadvertida pode provocar queimaduras ou choques elétricos. Um contacto inadvertido da vela de ignição com o cachimbo da vela pode originar um arranque involuntário do motor de combustão.

 Deixe o corta-relvas arrefecer em particular antes de efetuar trabalhos de manutenção na área do motor de combustão, do coletor de escape e do silenciador. Podem ser atingidas temperaturas de 80°C e superiores.

Verifique frequentemente o corta-relvas, especialmente antes do armazenamento (por exemplo, antes do período de inverno), quanto a desgaste e danos.

Substitua imediatamente as peças gastas ou danificadas, por motivos de segurança, de modo que o corta-relvas esteja sempre em condições de funcionamento seguro.

Limpeza:

O corta-relvas tem de ser cuidadosamente limpo na sua totalidade após ser utilizado.

Limpe o motor à mão (evite introduzir água no filtro de ar e no escape). Evite molhar os controlos e outros equipamentos/acessórios difíceis de secar (a água estimula o aparecimento de corrosão e ferrugem).

Não utilize produtos de limpeza agressivos. Estes produtos podem danificar plásticos e metais, prejudicando o funcionamento seguro do seu corta-relvas.

De modo a evitar riscos de incêndio, as áreas das aberturas de ar de refrigeração, das alhetas de refrigeração e do escape deverão permanecer isentas de resíduos inflamáveis.

Trabalhos de manutenção:

Apenas podem ser realizados trabalhos de manutenção descritos neste manual de instruções, todos os restantes trabalhos deverão ser executados por um distribuidor oficial.

Utilize apenas acessórios, óleos ou lubrificantes autorizados pela VITO. Caso contrário, poderão ocorrer ferimentos ou danos no corta-relvas. Em caso de dúvidas, deverá dirigir-se a um distribuidor oficial.

Por motivos de segurança, os componentes de condução de combustível (mangueiras, depósito, tampa do depósito e ligações) devem ser verificados regularmente, de forma a detetar danos e locais com fugas. Se necessário, deverão ser substituídos por distribuidor oficial.

Mantenha os autocolantes de advertência e de indicação sempre limpos e legíveis.

Mantenha todas as porcas e parafusos bem apertados, para que o corta-relvas esteja em condições de funcionar com segurança.

Se retirar componentes ou dispositivos de segurança para efetuar trabalhos de manutenção, estes deverão ser imediatamente recolocados de forma correta.

Armazenamento no caso de períodos de paragem mais longos

Nunca guarde o corta-relvas com gasolina no depósito dentro de um edifício. Os vapores da gasolina que se formam podem entrar em contacto com chamas ou faíscas e inflamar-se.

Guarde o corta-relvas num local seco, com o depósito vazio e a reserva de combustível num compartimento bem fechado e bem ventilado. Evite locais com elevada humidade de modo a evitar o aparecimento de corrosão e ferrugem.

Limpe minuciosamente o corta-relvas antes do armazenamento, nomeadamente, no período de inverno. Armazene o corta-relvas em estado operacional.

Certifique-se de que o corta-relvas está protegido contra uma utilização indevida (por exemplo, por crianças).

Assistência Técnica

O seu corta-relvas deve ser reparado apenas pelo serviço de assistência técnica da marca, ou por pessoal qualificado, apenas com peças de substituição originais.

INSTRUÇÕES DE MONTAGEM

Montagem e ajuste da pega

Levante a pega e alinhe os furos, colocando de seguida os parafusos e os manípulos. Ponha o starter no lado direito da pega, fixando o cabo com fixador plástico dos cabos.

Introduza o cabo do starter no suporte.

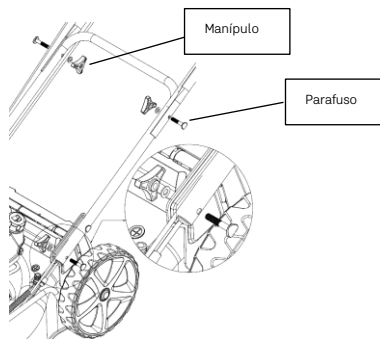

A pega tem duas posições de ajuste em altura "L" ou "H".

O furo "H" é a posição mais alta e o furo "L" é a posição mais baixa.

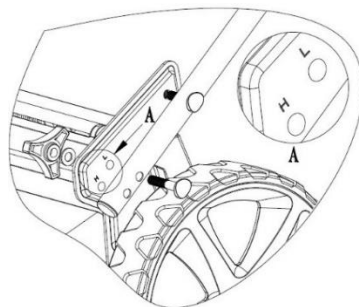

Montagem dos cabos de travão e embraiagem

Coloque os cabos do travão e embraiagem nos respetivos orifícios.

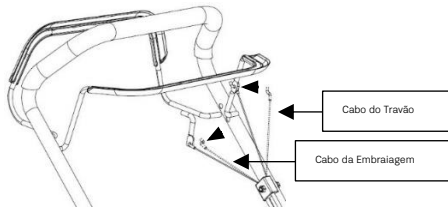

Montagem do painel

Fixe o painel com dois parafusos.

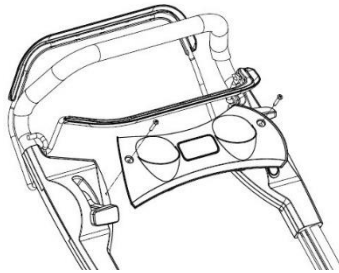

Montagem do cesto de relva

- Prenda os clips de plástico do cesto na estrutura. O cesto de relva tem um indicador que mostra se está cheio de relva e precisa de ser despejado.

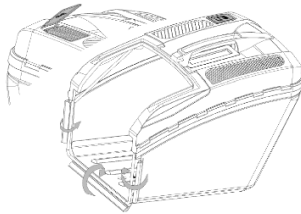

- Levante a tampa de descarga traseira, retire a tampa para mulching e coloque o cesto de relva.

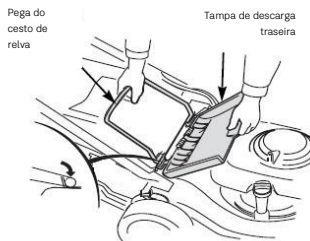

Tampa para mulching

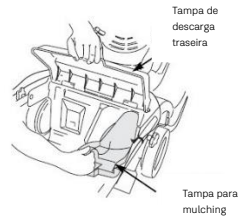

A tampa para mulching ajuda a curvar o interior da base do corta-relvas para uma mulching mais eficiente. Coloque e retire a tampa para mulching levantando a tampa de descarga traseira. A tampa para mulching só se encaixa de uma forma. Retire-a quando utilizar o cesto de relva.

Suporte da tampa de descarga traseira

Levante a tampa de descarga traseira e coloque dois suportes para segurar a tampa, para facilitar a saída da relva para o cesto.

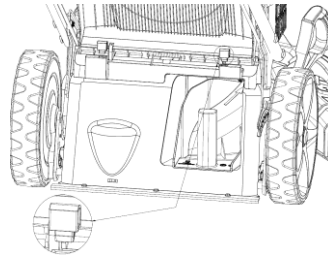

Montagem da tampa de descarga lateral

Levante a guarda de descarga lateral e coloque a tampa de descarga lateral.

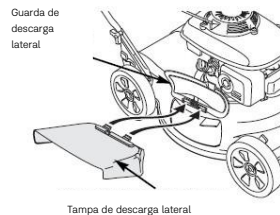

Só mulching: retire a tampa de descarga lateral.

INSTRUÇÕES DE FUNCIONAMENTO

Durante a utilização do corta-relvas deve ter em consideração alguns cuidados e procedimentos de utilização, de modo a evitar acidentes, danos e aumentar a eficiência do corta-relvas:

- Garanta que efetua o arranque do corta-relvas a uma distância superior a 3m do local de abastecimento;
- Segure sempre o corta-relvas com as duas mãos;
- Quando o corta-relvas está a funcionar ao ralenti, a lâmina não está a rodar. Caso contrário, contacte a assistência técnica para realizar uma inspeção e resolver o problema;
- Se você ouvir um ruído incomum ou o corta-relvas vibrar de forma anormal, pare de trabalhar e identifique a causa;
- Nunca utilize o corta-relvas danificado.

Ajuste da altura de corte

O corta-relvas tem seis posições de altura de corte ajustáveis.

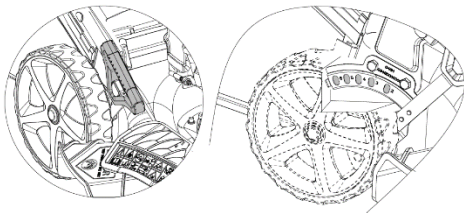

- !** A lâmina pode causar ferimentos graves. Pare o motor antes de ajustar a altura de corte.

Bloqueio/desbloqueio das rodas giratórias

1. Puxe o bloqueio para cima e coloque na posição "FECHADO", para que as rodas giratórias fiquem fixas e de modo a que apontem apenas para a frente;
2. Puxe o bloqueio para cima e coloque na posição "ABERTA", para que as rodas giratórias possam ser pivotantes, o que dá uma boa manobrabilidade, ao cortar à volta de canteiros de flores, árvores, etc.

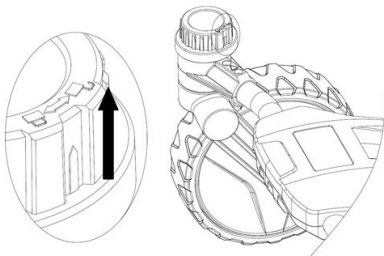

Arranque do motor

- !** Para ligar o motor, certifique-se que a vela está colocada corretamente e que a máquina possui óleo e combustível suficiente.

1. Coloque a alavanca na posição "CHOKE";
2. Pressionar a alavanca do travão e puxar o cabo do starter;
3. Logo que o motor ligue coloque a alavanca na posição "RUN" (se a temperatura for baixa, deixe o motor aquecer por alguns minutos antes de começar a trabalhar).

Para o corta-relvas andar, pressione a alavanca do travão e a alavanca da embraiagem simultaneamente.

Paragem do motor

1. Liberte, primeiramente, a alavanca da embraiagem;
2. Liberte a alavanca do travão.

- !** A lâmina continua a rodar por alguns segundos depois de o motor parar. Retire o cachimbo da vela de ignição se o corta-relvas não estiver em uso.

Combustível

O motor deve funcionar com gasolina sem chumbo 95.

Combustíveis não apropriados ou diferentes do recomendado podem levar a graves danos no motor. A gasolina de menor qualidade pode danificar o motor, as juntas de vedação, as mangueiras e o depósito de combustível.

Guarde o combustível em recipientes autorizados e adequados num lugar seguro, seco e fresco, protegida da luz e sol. O combustível envelhece, coloque só a quantidade necessária para algumas semanas. Não armazene nem utilize combustível com mais de 30 dias.

- !** Agite o recipiente de combustível antes de abastecer o depósito do corta-relvas.

- !** No depósito pode formar-se pressão, abra o depósito com cuidado. Evite o contato direto da pele e a inalação de vapores de combustível.

Ao encher o depósito de combustível, não adicione combustível acima do nível máximo do bocal de enchimento.

INSTRUÇÕES DE MANUTENÇÃO

 Antes de qualquer trabalho de manutenção ou de limpeza, coloque o corta-relvas numa superfície nivelada, desligue o motor e retire o cachimbo da vela de ignição.

 Nunca toque no escape, vela de ignição ou outras peças metálicas do motor enquanto o motor está em funcionamento ou imediatamente após desligar o motor. Fazer isso pode resultar em queimaduras graves ou choque elétrico.

Lâmina

- Incline o corta-relvas para a direita, para o filtro de ar ficar para cima, de modo a evitar o derrame de combustível e o excesso do mesmo no carburador, dificultando o arranque;
- Inspeccione a lâmina quanto a danos, fissuras e ferrugem ou corrosão excessiva;
- Uma lâmina romba pode ser afiada, mas uma lâmina que esteja demasiado gasta, dobrada, rachada ou danificada deve ser substituída;
- Deve ser sempre utilizada uma chave dinamométrica ao instalar a lâmina;
- Verifique sempre se o parafuso da lâmina está apertado.

Instalação e substituição da lâmina

Se remover a lâmina para afiar ou substituir, vai precisar de uma chave dinamométrica para apertar o parafuso. Use luvas sempre que mexer na lâmina.

- Remova o parafuso com uma chave de caixa. Use um bloco de madeira para evitar que a lâmina gire ao remover o parafuso. Em seguida, retire a lâmina;
- Instale a lâmina utilizando o parafuso da lâmina e anilhas especiais. Certifique-se de que instala as anilhas especiais com o lado côncavo virado para a lâmina e o lado convexo virado para o parafuso;
- Aperte o parafuso com uma chave dinamométrica. Use um bloco de madeira para evitar que a lâmina gire ao apertar o parafuso.

Limpeza e substituição do cesto de relva

Lave o cesto com uma mangueira de jardim e deixe secar completamente antes de voltar a usar. Usar o cesto molhado, levará a que entupa rapidamente.

Substituição

- Retire os clips de plástico, retire a estrutura do cesto;
- Insira a estrutura no novo saco, e prenda com os clips de plástico.

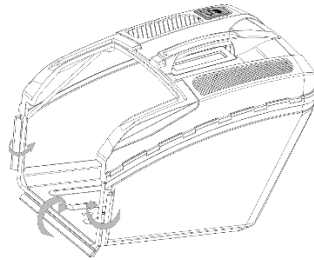

Limpeza do filtro do ar

Os filtros de ar sujos diminuem a potência do motor, aumentam o consumo de combustível e dificultam os arranques.

Verifique e limpe o filtro de ar em água morna com sabão. Seque completamente antes de instalar novamente.

A utilização do filtro sujo irá restringir o fluxo de ar no carburador afetando o rendimento da corta-relvas.

Caso se encontre danificado ou encolhido, substitua por um novo.

1. Remova a tampa, pressionando as abas;
2. Remova o filtro da caixa;
3. Verifique se o filtro está danificado e substitua se necessário;
4. Limpe o filtro batendo várias vezes numa superfície dura para remover a sujidade, ou usando um compressor; nunca tente escovar o filtro, pois pode danificar;
5. Limpe a sujidade do interior da caixa do filtro usando um pano húmido;
6. Reinstale o filtro na caixa e coloque a tampa.

Verificação e mudança do óleo de motor

Verifique o nível do óleo sempre com a máquina desligada.

- Retire a tampa do depósito do óleo e limpe a vareta;
- Insira a vareta no tubo de enchimento de óleo, mas não o enrosque;
- Verifique o nível do óleo indicado na vareta;
- Se tiver perto do nível inferior, encha até ao nível indicado. Não encha em demasia.
- Coloque a tampa do depósito, certificando-se que fica bem preso.

Drene o óleo enquanto o motor estiver quente. O óleo quente drena mais rápido e completamente.

- Limpe a área de enchimento de óleo e em seguida remova a tampa do depósito;
- Coloque uma aparadora ao lado do corta-relvas para apanhar o óleo usado e depois incline a máquina para o lado direito. O óleo usado irá drenar através do tubo de enchimento. Deixe escorrer completamente;
- Encha com o óleo recomendado (15W40). Não encha em demasia. Dê alguns minutos para o óleo assentar e depois verifique se já está no nível pretendido.

Ajuste dos cabos de travão e embraiagem

Se a alavanca de embraiagem estiver solta, deve rodar o ajuste do cabo para apertar.

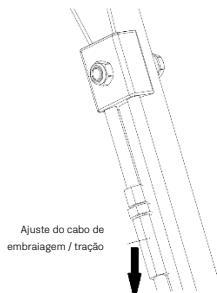

Se a alavanca do travão estiver solta, deve rodar o ajuste do cabo para apertar.



Verificação e substituição da vela de ignição

Para assegurar um adequado funcionamento do motor, a vela de ignição deve estar limpa e com a folga adequada entre os elétrodos.

Existem vários fatores que podem influenciar o funcionamento da vela de ignição: afinação do carburador e mistura de combustível incorretas, e filtro de ar sujo. Estes fatores provocam depósitos nos elétrodos da vela, originando problemas de funcionamento e dificuldades de arranque.

Se o corta-relvas estiver com pouca potência ou apresentar dificuldades no arranque, verifique a vela de ignição, antes de efetuar qualquer outra verificação.

1. Remova o cachimbo, desenrosque a vela de ignição com a chave fornecida e verifique se está limpa. Caso esteja suja, remova a fuligem com uma escova;
2. Se a vela estiver "encharcada", com excesso de combustível, coloque um pano limpo sobre o orifício da vela de ignição e puxe a pega do sistema de arranque várias vezes com a vela de ignição removida;
3. Meça a distância entre os elétrodos com ferramenta adequada. A distância deverá estar situada entre 0.7-0.8 mm. Caso seja necessário dobre o elétrodo até atingir a folga adequada;
4. Coloque a vela de ignição com a mão para evitar danos na rosca e aperte de forma a comprimir a anilha de vedação, utilizando a chave fornecida;
5. Caso a vela de ignição não faça faísca no arranque, substitua-a.



A vela solta poderá sobreaquecer e provocar danos no motor.



Utilize sempre o tipo de vela de ignição recomendado pelo fabricante. A utilização de uma vela incorreta pode danificar o cilindro.

Armazenamento e limpeza

Armazenamento

A preparação do armazenamento durante longos períodos é vital para evitar problemas e aumentar a vida útil do corta-relvas.

Nunca guarde o corta-relvas com gasolina no depósito. Dependendo da região e das condições de armazenamento, a gasolina pode deteriorar e oxidar, causando danos no carburador e no sistema de combustível, arranques difíceis e entupimentos provocados pelo depósito de partículas.

Antes do armazenamento, efetue o seguinte procedimento:

1. Retire o combustível do depósito;
2. Coloque o motor em funcionamento até que este pare por falta de combustível;
3. Retire a vela de ignição e coloque óleo novo para motor (5-10 cl) no cilindro, através do orifício da vela de ignição;
4. Coloque um pano limpo sobre o orifício da vela de ignição e puxe a pega do sistema de arranque para distribuir o óleo no cilindro;
5. Puxe a pega do sistema de arranque devagar enquanto sentir resistência. O pistão está a subir e as válvulas de admissão e escape estão fechadas. Deixar o motor nesta posição vai ajudar a proteger da corrosão interna;
6. Reinstale a vela de ignição.

Limpeza

Limpe o corta-relvas a fundo após cada utilização. Retire todos os resíduos acumulados na lâmina. O manuseamento cuidadoso protege a máquina e aumenta a vida útil.

PROTEÇÃO DO MEIO AMBIENTE



A embalagem é composta por materiais recicláveis, que pode eliminar através dos pontos de reciclagem locais.



Nunca coloque máquinas de combustão no lixo doméstico!

Os lixos como o óleo antigo, combustível, lubrificante, filtros e peças de desgaste podem prejudicar os seres humanos, animais e meio ambiente, como tal, têm de ser devidamente eliminados ou reciclados.

Certifique-se de que o corta-relvas desativado é encaminhado e eliminado de uma forma compatível com o meio ambiente num centro de reciclagem.

Pode obter informações relativas à eliminação do corta-relvas usado através dos responsáveis legais pela reciclagem no seu município.

APOIO AO CLIENTE

Tel.: +351 256 248 824 / 256 331 080

E-mail: sac.portugal@centrallobao.pt / sat@centrallobao.pt

Site: www.centrallobao.pt

PLANO DE MANUTENÇÃO

Intervenção		Diário	1º mês ou 5 horas	3 em 3 meses ou 25 horas	Todos os 6 meses ou 50 horas	Todos os anos ou 100 horas	2 em 2 anos ou 250 horas
Óleo de motor	Verificar	✓					
	Substituir		✓	✓			
Filtro de ar	Verificar		✓				
	Substituir			✓			
Vela de ignição	Verificar / Ajustar					✓	
	Substituir						✓
Depósito e filtro de combustível	Limpar			✓			
Tubo de combustível	Verificar	A cada 2 anos (substituir se necessário)					
Válvula	Verificar / Ajustar					✓	
Câmara de combustão	Limpar	A cada 200 horas					

PERGUNTAS FREQUENTES / RESOLUÇÃO DE PROBLEMAS

Motor não liga	Causa provável	Solução
Verifique o combustível.	Sem combustível.	Reabasteça.
	Combustível fraco; motor armazenado sem tratamento ou gasolina drenada; abastecido com gasolina de fraca qualidade.	Drene o depósito de combustível e carburador. Abasteça com gasolina nova.
Remova e inspecione a vela.	Falha na vela, danificada ou com folga diferente.	Substitua a vela.
	Vela encharcada em combustível.	Seque e instale novamente.
O motor deverá ser visto por um agente autorizado.	Filtro entupido, mau funcionamento do carburador, mau funcionamento da ignição, válvulas presas, etc.	Substitua ou repare os componentes necessários.

Motor perde potência	Causa possível	Solução
Verifique o filtro de ar.	Elementos filtrantes sujos.	Limpe ou substitua os elementos.
Verifique o combustível.	Combustível fraco; motor armazenado sem tratamento ou gasolina drenada; abastecido com gasolina de fraca qualidade.	Drene o depósito de combustível e carburador. Abasteça com gasolina nova.
O motor deverá ser visto por um agente autorizado.	Filtro entupido, mau funcionamento do carburador, mau funcionamento da ignição, válvulas presas, etc.	Substitua ou repare os componentes necessários.

CERTIFICADO DE GARANTIA

A garantia deste produto está de acordo com a lei em vigor a partir da data de compra. Deverá, pois, guardar a prova de compra durante esse período de tempo. A garantia engloba qualquer defeito de fabrico, de material ou de funcionamento, assim como os sobressalentes e trabalhos necessários para a sua recuperação.

Excluem-se da garantia a má utilização do produto, eventuais reparações efetuadas por pessoas não autorizadas (fora da assistência da marca VITO), assim como qualquer estrago causado pela utilização da mesma.

DECLARAÇÃO DE CONFORMIDADE

Declaramos sob nossa exclusiva responsabilidade que o artigo VIMRRG65 – CORTA-RELVAS C/RODAS GIRATÓRIAS E TRAÇÃO 6.5CV, cumpre as seguintes normas ou documentos normativos, EN ISO 5395-1:2013/A1:2018, EN ISO 5395-2:2013/A1:2017, EN ISO 14982:2009, e24*2016/1628*2018/989SYA1/P*0044*01, conforme as determinações das diretivas:

Diretiva 2006/42/EC - Diretiva Máquinas
Diretiva 2014/30/EU - Diretiva de Compatibilidade Eletromagnética
Diretiva (EU) 2016/1698 & (EU) 2018/989 - Diretiva Euro V

S. João de Ver,
30 de junho de 2022

Central Lobão S.A.
O Técnico Responsável
Hugo Santos



DESCRIPCIÓN DE LA MÁQUINA Y CONTENIDO DEL EMBALAJE

Cortacésped con ruedas giratorias y tracción 6.5cv - VIMRRG65



Lista de Componentes	
1	Bloqueo/desbloqueo de las ruedas giratorias
2	Tapón del depósito de combustible
3	Cubierta de descarga trasera
4	Palanca de acelerador
5	Placa
6	Palanca de freno
7	Empuñadura
8	Palanca del embrague
9	Palanca "CHOKE/RUN"
10	Cesta de recogida
11	Rueda fija
12	Filtro de aire
13	Rueda giratoria
14	Descarga lateral de la hierba
15	Escape
16	Tapa/varilla del cárter de aceite
17	Palanca de ajuste de la altura de corte
18	Manija de arranque
19	Pipa y bujía

Datos técnicos	
Motor:	Combustión 4T
Potencia [cv kW]:	6.5 4.8
Cilindrada [cc]:	196
Velocidad de rotación en vacío [rpm]:	2800
Combustible:	Gasolina sin plomo 95
Capacidad del depósito de combustible [L]:	1
Aceite del motor [L]:	0.6
Autonomía [h]:	± 2
Diámetro de corte [mm]:	508
Alturas de corte [mm]:	6: 25 – 75
Área de corte recomendada [m ²]:	2000
Capacidad de la cesta de recogida [L]:	65
Diámetro de las ruedas [mm]:	203 – 279
Clase de aislamiento:	II / 
Nivel de potencia acústica (L _{WA}) [dB(A)]:	98
Peso [Kg]:	41
Dimensiones [mm]:	1600 x 550 x 1100

Contenido del embalaje	
1	Cortacésped VIMRRG65
1	Cesta de recogida
2	Tornillos para la placa
2	Soporte para cubierta de descarga trasera
1	Tapa de mulching
1	Manual de instrucciones

Simbología



Alerta de seguridad o llamada de atención.



Para reducir el riesgo de lesiones, el usuario debe leer el manual de instrucciones.



Prohibición de encender y fumar.



Peligro de incendio o explosión.



Peligro de quemadura.



Peligro de lesiones.





Respete la distancia de seguridad.



Embalaje de material reciclado.

INSTRUCCIONES GENERALES DE SEGURIDAD Y UTILIZACIÓN

 Cuando utilice cortacéspedes y maquinaria de jardinería debe tener en cuenta ciertas medidas de seguridad básicas para evitar el riesgo de incendio, descarga eléctrica y accidentes personales.

 Lea siempre las instrucciones de seguridad, funcionamiento y mantenimiento antes de empezar a utilizar su cortacésped. Guarde el manual de instrucciones para futuras consultas.

General

Estas medidas preventivas son imprescindibles para su seguridad, utilice la máquina siempre con cuidado, consciente de la responsabilidad y teniendo en cuenta que el usuario es responsable de eventuales accidentes causados a terceros o a sus bienes.

El cortacésped sólo puede ser utilizado por personas que hayan leído el manual de instrucciones y estén familiarizadas con la manipulación. Antes de la primera utilización, el usuario debe obtener instrucciones adecuadas y prácticas. El usuario debe ser instruido por el vendedor o por otra persona competente sobre el uso de la máquina. El manual de instrucciones es parte integrante de la máquina y tiene que ser siempre suministrado.

Familiarícese con los dispositivos de mando, así como con el uso del aparato. En particular, el usuario debe saber cómo detener el cortacésped rápidamente y el motor de combustión.

Utilice el cortacésped sólo si está en buenas condiciones físicas y psíquicas. Nunca lo utilice si está cansado o bajo el efecto de alcohol, drogas o medicamentos. Si sufre algún problema de salud, consulte a su médico sobre la posibilidad de trabajar con el cortacésped.

 Las personas que utilizan dispositivos cardíacos (marcapasos) no deben utilizar esto cortacésped ni permanecer cerca de ello sin consejo médico.

El sistema de encendido de este cortacésped genera un pequeño campo electromagnético. No se puede excluir por completo la influencia de algunos implantes activos o pasivos. Para reducir el riesgo de lesiones graves o mortales, las personas con implantes cardíacos deben consultar a su médico y al fabricante del implante antes de utilizar el cortacésped.

No permita la utilización del cortacésped por niños, personas con capacidades físicas, sensoriales o mentales limitadas, personas con falta de experiencia y conocimiento al respecto del cortacésped u otras personas que no estén familiarizadas con las instrucciones de uso.

 El cortacésped solamente debe ser utilizado como detallado en esto manual. No son permitidas otras utilizaciones que puedan ser peligrosas y que provoquen lesiones al utilizador o al aparato.

Por motivos de seguridad, se prohíbe cualquier cambio en la máquina además del montaje de accesorios autorizados por el fabricante. Cualquier cambio efectuado anula el derecho a la garantía.

Puede obtener información sobre los accesorios autorizados en su distribuidor oficial VITO.

Repostaje y manejo de gasolina

La gasolina es tóxica y altamente inflamable. Guarde la gasolina sólo en bidones previstos y previstos para tal efecto. Nunca utilice botellas o similares para eliminar o almacenar productos de servicio, como combustible. Alguien, en particular los niños, podrá ser llevado por error a beberlas.

Enrosque y apriete siempre las tapas de los bidones de llenado y del depósito. Esto reduce el riesgo de derrame de combustible. Las tapas defectuosas deben ser cambiadas.

Mantenga la gasolina alejada de chispas, llamas, fuentes de calor u otras fuentes de ignición. No fume junto a recipientes y máquinas con gasolina, ni durante el proceso de repostaje.

Llene y vacíe el depósito de combustible de la máquina sólo al aire libre. El llenado de gasolina debe realizarse antes de poner en marcha el motor de combustión y con el cortacésped colocado sobre una superficie nivelada en el suelo.

Antes de repostar, apague el motor, déjelo enfriar y abra suavemente la tapa para que el exceso de presión en el depósito se disipe lentamente.

No llene el depósito de combustible demasiado. En el sentido de permitir que el combustible tenga espacio para expandirse, nunca añada combustible encima del borde inferior del cuello de llenado. Además, observe las instrucciones de funcionamiento del motor de combustión.

Si transbordar gasolina, limpie inmediatamente cualquier combustible derramado. El motor de combustión sólo se debe conectar después de que la superficie sucia con gasolina esté limpia. Se debe evitar cualquier intento de ignición hasta que los vapores de la gasolina se hayan volatilizado (secar con paño).

Si la gasolina ha entrado en contacto con la ropa, hay que cambiarla.

Transporte del cortacésped

No transporte el cortacésped con el motor de combustión en marcha. Antes del transporte, apague el motor de combustión y espere hasta que los accesorios de corte se hayan detenido por completo.

Transporte la máquina siempre con el motor de combustión frío y sin combustible. Así se evita el derrame de combustible durante el transporte.

Antes de empezar a trabajar

Asegúrese de que el cortacésped sólo es utilizado por personas familiarizadas con el manual del usuario.



Compruebe la estanqueidad del sistema de combustible, en particular de las partes visibles como el depósito, la tapa del depósito, los acoplamientos rápidos y la bombilla de cebado del carburador. En caso de fugas o daños, no ponga en marcha el motor de combustión y pida a un distribuidor oficial que repare la máquina.

Preste atención a la zona en la que va a utilizar el cortacésped y compruebe que no haya obstáculos ni objetos (hilos enrollados, piezas de metal). Si no es posible retirar los objetos u obstáculos, márkuelos para que no entren en contacto con los accesorios de corte al utilizar el cortacésped.

Antes de poner en marcha el cortacésped:

- Revise el aparato para asegurar el correcto montaje del cortacésped y garantizar la seguridad y el rendimiento de este;
- Compruebe que la pipa está bien conectada a la bujía;
- Los dispositivos de seguridad están en perfectas condiciones y funcionan correctamente. Nunca utilice la máquina si los dispositivos de seguridad faltan, están dañados o gastos;
- Cambie las piezas defectuosas, así como todas las demás piezas desgastadas y dañadas;
- Después de montar los accesorios y antes de utilizar el cortacésped realice una prueba de funcionamiento a la máxima velocidad sin carga durante un breve periodo de tiempo. Compruebe si hay desalineación de las partes móviles o cualquier otra condición que pueda afectar al funcionamiento del aparato. Compruebe si todas las partes móviles giran suavemente y sin ruidos anormales;
- Realice todos los ajustes y trabajos necesarios para el correcto montaje del cortacésped, si tiene dudas o dificultades diríjase a su distribuidor oficial VITO;
- Tenga en cuenta las normas municipales sobre las horas en las que está permitido utilizar máquinas con motores de combustión.

Durante el trabajo

Mantenga a terceros alejados de la zona de operación del cortacésped, a una distancia mínima de 15 m. Nunca trabaje mientras estén animales o personas, en particular niños, en la zona de riesgo. Al utilizar el cortacésped, pueden proyectarse partículas a gran velocidad que podrían causar lesiones.

Mantenga también una distancia de seguridad con los objetos (vehículos y vidrios) para evitar daños materiales.

Cuando dos o más personas trabajan simultáneamente en la misma zona, deben mantenerse las distancias de seguridad para evitar accidentes y lesiones.

Trabaje sólo con luz del día o con buena luz artificial. No utilice el cortacésped por la noche o cuando no sea posible tener una visión clara de la zona de trabajo.

No trabaje nunca con el cortacésped en condiciones meteorológicas desfavorables, como niebla densa, lluvia o viento fuertes, tormentas eléctricas o relámpagos.

Cuando utilice el cortacésped, manténgase en una posición estable y mantenga siempre el equilibrio.



Mantenga todas las partes de su cuerpo alejadas de la cuchilla cuando utilice el cortacésped.

Siempre utilice ropa y equipo de protección personal. El uso de mascarilla o gafas de protección, ropa con manga larga, calzado de seguridad, guantes, casco y espinilleras, en las condiciones apropiadas, reduce el riesgo de lesiones.

La ropa usada durante la utilización de la máquina debe ser adecuada, justa y cerrada, por ejemplo, mono de trabajo. No utilice ropa larga ni bisutería. Mantenga el pelo, la ropa y los guantes alejados de las piezas móviles.

Durante el trabajo, utilice siempre calzado resistente con suela antideslizante que cubra completamente el pie.



En caso de náuseas, dolores de cabeza, problemas de visión (por ejemplo, reducción del campo de visión), problemas de audición, mareos, reducción de la capacidad de concentración, interrumpa el trabajo inmediatamente. Estos síntomas pueden ser causados por concentraciones demasiado altas de gases de escape.

El motor de combustión produce gases de escape venenosos tan pronto como comienza a funcionar. Estos gases contienen monóxido de carbono tóxico, un gas incoloro e inodoro, así como otros materiales nocivos. El motor de combustión nunca debe funcionar en espacios cerrados o mal ventilados.

Cuando utilice el cortacésped, planee las pausas de descanso y evite utilizar el cortacésped durante períodos prolongados. Las vibraciones permanentes son perjudiciales para la salud.

Nunca intente retirar el material envuelto en los accesorios de corte y sus protectores mientras el motor esté en marcha o la cuchilla esté girando. Detenga el motor y espere a que los accesorios de corte se detengan antes de extraer los residuos alrededor del eje de la cuchilla.



La utilización del cortacésped puede provocar una gran carga de vibración que puede causar daños en los sistemas circulatorio y nervioso, especialmente en las personas con problemas circulatorios. Consulte a un médico si se presentan síntomas que pueden ser causados por las vibraciones. Estos síntomas, que se producen principalmente en los dedos, las manos o las muñecas, incluyen, por ejemplo, la pérdida de sensibilidad, el dolor, la debilidad muscular, la decoloración de la piel o una desagradable sensación de hormigueo.

Los dispositivos de control y seguridad instalados en el cortacésped no deben ser retirados o inhibidos.

Mantenimiento y limpieza

Al realizar trabajos de limpieza, ajuste, reparación o mantenimiento, utilice siempre guantes y coloque el cortacésped sobre una superficie firme y nivelada.



Mantenga la pipa alejada de la bujía, ya que una chispa de ignición inadvertida puede causar quemaduras, descargas eléctricas o provocar un arranque involuntario del motor de combustión.



Deje que la máquina se enfríe en particular antes de realizar los trabajos de mantenimiento del motor de combustión, el colector de escape y el silenciador. Se pueden alcanzar temperaturas de 80°C y más.

Revise el cortacésped con frecuencia, especialmente antes del almacenamiento (por ejemplo, antes del período de invierno), por si hay desgaste o daños.

Cambie inmediatamente las piezas desgastadas o dañadas por razones de seguridad, para que la máquina esté siempre en condiciones de funcionamiento seguro.

Limpieza:

El cortacésped debe ser limpiado a fondo después de su uso.

Limpie el motor manualmente (evitar la introducción de agua en el filtro de aire y el escape). Evitar que los controles y otros dispositivos/accesorios difíciles de secar se mojen (el agua estimula la corrosión y el óxido).

No utilice productos de limpieza agresivos. Estos productos pueden dañar los plásticos y los metales, impidiendo el funcionamiento seguro de su máquina.

Para evitar riesgos de incendio, las ranuras de ventilación y el escape deben mantenerse libres de residuos inflamables.

Mantenimiento:

Sólo se pueden ejecutar los trabajos de mantenimiento descritos en este manual de instrucciones, todos los demás trabajos deben ser realizados por un distribuidor oficial.

Utilice únicamente accesorios, aceites o grasas autorizadas por VITO. De lo contrario, podrían producirse lesiones o daños en el cortacésped. En caso de duda, póngase en contacto con un distribuidor oficial.

Por razones de seguridad, los componentes de inyección el combustible (mangueras, grifo, depósito, tapa del depósito y conectores) deben ser revisados regularmente para detectar daños y fugas. Si es necesario, deben ser cambiados por un distribuidor oficial.

Siempre mantenga las etiquetas de advertencia e indicación limpias y legibles.

Mantenga todos los tornillos y tuercas apretados para que el aparato funcione con seguridad.

Si retira componentes o dispositivos de seguridad para trabajos de mantenimiento, deben ser recolocados de inmediato y correctamente.

Almacenamiento en caso de paradas más prolongadas

Nunca almacene un cortacésped con gasolina en el depósito dentro de un edificio. Los vapores de gasolina que se forman pueden entrar en contacto con llamas o chispas e inflamarse.

Guarde el cortacésped en un lugar seco, con el depósito vacío y la reserva de combustible en un compartimento bien cerrado y ventilado. Evite los lugares con alta humedad para evitar la corrosión y el óxido.

Limpie bien el aparato antes de guardarlo, especialmente en invierno. Almacene el cortacésped en buenas condiciones de funcionamiento.

Asegúrese de que el cortacésped esté protegido contra el mal uso (por ejemplo, por los niños).

Asistencia Técnica

El cortacésped debe repararse únicamente por el servicio de asistencia técnica de la marca, o por personal cualificado, sólo con piezas de recambio originales.

INSTRUCCIONES DE MONTAJE

Montaje y ajuste de la empuñadura

Levante la empuñadura y alinee los agujeros, luego coloque los tornillos y las tuercas mariposa. Coloque la manija de arranque en el lado derecho de la empuñadura, fijando la cuerda con abrazaderas de plástico.

Introduzca la cuerda de la manija de arranque en el soporte.

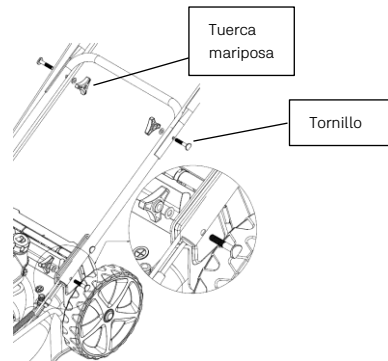

La empuñadura tiene dos posiciones de ajuste de altura "L" o "H".

El agujero "H" es la posición más alta y el agujero "L" es la posición más baja.

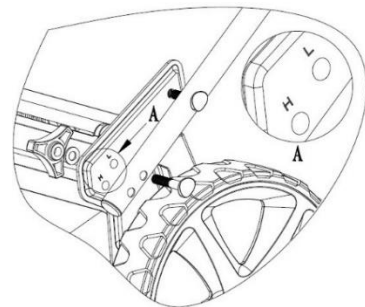

Cables de freno y embrague

Ponga los cables de freno y embrague en sus agujeros.

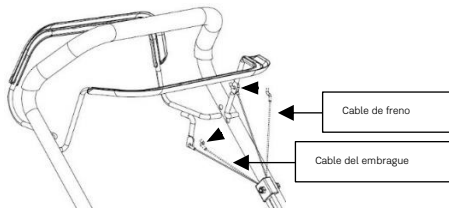

Placa

Fije la placa con dos tornillos.

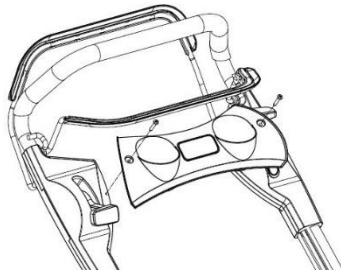

Cesta de recogida

- Fije los clips de plástico de la bolsa de hierba al armazón del cortacésped. La bolsa de recogida tiene un indicador (la pequeña tapa se levanta) para mostrar si está llena de hierba y necesita ser vaciada.

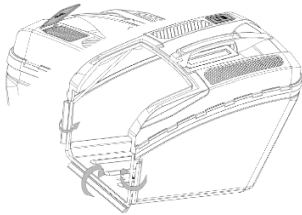

- Levante la tapa de descarga trasera, retire la tapa de mulching y coloque la bolsa de recogida.

Empuñadura de la bolsa de recogida

Cubierta de descarga trasera

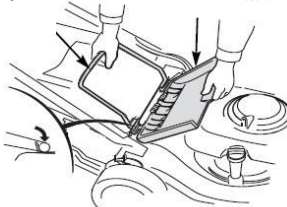

Tapa de mulching

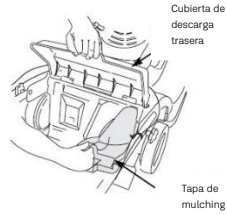

La tapa de mulching ayuda a doblar el interior de la base del cortacésped para un triturado más eficiente. Coloque y retire la tapa de mulching levantando la cubierta de descarga trasera. La tapa de mulching se ajusta en un solo sentido. Retírala cuando uses la bolsa de recogida de hierba.

Soporte de la cubierta de descarga trasera

Levante la cubierta de descarga trasera y coloque dos soportes para mantener la cubierta en su lugar para facilitar la salida de la hierba hacia la cesta.

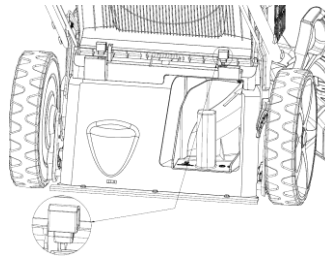

Cubierta de descarga lateral

Levante la protección de descarga lateral y coloque la cubierta de descarga lateral.

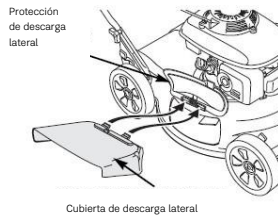

Sólo función mulching: saque la cubierta de descarga lateral.

INSTRUCCIONES DE FUNCIONAMIENTO

Al utilizar el cortacésped debe tener en cuenta ciertas precauciones y procedimientos de uso para evitar accidentes, daños y aumentar la eficacia del cortacésped:

- Asegúrese de poner en marcha el cortacésped a una distancia superior a 3 m del lugar de repostaje;
- Sujete siempre el cortacésped con las dos manos;
- Cuando el cortacésped funciona al ralentí, la cuchilla no gira. Si no es así, ponte en contacto con el servicio de asistencia técnico para que realice una inspección y solucione el problema;
- Si escucha un ruido inusual o el cortacésped vibra de forma anormal, detenga el trabajo e identifique la causa;
- No utilice nunca un cortacésped dañado.

Ajuste de la altura de corte

El cortacésped tiene seis posiciones de altura de corte ajustables.

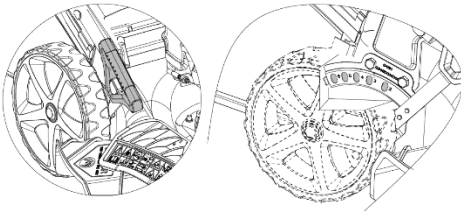

- !** La cuchilla puede causar lesiones graves. Parar el motor antes de ajustar la altura de corte.

Bloqueo/desbloqueo de las ruedas giratorias

1. Tire del mecanismo de bloqueo hacia arriba y colóquelo en posición "CERRADA", de modo que las ruedas giratorias queden fijas y sólo apunten hacia delante;
2. Tire del mecanismo de bloqueo hacia arriba y póngalo en la posición "ABIERTO", para que las ruedas giratorias puedan girar, lo que proporciona una buena maniobrabilidad, al segar alrededor de parterres, árboles, etc.

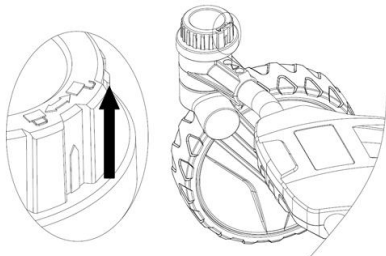

Arranque del motor

- !** Para arrancar el motor, asegúrese de que la bujía está correctamente colocada y que la máquina tiene suficiente aceite y combustible.

1. Coloque la palanca en la posición "CHOKE";
2. Presione la palanca de freno y tire de la manija de arranque;
3. Enseguida que el motor se ponga en marcha, coloque la palanca en la posición "RUN" (si la temperatura es baja, deje que el motor se caliente unos minutos antes de arrancar).

Para que la máquina de césped se mueva, presione la palanca del freno y la palanca del embrague simultáneamente.

Parada del motor

1. Primero suelte la palanca del embrague;
2. Suelte la palanca de freno.

- !** La cuchilla sigue girando durante unos segundos después de que el motor se detenga. Retire la pipa de la bujía si el cortacésped no está en uso.

Combustible

El motor debe funcionar con gasolina sin plomo 95.

Los combustibles que no son adecuados o diferentes de los recomendados pueden provocar graves daños en el motor. La gasolina de baja calidad puede dañar el motor, las juntas de estanqueidad, las mangueras y el depósito de combustible.

Almacene la gasolina en contenedores adecuados y autorizados en un lugar seguro, seco y fresco, protegido de la luz y el sol. La gasolina envejecerá, por lo que deberá sólo poner la cantidad necesaria para pocas semanas. No almacene o use combustible con más de 30 días.

- !** Agite el bidón de combustible antes de llenar el depósito de combustible.

- !** Se puede formar presión; abra el depósito con cuidado. Evite el contacto directo con la piel y la inhalación de los vapores de combustible.

Al llenar el depósito de combustible, no añada combustible por encima del nivel máximo del cuello de llenado.

INSTRUCCIONES DE MANTENIMIENTO

 Antes de realizar cualquier trabajo de mantenimiento o limpieza, coloque el cortacésped sobre una superficie plana, apague el motor y quite la pipa de la bujía.

 No toque nunca el escape, la bujía u otras partes metálicas del motor mientras éste esté en marcha o inmediatamente después de apagarlo. Si lo hace, podría sufrir quemaduras graves o una descarga eléctrica.

Cuchilla

- Incline el cortacésped hacia la derecha para que el filtro de aire esté arriba, para evitar el derrame de combustible y el exceso de combustible en el carburador, lo que dificulta el arranque;
- Inspeccione la cuchilla en busca de daños, grietas y óxido o corrosión excesiva;
- Una cuchilla desafilada puede ser afilada, pero una cuchilla excesivamente gastada, doblada, agrietada o dañada debe ser reemplazada;
- Debe utilizar siempre una llave dinamométrica al instalar la cuchilla;
- Compruebe siempre que el tornillo de la cuchilla está bien apretado.

Montaje y cambio de la cuchilla

Si retira la cuchilla para afilarla o cambiarla, necesitará una llave dinamométrica para apretar el tornillo. Utilice guantes siempre que manipule la cuchilla.

- Retire el tornillo con una llave de vaso. Utilice un bloque de madera para evitar que la cuchilla gire al retirar el tornillo. A continuación, retire la cuchilla;
- Instale la cuchilla utilizando el tornillo de la cuchilla y las arandelas especiales. Asegúrese de instalar las arandelas especiales con el lado cóncavo hacia la hoja y el lado convexo hacia el tornillo;
- Apriete el tornillo con una llave dinamométrica. Utilice un bloque de madera para evitar que la cuchilla gire al apretar el tornillo.

Limpieza y cambio de la cesta de recogida

Lave la cesta con una manguera de jardín y déjela secar completamente antes de volver a utilizarla. Usar la cesta mojada hará que se atasque rápidamente.

Cambio:

- Retire los clips de plástico, retire la estructura de la cesta;
- Introduzca la estructura en la nueva cesta y fíjela con los clips de plástico.

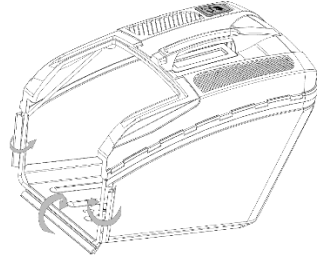

Limpieza del filtro de aire

Los filtros de aire sucios reducen la potencia del motor, aumentan el consumo de combustible y dificultan el arranque.

Compruebe y limpie el filtro de aire con agua tibia y jabón. Seque bien antes de volver a instalar.

El uso del filtro sucio restringirá el flujo de aire en el carburador afectando el rendimiento del cortacésped.

Si está dañado o encogido, sustitúyalo por uno nuevo.

1. Retire la tapa presionando las lengüetas;
2. Retire el filtro de la carcasa;
3. Compruebe si el filtro está dañado y sustitúyalo si es necesario;
4. Limpie el filtro golpeando varias veces sobre una superficie dura para eliminar la suciedad, o utilizando un compresor; nunca intente cepillar el filtro ya que podría dañarlo;
5. Limpie la suciedad del interior de la carcasa del filtro con un paño húmedo;
6. Vuelva a instalar el filtro en la carcasa y coloque la tapa.

Comprobación y cambio de aceite del motor

Compruebe siempre el nivel de aceite con la máquina apagada.

- Retire el tapón del depósito de aceite y limpie la varilla;
- Introduzca la varilla en el cuello de llenado de aceite, pero no la enrosque;
- Compruebe el nivel de aceite indicado en la varilla;
- Si está cerca del nivel inferior, llene hasta el nivel indicado. No llenar en exceso.
- Coloque el tapón del depósito, asegurándose de que está bien sujeto.

Vacíe el aceite mientras el motor está caliente. El aceite caliente se drena más rápido y de forma más completa.

- Limpie la zona de llenado de aceite y retire el tapón del depósito;
- Coloque una bandeja de drenaje de aceite junto al cortacésped para recoger el aceite usado, e incline la máquina hacia el lado derecho. El aceite usado saldrá por el tubo de llenado. Deje que se drene completamente;
- Llène con el aceite recomendado (15W40). No llene en exceso. Deje que el aceite se asiente durante unos minutos y compruebe que está en el nivel deseado.

Ajuste de los cables de freno y embrague

Si la palanca de freno está floja, debe girar la tuerca de ajuste del cable para apretarla.

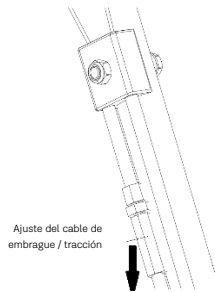

Si la palanca de freno está floja, debe girar la tuerca de ajuste del cable para apretarla.



Comprobación y cambio de la bujía

Para garantizar el correcto funcionamiento del motor, la bujía debe estar limpia y con una distancia adecuada entre los electrodos.

Hay varios factores que pueden influir en el funcionamiento de la bujía: un ajuste incorrecto del carburador uso incorrecto de la gasolina y filtro de aire sucio. Estos factores provocan acumulaciones de partículas en los electrodos de la bujía, lo que provoca averías y dificultades de arranque.

Si el cortacésped tiene poca potencia o es difícil de arrancar, compruebe la bujía antes de realizar cualquier otra comprobación.

1. Retire la pipa, desenrosque la bujía y compruebe que está limpia. Si está sucia, elimine el hollín con un cepillo;
2. Si la bujía está "mojada" con exceso de combustible, coloque un paño limpio sobre el orificio de la bujía y tire de la cuerda arranque varias veces con la bujía quitada;
3. Mida la distancia entre los electrodos con una herramienta adecuada. La distancia debe ser de entre 0,7 y 0,8 mm. Si es necesario, doblar el electrodo hasta que se alcance la separación adecuada;
4. Coloque la bujía a mano para evitar dañar la rosca y apriete para comprimir la arandela con la llave suministrada;
5. Si la bujía no chispea al arrancar, cámbiela.



Una bujía floja puede sobrecalentarse y provocar daños en el motor.



Utilice siempre el tipo de bujía recomendado por el fabricante. El uso de una bujía incorrecta puede dañar el cilindro.

Almacenamiento y limpieza

Almacenamiento

La preparación para el almacenamiento durante largos períodos es vital para evitar problemas y prolongar la vida de la máquina.

Nunca almacene el cortacésped con gasolina en el depósito. Según la región y las condiciones de almacenamiento, la gasolina puede deteriorarse y oxidarse, causando daños en el carburador y el sistema de combustible, arranques difíciles y bloqueos causados por el depósito de partículas.

Antes del almacenamiento, realice el siguiente procedimiento:

1. Vacíe el depósito;
2. Ponga el motor en marcha hasta que se pare por falta de combustible;
3. Retire la bujía y vierta aceite de motor nuevo (5-10 cl) en el cilindro a través del orificio de la bujía;
4. Coloque un paño limpio sobre el orificio de la bujía y tire de cuerda de arranque para distribuir el aceite en el cilindro;
5. Tire de la manija de arranque lentamente mientras sienta resistencia. El pistón sube y las válvulas de admisión y escape están cerradas. Dejar el motor en esta posición ayudará a protegerlo de la corrosión interna;
6. Reinstale la bujía.

Limpieza

Limpie la máquina a fondo después de cada uso. Elimine todos los residuos acumulados en la cuchilla. El manejo cuidadoso protege la máquina y aumenta la vida útil.

PROTECCIÓN DEL MEDIO AMBIENTE



El embalaje consiste en materiales reciclables, que pueden ser eliminados a través de puntos de reciclaje locales.



¡Nunca coloque este tipo de máquinas en la basura doméstica!

Los residuos como el aceite viejo, el combustible, el lubricante, los filtros y las piezas de desgaste pueden perjudicar a las personas, los animales y el medio ambiente, por lo que deben eliminarse o reciclarse adecuadamente.

Asegúrese de que una máquina ya desactivada se envíe para su eliminación de forma técnicamente correcta.

Puede obtener información sobre la eliminación de su cortacésped y aceites usados a través de los responsables de reciclaje de su municipio.

ATENCIÓN AL CLIENTE

Tel.:	+34 910 916 155
E-mail:	sac.espana@centrallobao.pt
Sitio web:	www.centrallobao.pt

PLAN DE MANTENIMIENTO

Acción		Diaria	1º mes o 20 horas	Cada 3 meses o 25 horas	Cada 6 meses o 50 horas	Todos los años o 100 horas	Cada 2 años o 250 horas
Aceite del motor	Comprobar	✓					
	Cambiar		✓	✓			
Filtro de aire	Comprobar		✓				
	Cambiar			✓			
Bujía	Comprobar / Ajustar					✓	
	Cambiar						✓
Depósito y filtro de combustible	Limpiar			✓			
Tubo de combustible	Comprobar	Cada 2 años (cambiar si necesario)					
Válvula	Comprobar / Ajustar					✓	
Cámara de combustión	Limpiar	Después 200 horas					

PREGUNTAS FRECUENTES / RESOLUCIÓN DE PROBLEMAS

El motor no arranca	Causa probable	Solución
Compruebe el combustible.	Sin combustible.	Repostar.
	Bajo nivel de combustible; motor almacenado sin tratamiento o gasolina drenada; repostaje con gasolina de mala calidad.	Vaciar el depósito de combustible y el carburador. Repostar con gasolina fresca.
Retire e inspeccione la bujía.	Bujía defectuosa, dañada o con una holgura diferente.	Cambiar la bujía.
	Bujía mojada.	Secar y volver a montar.
El motor debe ser visto por un técnico autorizado.	Filtro obstruido, mal funcionamiento del carburador, mal funcionamiento del encendido, válvulas atascadas, etc.	Cambiar o reparar los componentes necesarios.

El motor pierde potencia	Causa probable	Solución
Comprobar el filtro de aire.	Elementos del filtro sucios.	Limpiar o cambiar estos elementos.
Comprobar el nivel de combustible.	Bajo nivel de combustible; motor almacenado sin tratamiento o gasolina drenada; repostaje con gasolina de mala calidad.	Vaciar el depósito de combustible y el carburador. Repostar con gasolina fresca.
El motor debe ser visto por un técnico autorizado.	Filtro obstruido, mal funcionamiento del carburador, mal funcionamiento del encendido, válvulas atascadas, etc.	Cambiar o reparar los componentes necesarios.

CERTIFICADO DE GARANTÍA

La garantía de este producto está en conformidad con la ley vigente a partir de la fecha de compra. Por lo tanto, debe guardar el comprobante de compra durante ese período de tiempo. La garantía cubre cualquier defecto de fabricación, material o funcionamiento, así como los repuestos y el trabajo necesario para su reparación.

Si excluyen de la garantía el malo uso del producto, eventual reparaciones efectuadas por personas no autorizadas (fuera de la asistencia de la marca VITO), así como cualquier daño causado por el uso.

DECLARACIÓN DE CONFORMIDAD

Declaramos bajo nuestra exclusiva responsabilidad que este producto con la designación CORTACÉSPED CON RUEDAS GIRATORIAS Y TRACCIÓN 6.5CV y la referencia VIMRRG65, cumple con las siguientes normas o documentos normativos, EN ISO 5395-1:2013/A1:2018, EN ISO 5395-2:2013/A1:2017, EN ISO 14982:2009, e24*2016/1628*2018/989SYA1/P*0044*01, según las determinaciones de las directivas:

2006/42/CE - Directiva de Máquinas
2014/30/UE - Directiva de Compatibilidad Electromagnética
(UE) 2016/1698 & (UE) 2018/989 - Directiva Euro V

S. João de Ver,
30 de junio de 2022

Central Lobão S.A.
El técnico encargado
Hugo Santos



GARDEN EQUIPMENT DESCRIPTION AND PACKAGING CONTENT

6.5HP Lawnmower with swivel wheels and traction – VIMRRG65



Components' list	
1	Swivel wheel locking/unlocking
2	Fuel tank cap
3	Rear discharge cover
4	Throttle lever
5	Panel
6	Brake lever
7	Handle
8	Clutch lever
9	"CHOKE/RUN" lever
10	Grass bag
11	Fixed wheel
12	Air filter
13	Swivel wheel
14	Side discharge cover
15	Exhaust
16	Oil sump cap/dipstick
17	Cutting height adjustment lever
18	Recoil starter
19	Spark plug and cap

Technical data	
Engine:	4-ST combustion
Power [hp kW]:	6.5 4.8
Engine displacement [cc]:	196
No-load speed [rpm]:	2800
Fuel:	Unleaded 95
Fuel tank capacity [L]:	1
Engine oil [L]:	0.6
Run time [h]:	± 2
Cutting diameter [mm]:	508
Cutting heights [mm]:	6: 25 – 75
Recommended cutting area [m ²]:	2000
Grass bag capacity [L]:	65
Wheels diameter [mm]:	203 – 279
Insulation class:	II / 
Sound power level (L _{WA}) [dB(A)]:	98
Weight [Kg]:	41
Dimensions [mm]:	1600 x 550 x 1100

Packaging content	
1	Lawnmower VIMRRG65
1	Grass bag
2	Bolts for the panel
2	Rear discharge cover brackets
1	Mulching plug
1	Instruction manual

Symbols



Security alert or warning.



To reduce the risk of injury, user must read the instruction manual.



No smoking and open flames.



Fire and explosion hazard.



Burn hazard.



Risk of injury.





Respect the safety distance.



Packaging made from recycled materials.

GENERAL SAFETY AND USE INSTRUCTIONS

 While operating lawnmower and garden equipment, you should consider basic safety precautions to avoid the risk of fire, electric shock and personal injury.

 Always read the safety, operating and maintenance instructions before you start using your lawnmower. Keep the instruction manual for future reference.

General

It is your responsibility to follow these preventive measures to ensure your own safety. Always operate the lawnmower responsibly. In using the appliance, you accept full responsibility for any accidents caused to third parties or their goods during its use.

The lawnmower may only be used by people who have read the instruction manual and are familiar with its handling. Before operating the sander for the first time, users should be instructed by the seller or any other qualified person on how to use it. Users must ensure they are instructed adequately and practically. The instruction manual is considered an integral part of the lawnmower and must always be made available alongside the product.

Familiarize yourself with the control devices and use of the lawnmower. In particular, the user must know how to quickly stop the lawnmower and combustion engine.

Do not use the lawnmower if you are not both physically and mentally well. Do not use a lawnmower if you are tired or under the influence of alcohol, drugs or medication.

If you have a health problem, ask your doctor if it is safe for you to use the lawnmower before doing so.

 People who have cardiac devices (pacemakers) should not use this type of equipment or stay close to them without medical advice.

The ignition system of this lawnmower produces a small electromagnetic field. The influence on some active or passive medical implants cannot be completely excluded. To reduce the risk of serious or fatal injury, people with cardiac devices should consult their physician and the implant manufacturer before using the appliance.

Never allow the petrol lawnmower to be used by children, individuals with limited physical, sensory or mental abilities, individuals with lack of experience and knowledge of the appliance, or others unfamiliar with the use instructions.

 This lawnmower may only be used as stated in this instruction manual. Any other use, which may be dangerous and may cause injury to the user or damage to the lawnmower, is not permitted.

For safety reasons, any alteration to the petrol lawnmower other than the assembly of accessories authorised by the manufacturer is prohibited. The warranty on your lawnmower will be voided if you alter it in any way.

You may get information on authorized accessories from your official VITO distributor.

Petrol fuelling and handling

Petrol is toxic and highly flammable. Keep petrol only in jerry cans designed and approved for this purpose. Never use bottles or similar objects for storing service products such as fuel. Someone, particularly children, may be mistakenly taken to drink them.

Always screw and tighten tank caps and fuel containers. This reduces the risk of fuel spillage. Defective caps must be replaced.

Keep petrol away from sparks, flames, heat sources or other ignition sources. Do not smoke near petrol containers and appliances with petrol on the tank, or during the fuelling process.

Refill and empty the fuel tank outdoors only. Petrol fuelling shall be carried out before running the combustion engine and the lawnmower shall be laid on a level surface.

Before refuelling, shut off the engine, let it cool down and open the cap carefully so as to slowly dissipate the excess pressure inside the tank.

Do not overfill the fuel tank. To allow space for fuel to expand, never add fuel above the lower edge of the filler neck. Please also observe the operating instructions for the combustion engine.

If petrol overflows, immediately clean any spilled fuel. The combustion engine should only be started after the dirty petrol surface has been cleaned. Any attempt at ignition shall be avoided until the petrol vapors have volatilized (dry with cloth).

If petrol has come into contact with the clothing, it must be changed.

Lawnmower transport

Carry the lawnmower only while the combustion engine is not running. Before transport, switch off the combustion engine and wait until the cutting attachments have come to a complete stop.

Always carry the lawnmower when the engine is cold and without fuel on the tank. This prevents fuel spillage during transport.

Before you start operating

Make sure that the appliance is only used by people who are familiar with the instruction manual.



Check the leak tightness of the fuel system, particularly visible parts such as tank, tank cap, fuel hose, couplings and carburetor primer bulb. In the event of leakage or damage, do not start the combustion engine and have the lawnmower serviced by an official distributor.

Pay attention to the area where you are going to use the lawnmower and check for obstacles, objects (winding wires, metal pieces). If it is not possible to remove objects or obstacles, mark them so that the blade does not touch them.

Before starting the lawnmower:

- Carry out an inspection to ensure the correct assembly of the lawnmower and to ensure safety issues and good performance;
- Check if the spark plug cap (connector) is connected to the spark plug;
- Check that the safety devices are in perfect condition and function bracketedly. Never use the equipment if the safety devices are missing, damaged or worn out;
- Replace defective parts as well as all other worn out and damaged parts;
- After assembling the accessories and before using the appliance, you must run a test in maximum speed at no load for a certain time. Check for moving parts misalignment or any other condition that may affect the lawnmower operation. Check that all moving parts turns smoothly, without abnormal noises;
- Perform all necessary adjustments and work. If you have any questions or difficulties, contact your official VITO distributor;
- Observe the local regulations on the hours when it is allowed to use tools with a combustion engine and the permitted noise level.

While operating

Keep third parties away from the lawnmower's area of operation, at least 15m away. Never work while animals or people, especially children, are in the danger zone. When using the lawnmower, particles may be ejected at high speed which could cause injury.

Also keep a safe distance from objects (vehicles and glass) in order to avoid material damage.

When working two or more people simultaneously in the same area, safety distances must be kept preventing accidents and injuries.

Work only in daylight or with good artificial lighting. Do not use the equipment at night or when it is not possible to have a clear view of the work area.

Never work with the agricultural equipment when adverse metrological conditions such as dense fog, rain or strong wind, storms or lightning.

When using the lawnmower, adopt a stable position and always keep your balance.



Keep all parts of your body away from the blade while operating.

Always wear personal protective equipment and clothing. Wearing a visor or goggles, dust mask, hearing protection, anti-slip safety shoes, long-sleeved clothing, gloves, helmet and shin guard bracketerly reduces the risk of injury.

Clothing worn during use of the equipment must be adequate, tight and closed, for example, a work boilersuit. Do not wear loose clothing or jewellery. Keep hair, clothing and gloves away from rotating parts.

Always wear security shoes with non-slip sole that fully covers the foot.



In case of nausea, headaches, sight problems (eg. reduced vision), hearing problems, dizziness and reduced ability to concentrate, stop working immediately. These symptoms may be caused by high exhaust gas concentration.

The combustion engine releases poisonous gases as soon as it starts running. These gases contain toxic carbon monoxide, a colourless, odourless gas, as well as other harmful substances. The combustion engine may never be turned on inside confined or poorly ventilated spaces.

While operating the lawnmower, plan rest breaks and avoid operating the lawnmower for long periods of time. Permanent vibration is very harmful.

Never attempt to remove material wrapped around cutting attachments and guards while the engine is running or the blade is spinning. Stop the engine and wait for the cutting attachments to stop before removing material wrapped around the blade shaft.



A massive load of vibrations may damage nervous and circulatory systems, especially to whom have circulatory problems. Inform your doctor if any symptoms arise caused by vibrations. Among these symptoms, that occur specially on fingers, hand and wrists, are also included loss of sensation, pain, muscle weakness, skin discoloration or tingling sensation.

The control and safety devices installed in the lawnmower cannot be removed or inhibited.

Maintenance and cleaning

When carrying out any cleaning, adjusting, repairing or maintaining work, wear gloves and lay the lawnmower in a firm and steady surface.



Keep the spark plug cap away from the spark plug, as an unintentional spark can cause burns or an electric shock. The contact of the spark plug with the spark plug cap may cause an accidental start of the combustion engine.



Allow the lawnmower to cool down, in particular, before carrying out maintenance work on the combustion engine, exhaust manifold and muffler. Temperatures of 80 °C and above can be reached.

Frequently check the equipment, especially before storage (for example, before the winter period), regarding wear and damages.

For safety reasons, replace worn or damaged parts immediately so the appliance is always in perfect operating conditions.

Cleaning:

The lawnmower must be carefully cleaned after each use.

Clean the engine by hand (avoid introducing water into the air filter and exhaust). Avoid wetting the controls and other equipment / accessories that are difficult to dry (water stimulates the appearance of corrosion and rust);

Do not use aggressive cleaning products. These products may damage plastics and metals, compromising the safe operation of the lawnmower.

To avoid the risk of fire, the ventilation slots and the exhaust must remain free of flammable waste.

Maintenance:

Only maintenance works described in this instruction manual may be carried out; all other works must be performed by an official distributor.

Only use accessories, oils or greases authorized by VITO. Not doing so may result in personal injuries or damages to the lawnmower. In case of doubt, you should contact an official distributor.

For safety reasons, the fuel conductive components (fuel hoses, tank, tank cap and couplings) should be checked regularly for damage and leaks. If necessary, they should be replaced by an official distributor.

Keep warning and information stickers always clean and legible.

Keep all nuts and bolts well tightened to ensure a safe operation.

If any components or safety devices are removed for maintenance tasks, they must be repositioned immediately.

Long-term storage

Never store the lawnmower with petrol in the tank inside a building. Petrol vapours may come into contact with flames or sparks and ignite.

Store the lawnmower in a dry area with the fuel tank empty and the fuel in a well-ventilated compartment. Avoid places with high humidity to avoid the appearance of corrosion and rust.

Clean the equipment thoroughly before storage, especially in winter. Keep the device in a good operating condition.

Make sure the appliance is protected against misuse (for example, by children).

Technical Assistance

Your lawnmower should only be serviced by the manufacturer's internal service personnel, or other qualified personnel, replacing any necessary parts with original parts sourced directly from the manufacturer.

ASSEMBLY INSTRUCTIONS

Assembling and adjusting the handle

Lift the handle and align the holes, then place the bolts and knobs. Put the recoil starter on the right side of the handle, fixing the cord with plastic cable clamp.

Insert the recoil starter cord into the holder.

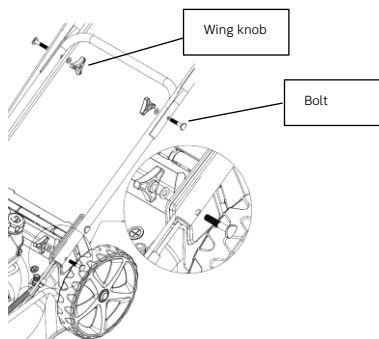

The handle has two height adjustment positions: "L" or "H".

The "H" hole is the highest position of the handle, and the "L" hole is the lowest position.

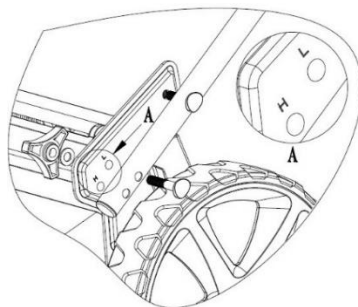

Brake and clutch cables

Place the brake and clutch cables in their respective holes.

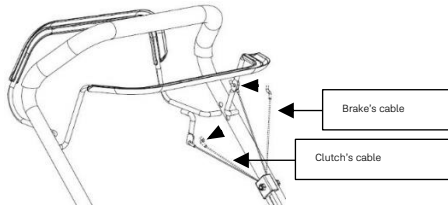

Panel

Secure the panel with 2 bolts.

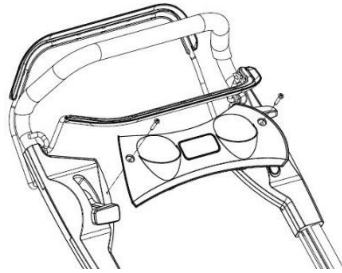

Grass bag

- Attach the grass bag's plastic clips to the frame. The grass bag has an indicator (the small lid lifts) to show if it is full of grass and needs to be emptied.

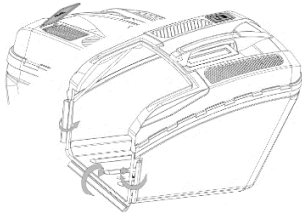

- Lift the rear discharge cover, remove the mulching plug and place the grass bag in it.

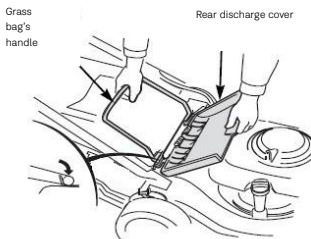

Mulching plug

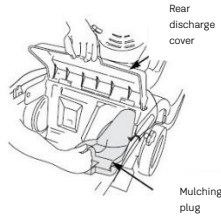

The mulching plug helps to bend the inside of the lawn mower's base for more efficient mulching. Place and remove the mulching plug by lifting the rear discharge guard. The mulching plug only fits one way. Remove it when using the grass bag.

Rear discharge cover brackets

Lift the rear discharge cover and place two brackets to hold the cover in place to ease the grass flow into the bag.

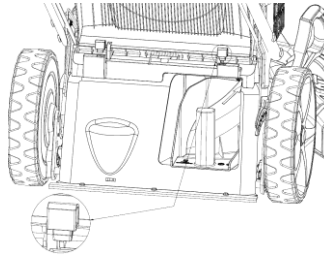

Side discharge cover

Lift the side discharge guard and place the side discharge cover.

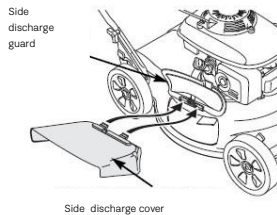

Only mulching function: remove the side discharge cover.

OPERATING INSTRUCTIONS

 While operating the lawnmower you observe certain precautions and procedures of use in order to avoid accidents, damage and increase the efficiency of the lawnmower:

- Ensure that you start the lawnmower at a distance of more than 3m from the fuelling location;
- Always hold the lawnmower with both hands;
- When the lawnmower is operating at idle speed, the blade is not rotating. If not, contact service enter to carry out an inspection and solve the problem;
- If you hear an unusual noise or the lawnmower vibrates abnormally, stop work and identify the cause;
- Never operate a damaged lawnmower.

Adjusting the cutting height

The lawnmower has six adjustable cutting height positions.

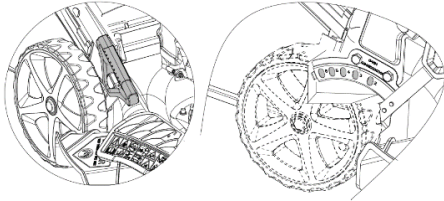

 The blade can cause serious injury. Stop the engine before adjusting the cutting height.

Swivel wheels locking/unlocking

1. Pull the lock upwards and place it in the "CLOSED" position so that the swivel wheels are fixed and only point forward;
2. Pull the lock upwards and put it in the "OPEN" position, so that the swivel wheels can rotate, which gives good manoeuvrability, when mowing around flowerbeds, trees, etc.

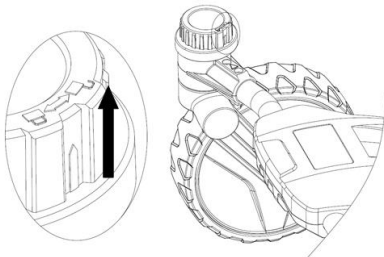

Starting the engine

To start the engine, ensure that the spark plug is correctly fitted and that the machine has enough oil and fuel.

1. Set the lever to the "CHOKE" position;
2. Press the brake lever and pull the recoil starter;
3. As soon as the engine starts, place the lever in the "RUN" position (if the temperature is low, let the engine warm up for a few minutes before starting the engine).

To get the lawnmower moving, press the brake lever and clutch lever simultaneously.

Stopping the engine

1. First release the clutch lever;
2. Release the brake lever.

 The blade continues to spin for a few seconds after the engine stops. Remove the spark plug cap if the lawnmower is not being used.

Fuel

The engine runs on unleaded 95 petrol.

Unsuitable or different fuels may lead to irreversible damage to the engine. Low-quality petrol can damage the engine, gaskets, hoses and the fuel tank.

Keep the fuel in bracketer and adequate containers in a safe, dry, cool place protected from sunlight. Fuel ages, put only the amount needed for a few weeks. Do not store or use fuel with more than 30 days.

 Shake the jerry can before refuelling.

 Pressure may form inside the tank, for this reason it shall be opened carefully. Avoid direct skin contact and inhalation of flammable vapours.

When refilling the fuel tank, do not add petrol above the maximum level of the filler cap.

MAINTENANCE INSTRUCTIONS

 Before any maintenance or cleaning work, lay the lawnmower down on a level surface, switch off the engine and remove the spark plug cap from the spark plug.

 Never touch the exhaust, spark plug, or other metal parts of the engine while the engine is running or immediately after turning off the engine. Doing so can lead to severe burns or electric shock.

Blade

- Tilt the mower to the right so the air filter is up, to avoid fuel spillage and excess fuel in the carburettor, making starting difficult;
- Inspect the blade for damage, cracks, and excessive rust or corrosion;
- A blunt blade can be sharpened, but a blade that is too worn, bent, cracked or damaged must be replaced;
- A torque wrench should always be used when installing the blade;
- Always check that the blade's fixing bolt is tight.

Blade installation and replacement

If you remove the blade to sharpen or replace it, you will need a torque wrench to tighten the bolt. Always wear gloves when handling the blade.

- Remove the bolt with a drive socket. Use a wood block to prevent the blade from rotating when removing the bolt. Then remove the blade;
- Install the blade using the blade bolt and special washers. Make sure to install the special washers with the concave side facing the blade and the convex side facing the bolt;
- Tighten the bolt with a torque wrench. Use a wood block to prevent the blade from rotating when tightening the bolt.

Cleaning and changing the grass bag

Wash the grass bag with a garden hose and let it dry completely before using it again. Using the grass bag wet will cause it to clog quickly.

Replacement:

- Remove the plastic clips, remove the grass bag's frame;
- Insert the frame into the new bag, and secure with the plastic clips.

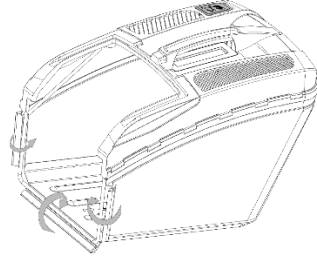

Air filter

Dirty air filters reduce engine power, increase fuel consumption and make start-ups more difficult.

Check and clean the air filter in warm soapy water. Dry completely before reinstalling.

The use of a dirty filter will restrict the air flow in the carburetor affecting the performance of the lawnmower.

If damaged or shrunk, replace with a new one.

1. Remove the cover by pressing the tabs;
2. Remove the filter;
3. Check the filter for damage and replace if necessary;
4. Clean the filter by tapping several times on a hard surface to remove dirt, or using a compressor; never try to brush the filter as this may damage it;
5. Clean dirt from the inside of the filter housing using a damp cloth;
6. Reinstall the filter in the housing and place the cover.

Checking and changing engine's oil

Always check the oil level with the machine switched off.

- Remove the cap from the oil tank and clean the dipstick;
- Insert the dipstick into the oil filler neck, but do not screw it in;
- Check the oil level indicated on the dipstick;
- If you are near the bottom level, fill up to the indicated level. Do not overfill.
- Fit the tank cap, making sure it is securely fastened.

Drain the oil while the engine is warm. Hot oil drains faster and completely.

- Clean the oil filling area and then remove the tank cap;
- Place an oil drain pan next to the lawnmower to catch the used oil, then tilt the machine to the right side. The used oil will drain through the filler tube. Allow to drain completely;
- Fill with the recommended oil (15W40). Do not overfill. Allow a few minutes for the oil to settle and then check that it is at the desired level.

Adjusting the brake and clutch cable

If the clutch lever is loose, you must turn the cable adjustment nut to tighten.

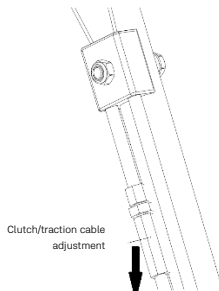

If the brake lever is loose, you must turn the cable adjustment nut to tighten.

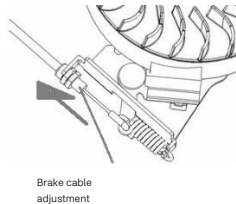

Checking and changing the spark plug

To ensure proper engine operation, the spark plug should be clean and with adequate gap between the electrodes.

There are several factors that can affect the operation of the spark plug: incorrect carburetor adjustment and fuel, and dirty air filter. These factors cause particles accumulations in the spark plug electrodes, which leads to operating problems and difficult start-ups.

If the lawnmower is running low or shows difficulties in starting, check the spark plug condition before making any further inspections.

1. Remove the spark plug cap, unscrew the spark plug and check that it is clean. If dirty, clean the soot with a brush;
2. If the spark plug is "wet", with excess fuel, place a clean cloth over the spark plug hole and pull the recoil starter several times without the spark plug installed;
3. Measure the distance between the electrodes with appropriate tools. The distance should be between 0.7-0.8 mm. If necessary, bend the electrode until enough clearance is reached;
4. Install the spark plug with your hand to prevent damage to the thread and tighten it to compress the sealing washer, using the wrench provided;
5. If the spark plug does not produce any sparks, replace it.



A loose spark plug may overheat and cause damage to the engine.



Always use the type of spark plug recommended by the manufacturer. The use of an incorrect spark plug can damage the cylinder.

Storage and cleaning

Storage

Preparing storage for long periods is vital to avoid problems and increase the useful life of the lawnmower.

Never store the equipment with petrol in the tank. Depending on the region and storage conditions, petrol can deteriorate and oxidize, causing damages in the carburetor and fuel system, difficult starts and clogging caused by particle accumulation.

Before storage proceed as follows:

1. Empty the fuel tank;
2. Start the engine until it stops due to lack of fuel;
3. Remove the spark plug and add 2-stroke engine oil (5-10 cl) to the cylinder through the spark plug hole;
4. Place a clean cloth over the spark plug hole and pull the starter handle to dispense the oil to the cylinder;
5. Pull the recoil starter slowly while feeling some resistance. The piston rises and the intake and exhaust valves are closed. Leaving the engine in this position will help protect against internal corrosion;
6. Reinstall the spark plug;

Cleaning

The lawnmower must be thoroughly cleaned after each use. Remove any waste accumulated in the blade. Careful handling protects the equipment and extends its service life.

ENVIRONMENTAL POLICY



The packaging is made up of recyclable materials, which you can dispose on local recycling points.



Never dispose of combustion equipment in your household waste!

Waste such as used oil, fuel, lubricant, filters and wearing parts can harm humans, animals and the environment and as such must be bracketerly disposed of.

Make sure that the deactivated equipment is forwarded for disposal in a technically correct way.

CUSTOMER SERVICE

Tel.: +351 256 248 826

E-mail: international@centrallobao.pt

Website: www.centrallobao.pt

MAINTENANCE SCHEDULE

Action		Daily	1st month or 5 hours	Every 3 months or 25 hours	Every 6 months or 50 hours	Every year or 100 hours	Every 2 years or 250 hours
Engine oil	Check	✓					
	Replace		✓	✓			
Air filter	Check		✓				
	Replace			✓			
Spark plug	Check/Adjust					✓	
	Replace						✓
Fuel tank and filter	Clean			✓			
Fuel hose	Check	Every 2 years (replace if necessary)					
Valve	Check/Adjust					✓	
Combustion chamber	Clean	Every 200 hours					

FREQUENTLY ASKED QUESTIONS/ TROUBLESHOOTING

Engine does not start	Likely cause	Solution
Check the fuel level.	Out of fuel.	Refuel.
	Low fuel; engine stored untreated or drained petrol; fuelled with poor quality petrol.	Drain the fuel tank and carburettor. Refuel with fresh petrol.
Remove and inspect the spark plug.	Faulty, damaged or differently gapped spark plug.	Replace the spark plug.
	Fuel-fouled spark plug.	Dry and reinstall.
The engine must be inspected by an authorised technician.	Clogged filter, carburettor malfunction, ignition malfunction, stuck valves, etc.	Replace or repair necessary parts.

Engine loses power	Likely cause	Solution
Check the air filter.	Dirty filter elements.	Clean or replace.
Check the fuel level.	Low fuel; engine stored untreated or drained petrol; fuelled with poor quality petrol.	Drain the fuel tank and carburettor. Refuel with fresh petrol.
The engine must be inspected by an authorised technician.	The engine must be inspected by an authorised technician.	Replace or repair necessary parts.

WARRANTY CERTIFICATE

The warranty for this product is in accordance with the law in force from the date of purchase. You should, therefore, keep your proof of purchase during this period. The warranty covers any manufacturing defect in material or operation, as well as parts and work needed for their repairing.

Excluded from the warranty are the misuse of the product, any repairs carried out by unauthorized individuals (outside the service center of the brand VITO) as well as any damage caused by the use of it.

DECLARATION OF CONFORMITY

We declare, under our sole responsibility, that the product labelled 6.5HP LAWNMOWER WITH SWIVEL WHEELS AND TRACTION with code VIMRRG65, complies with the following standards or normative documents, EN ISO 5395-1:2013/A1:2018, EN ISO 5395-2:2013/A1:2017, EN ISO 14982:2009, e24*2016/1628*2018/989SYA1/P*0044*01, as defined by:

2006/42/EC - The Machinery Directive

2014/30/EU - The Electromagnetic Compatibility Directive (EU) 2016/1698 & (EU) 2018/989 – Euro V Directive

S. João de Ver,
30th June 2022

Central Lobão S.A.
Technical manager
Hugo Santos



DESCRIPTION DE L'APPAREIL ET CONTENU DE L'EMBALLAGE

Tondeuse avec roues pivotantes et traction 6.5cv – VIMRRG65



Liste de composants	
1	Verrouillage/déverrouillage des roues pivotantes
2	Bouchon du réservoir de carburant
3	Couvercle de décharge arrière
4	Levier d'accélérateur
5	Plaque
6	Levier du frein
7	Poignée
8	Levier d'embrayage
9	Levier "CHOKE/RUN"
10	Bac de ramassage
11	Roue fixe
12	Filtre à air
13	Roue pivotante
14	Décharge latérale de l'herbe
15	Échappement
16	Bouchon du carter d'huile/jauge d'huile
17	Levier de réglage de la hauteur de coupe
18	Poignée du lanceur
19	Capuchon et bougie d'allumage

Données techniques	
Moteur :	Combustion à 4 temps
Puissance [cv kW] :	6.5 4.8
Cylindrée [cc] :	196
Vitesse de rotation à vide [tpm] :	2800
Carburant :	Essence sans plomb 95
Capacité du réservoir de carburant [L] :	1
Huile du moteur [L] :	0.6
Autonomie [h] :	± 2
Diamètre de coupe [mm] :	508
Hauteurs de coupe [mm] :	6 : 25 – 75
Surface recommandée de coupe [m ²] :	2000
Capacité du sac de ramassage [L] :	65
Diamètre des roues [mm] :	203 – 279
Classe d'isolation :	II / 
Niveau de puissance acoustique (L _{WA}) [dB(A)] :	98
Poids [Kg] :	41
Dimensions [mm] :	1600 x 550 x 1100

Contenu de l'emballage	
1	Tondeuse VIMRRG65
1	Bac de ramassage
2	Boulons pour la plaque
2	Supports du couvercle de décharge arrière
1	Obturbateur mulching
1	Mode d'emploi

Symboles



Avertissements liés à la sécurité ou remarques importantes.



Pour éviter tout risques de dommages, l'utilisateur est prié de lire le mode d'emploi.



Interdiction d'allumer et fumer.



Risque du feu ou explosion.



Risque de brûlures.



Risque de blessures.





Respectez la distance de sécurité.



Emballage fabriqué à partir de matériaux recyclés

INSTRUCTIONS GÉNÉRALES DE SÉCURITÉ ET D'UTILISATION

 Lors de l'utilisation des tondeuses et des équipements de jardin, certaines mesures de sécurité de base doivent être respectées, afin d'éviter tout risque d'incendie, d'électrocution et d'accidents domestiques.

 Lisez toujours les consignes de sécurité, le mode d'emploi et les conseils d'entretien avant de commencer à utiliser votre tondeuse à essence. Veuillez à conserver ce mode d'emploi pour toute référence ultérieure.

Règles générales

Ces mesures préventives sont indispensables pour votre sécurité, utilisez toujours la tondeuse avec précaution, de manière responsable et en tenant compte du fait que l'utilisateur est responsable de tout accident causé à des tiers ou à leurs biens.

La tondeuse ne doit être utilisée que par des personnes qui ont lu le mode d'emploi et qui se sont familiarisés avec son maniement. Avant la première utilisation, l'utilisateur doit être instruit par le revendeur ou toute autre personne compétente sur l'utilisation de la tondeuse. Le mode d'emploi fait partie intégrante de l'équipement et doit toujours être fourni.

Familiarisez-vous avec les dispositifs de contrôle et l'utilisation de la tondeuse. En particulier, l'utilisateur doit savoir comment arrêter rapidement l'appareil et le moteur à combustion.

N'utilisez la tondeuse que si vous vous trouvez en bonne condition physique et mentale. Ne l'utilisez pas lorsque vous êtes fatigué ou sous l'influence de l'alcool, de drogues ou de médicaments.

Si vous souffrez d'un problème de santé, demandez l'avis à votre médecin avant d'utiliser cette tondeuse.

 Les personnes qui utilisent des dispositifs cardiaques (pacemakers) ne doivent pas utiliser ce type de tondeuse ni en rester proche sans avis médical.

Le système d'allumage de cette tondeuse produit un champ électromagnétique. L'influence sur certains implants médicaux actifs ou passifs ne peut être totalement exclue. Pour réduire le risque de blessures graves ou fatales, les personnes avec des stimulateurs cardiaques doivent consulter le médecin et le fabricant de l'implant avant d'utiliser l'appareil.

Ne permettez jamais l'utilisation de l'appareil aux enfants, aux personnes ayant des capacités physiques, sensorielles ou mentales limitées, aux personnes ayant un manque d'expérience et de connaissance ou d'autres personnes qui ne soient pas familiarisées avec les instructions d'utilisation.

 Cette tondeuse ne doit être utilisée que de la façon décrite dans ce mode d'emploi. Toute autre utilisation pouvant être dangereuse et pouvant causer des blessures à l'utilisateur ou endommager la tondeuse.

Pour des raisons de sécurité, toute modification de la tondeuse autre que le montage d'accessoires autorisés par le fabricant est interdit. Toute modification effectuée annulera le droit à la garantie.

Vous pourrez obtenir des informations sur les accessoires autorisés auprès de votre distributeur officiel VITO.

Ravitaillement et manipulation d'essence

L'essence est toxique et trop inflammable. Stockez uniquement l'essence dans des bidons homologués pour cet effet. N'utilisez jamais de bouteilles ou de produits similaires pour retirer ou ranger des produits de service, comme l'essence. Quelqu'un, en particulier les enfants, peut accidentellement les boire.

Serrez toujours les bouchons des réservoirs et des bidons de remplissage de carburant. Cela réduit le risque de déversement de carburant. Les bouchons défectueux doivent toujours être remplacés.

Tenez l'essence à l'écart des étincelles, des flammes, des sources de chaleur ou d'autres sources d'inflammation. Ne fumez pas à proximité des bidons ou des tondeuses à essence, ni pendant le procès de remplissage.

Remplissez et videz le réservoir de l'essence uniquement à l'extérieur. Le ravitaillement en essence doit être réalisé avant le démarrage du moteur à combustion et avec la tondeuse posée sur une surface plane.

Avant de faire le plein, arrêtez le moteur, laissez-le refroidir et ouvrez le bouchon soigneusement de manière à dissiper lentement la surpression dans le réservoir.

Ne remplissez pas trop le réservoir. Afin de permettre à l'essence d'avoir une marge de dilatation, n'ajoutez jamais de carburant au-dessus du bord supérieur du goulot de remplissage. Veuillez également respecter les instructions d'utilisation du moteur à combustion.

Si l'essence déborde, nettoyez immédiatement tout l'essence déversée. Le moteur à combustion doit être seulement mis en marche après avoir nettoyé la surface sale.

Si l'essence est entrée en contact avec des vêtements, vous devez les changer.

Transport de la tondeuse

Ne transportez pas la tondeuse avec le moteur à combustion en marche. Avant le transport, arrêtez le moteur à combustion et attendez l'arrêt complet de lame.

Transportez toujours l'appareil lorsque le moteur est froid et sans carburant dans le réservoir. Cela permet d'éviter les déversements de carburant pendant le transport.

Avant de commencer à travailler

Assurez-vous que la tondeuse soit utilisée uniquement par des personnes ayant connaissance du mode d'emploi.



Avant de démarrer la tondeuse, vérifiez l'étanchéité du système d'alimentation en carburant, en particulier les pièces visibles telles que le réservoir, le bouchon du réservoir, les raccords, le tuyau de carburant et la pompe d'amorçage. En cas de fuites ou de dommages, ne pas démarrer le moteur à combustion et faire réparer la tondeuse par un revendeur officiel.

Soyez attentif à la zone où l'appareil va être utilisé et vérifiez l'existence des obstacles, des objets (fils enroulés, pièces métalliques). Si les objets ou les obstacles ne peuvent pas être enlevés, marquez-les de manière qu'ils n'entrent pas en contact avec les lames lors de l'utilisation de la tondeuse.

Avant le démarrage :

- Procédez à une révision pour assurer le montage correct de la tondeuse et pour garantir la sécurité et sa performance ;
- Vérifiez si le capuchon (connecteur) est bien connecté à la bougie d'allumage ;
- Vérifiez si les dispositifs de sécurité sont en parfait état et fonctionnent correctement. Jamais utilisez l'appareil si les dispositifs de sécurité manquent, sont endommagés ou usés ;
- Remplacez les pièces endommagées, bien comme tous les autres ustées ;
- Après avoir monté les accessoires et avant d'utiliser l'appareil, effectuez un test à pleine vitesse sans charge pendant un certain temps. Vérifiez le désalignement des pièces mobiles ou toute autre condition susceptible d'affecter le bon fonctionnement de la tondeuse. Vérifiez que toutes les pièces mobiles tournent doucement, sans bruits anormaux ;
- Procédez à tous les réglages et travaux nécessaires. Si vous avez des questions ou des difficultés, veuillez contacter votre distributeur officiel VITO ;
- Veuillez respecter les réglementations locales concernant les heures d'utilisation de la tondeuse avec moteur à combustion et le niveau de bruit autorisé.

Au cours du travail

Tenez les tiers éloignés de la zone d'utilisation de la tondeuse à essence, à au moins 15 m de distance. Ne travaillez jamais lorsque des animaux ou des personnes, en particulier des enfants, se trouvent dans la zone de danger. Pendant l'utilisation de la tondeuse des particules peuvent être projetées à grande vitesse, ce qui peut causer des blessures.

Gardez également une distance de sécurité par rapport aux objets (véhicules et vitres) afin d'éviter tout dommage matériel.

Lorsque deux ou plusieurs personnes travaillent simultanément dans la même zone, des distances de sécurité doivent être maintenues pour éviter les accidents et les blessures.

Travaillez uniquement à la lumière du jour ou avec un bon éclairage artificiel. N'utilisez pas la tondeuse pendant la nuit ou lorsqu'il n'est pas possible d'avoir une vue claire de la zone de travail.

Ne travaillez qu'à la lumière du jour ou avec un bon éclairage artificiel et ne travaillez pas avec la machine sous la pluie, l'orage et, en particulier, en cas de risque de foudre.

Lorsque vous utilisez la tondeuse, adoptez dans une position stable et gardez toujours votre équilibre.



Tenez toutes les parties de votre corps éloignées de la lame.

Toujours portez des équipements de protection individuelle. Le port d'une visière ou de lunettes, d'un masque anti-poussière, d'une protection auditive, de chaussures de sécurité antidérapantes, de vêtements à manches longues, de gants, d'un casque, et des protège-tibias, dans des conditions appropriées réduit le risque de blessure.

Les vêtements utilisés pendant l'utilisation de la machine doivent être adéquat, serré et fermé, par exemple, une combinaison de travail. Ne portez pas de vêtements amples ou de bijoux. Tenez les cheveux, les vêtements et les gants à l'écart des pièces en rotation.

Lorsque vous travaillez, portez toujours des chaussures résistantes avec une semelle antidérapante qui couvre entièrement le pied.



En cas de nausées, de maux de tête, de problèmes de vision (par ex. réduction du champ de vision), de problèmes d'audition, de vertiges, de réduction de la capacité de concentration, arrêtez immédiatement le travail. Ces symptômes peuvent être résultants des concentrations trop élevées de gaz d'échappement.

Le moteur à combustion produit des gaz d'échappement toxiques dès qu'il commence à tourner. Ces gaz contiennent du monoxyde de carbone toxique, un gaz incolore et inodore ainsi que d'autres substances nocives. Le moteur à combustion ne doit jamais être utilisé dans des espaces clos ou mal aérés.

Lorsque vous utilisez la tondeuse, prévoyez des pauses et évitez d'utiliser la tondeuse pendant de longues périodes. Les vibrations permanentes sont nocives pour la santé.

N'essayez jamais d'enlever le matériau enroulé dans l'accessoire de coupe et ses respectives protections lorsque le moteur ou la lame tournent. Arrêtez le moteur et attendez que les accessoires de coupe s'arrêtent avant de retirer les déchets enroulés autour d'axe de la lame.



L'utilisation de la tondeuse provoque une forte charge de vibrations qui peut endommager les systèmes circulatoire et nerveux, en particulier chez les personnes souffrant de problèmes circulatoires. Consultez un médecin si des symptômes pouvant être causés par des vibrations apparaissent. Ces symptômes, qui se manifestent principalement au niveau des doigts, des mains ou des poignets, comprennent, par exemple, la perte de sensation, la douleur, la faiblesse musculaire, la décoloration de la peau ou des picotements désagréables.

Les dispositifs de contrôle et de sécurité installés dans l'appareil ne doivent pas être enlevés ou bloqués.

Entretien et nettoyage

Lorsque vous réalisez des tâches de nettoyage, de réglage, de réparation ou d'entretien, portez toujours des gants et posez la tondeuse sur une surface ferme et plane.



Tenez le capuchon éloigné de la bougie d'allumage, car une étincelle d'allumage accidentelle peut causer des brûlures, des chocs électriques ou un démarrage involontaire du moteur à combustion.



Laissez l'appareil refroidir, en particulier, avant de procéder à des travaux d'entretien, dans la zone du moteur à combustion, du collecteur d'échappement et du silencieux. Des températures de 80° C et plus peuvent être atteintes.

Contrôlez régulièrement l'état de détérioration et dommages de l'appareil, en particulier avant son rangement (par ex. avant l'hiver).

Pour des raisons de sécurité, remplacez immédiatement les pièces usées ou endommagées afin que la tondeuse soit toujours dans un bon état de marche.

Nettoyage :

La tondeuse doit être soigneusement nettoyée après chaque utilisation.

Nettoyez le moteur à la main (évités de faire pénétrer de l'eau dans le filtre à air et l'échappement). Évitez de mouiller les dispositifs de contrôle et autres équipements/accessoires difficiles à sécher (l'eau stimule la corrosion et la rouille).

N'utilisez pas de produits de nettoyage agressifs. Ces produits peuvent endommager les plastiques et les métaux et compromettre la sécurité lors de l'utilisation de votre tondeuse.

Entretien :

Les travaux d'entretien ne doivent être effectués que comme décrit dans ce mode d'emploi ; tous les autres travaux doivent être effectués par un distributeur officiel.

N'utilisez que des accessoires, huiles ou lubrifiants autorisés par VITO. Sinon, vous risquez de vous blesser ou d'endommager la tondeuse. En cas de doute ou si vous n'avez pas les connaissances et les moyens nécessaires, vous devez contacter un distributeur officiel.

Pour des raisons de sécurité, les composants du système d'alimentation en carburant (tuyaux d'alimentation en carburant, réservoir, bouchon de réservoir et raccords) doivent être vérifiés régulièrement pour détecter les dommages et les fuites. Si nécessaire, ils doivent être remplacés par un revendeur officiel.

Gardez toujours les autocollants d'avertissement et d'indication propres et lisibles.

Gardez tous les boulons et écrous bien serrés pour que la tondeuse puisse fonctionner en toute sécurité.

Si des composants ou des dispositifs de sécurité sont retirés pour des travaux d'entretien, ils doivent être remplacés immédiatement et correctement.

Stockage en cas d'arrêt prolongé

Ne rangez jamais la tondeuse avec de l'essence dans le réservoir à l'intérieur d'un bâtiment. Les vapeurs d'essence qui se forment peuvent entrer en contact avec des flammes ou des étincelles et s'enflammer.

Rangez la tondeuse dans un endroit sec, avec le réservoir vide et la réserve de carburant dans un compartiment fermé et bien ventilé. Évitez les endroits où l'humidité est élevée afin d'éviter la corrosion et la rouille.

Nettoyez soigneusement la tondeuse avant de ranger, en particulier pendant l'hiver. Rangez la tondeuse dans un état de service.

Veillez à ce que la tondeuse soit protégée contre toute utilisation impropre (par ex. par des enfants).

Assistance technique

Votre tondeuse doit être uniquement réparée par le service d'assistance technique de la marque, ou par un professionnel qualifié, uniquement avec pièces de rechange d'origine.

INSTRUCTIONS DE MONTAGE

Montage et réglage de la poignée

Levez la poignée et alignez les trous, puis placez les boulons et les écrous papillon. Placez la poignée du lanceur sur le côté droit de la poignée, en fixant la corde à l'aide de serre-câbles en plastique.

Insérez la corde de la poignée lanceur dans le support.

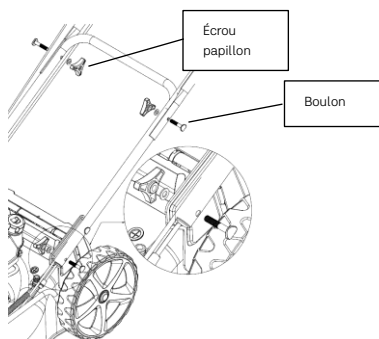

La poignée a deux positions de réglage de la hauteur "L" ou "H".

Le trou "H" est la position la plus haute et le trou "L" la position la plus basse.

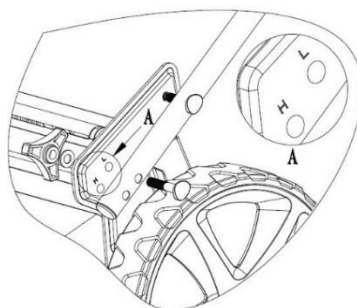

Câbles du frein et d'embrayage

Mettez les câbles de frein et d'embrayage dans leurs trous.

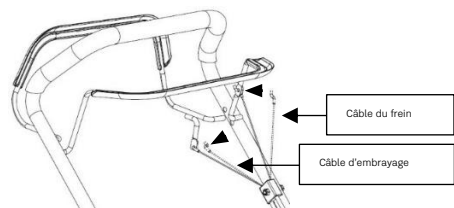

Plaque

Fixez la plaque avec deux boulons.

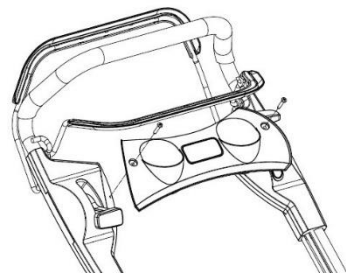

Bac de ramassage

- Fixez les clips en plastique du sac de ramassage au cadre. Le sac de ramassage est doté d'un indicateur (le petit couvercle se soulève) qui montre s'il est plein d'herbe et s'il faut le vider.

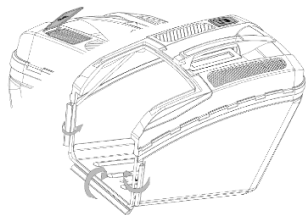

- Soulevez le couvercle de l'éjection arrière, retirez l'obturateur mulching et montez le bac de ramassage.

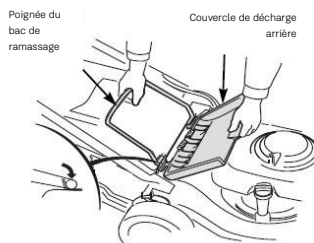

Obturateur mulching

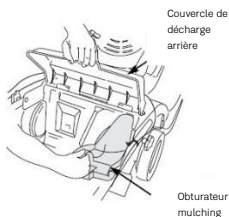

L'obturateur mulching permet de courber l'intérieur de la base de la tondeuse pour une broyage plus efficace. Installez et retirez l'obturateur mulching en soulevant le couvercle de l'éjection arrière. L'obturateur mulching ne se monte que dans un sens. Retirez-le lorsque vous utilisez le bac de ramassage.

Support du couvercle de décharge arrière

Soulevez le couvercle d'éjection arrière et placez deux supports pour maintenir le couvercle en place afin de faciliter l'évacuation de l'herbe vers le bac de ramassage.

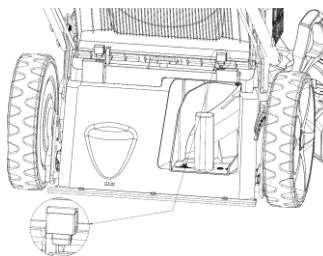

Couvercle de décharge latérale

Soulevez la protection de décharge latérale et placez le couvercle de décharge latérale.

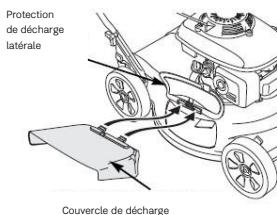

Function Mulching uniquement : retirer le couvercle de décharge latérale.

INSTRUCTIONS DE FONCTIONNEMENT

Lorsque vous utilisez la tondeuse vous devez tenir compte de certaines précautions et procédures d'utilisation afin d'éviter les accidents, les dommages et d'augmenter l'efficacité de la tondeuse :

- Veillez à démarrer la tondeuse à une distance de plus de 3 m du lieu de ravitaillement ;
- Tenez toujours la tondeuse à deux mains ;
- Lorsque la tondeuse fonctionne au ralenti, la lame ne tourne pas. Si ce n'est pas le cas, contactez le centre de réparations pour effectuer une inspection et résoudre le problème ;
- Si vous entendez un bruit inhabituel ou si la tondeuse vibre anormalement, arrêtez le travail et identifiez la cause ;
- N'utilisez jamais la tondeuse à essence s'elle est endommagée.

Réglage de la hauteur de coupe

La tondeuse a six positions d'hauteur de coupe réglable.

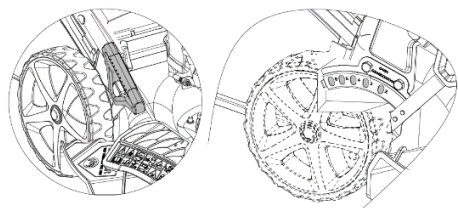

! La lame peut provoquer des blessures graves. Arrêtez le moteur avant de régler la hauteur de coupe.

Verrouillage/déverrouillage des roues pivotantes

1. Tirez sur le mécanisme de verrouillage vers le haut et placez-le en position "FERMÉ", de façon à ce que les roues pivotantes soient fixes et uniquement dirigées vers l'avant ;
2. Tirez sur le mécanisme de verrouillage vers le haut et mettez-le en position "OUVERT", afin que les roues pivotantes puissent tourner, ce qui donne une bonne maniabilité, pour tondre autour des parterres de fleurs, des arbres, etc.

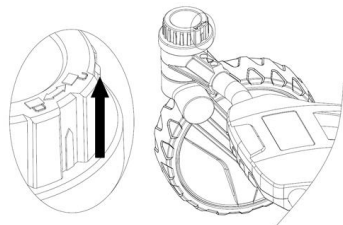

Démarrage du moteur

! Pour démarrer le moteur, assurez-vous que la bougie d'allumage est correctement installée et que la machine a suffisamment d'huile et de carburant.

1. Mettez le levier sur la position "CHOKE" ;
2. Appuyez sur le levier de frein et tirez de la poignée du lanceur ;
3. Dès que le moteur démarre, placez le levier en position "RUN" (si la température est basse, laissez le moteur chauffer pendant quelques minutes avant de démarrer).

Pour faire avancer la tondeuse, appuyez simultanément sur le levier de frein et le levier d'embrayage.

Arrêt du moteur

1. Relâchez d'abord le levier d'embrayage ;
2. Relâchez le levier de frein.

! La lame continue à tourner pendant quelques secondes après l'arrêt du moteur. Retirez le capuchon de la bougie si la tondeuse n'est pas utilisée.

Carburant

Le moteur doit tourner avec de l'essence sans plomb 95.

Des carburants inappropriés ou différents de ceux recommandés peuvent entraîner de graves dommages au moteur. Une essence de qualité inférieure peut endommager le moteur, les joints, les tuyaux et le réservoir de carburant.

Conservez l'essence dans des bidons appropriés et autorisés, dans un endroit sec et frais, à l'abri de la lumière et du soleil. L'essence vieillit, pourtant versez seulement la quantité nécessaire pour quelques semaines. Ne pas stocker ou utiliser un carburant qui a plus de 30 jours.

! Agitez le bidon de carburant avant de faire le plein du réservoir de la tondeuse.

! Pression peut se former dans le réservoir, pourtant ouvrez le réservoir avec précaution. Évitez le contact direct avec la peau et l'inhalation des vapeurs de carburant.

Lors du remplissage du réservoir de carburant, **ne** pas ajouter de carburant au-delà du niveau maximum du goulot de remplissage.

INSTRUCTIONS D'ENTRETIEN

 Avant tout travail d'entretien ou de nettoyage, placez la tondeuse sur une surface plane, arrêtez le moteur et retirez le capuchon de la bougie d'allumage.

 Ne touchez jamais l'échappement, la bougie ou d'autres pièces métalliques du moteur pendant que le moteur tourne ou immédiatement après l'avoir éteint. Cela peut entraîner de graves brûlures ou des chocs électriques à l'utilisateur.

Lame

- Inclinez la tondeuse vers la droite de manière à ce que le filtre à air soit en haut, afin d'éviter tout débordement de carburant et tout excès de carburant dans le carburateur, ce qui rendrait le démarrage difficile ;
- Inspectez la lame pour détecter tout dommage, fissure, rouille ou corrosion excessive ;
- Une lame émoussée peut être aiguisé, mais une lame trop usée, pliée, avec fissures ou endommagée doit être remplacée ;
- Une clé dynamométrique doit toujours être utilisée pour installer la lame ;
- Vérifiez toujours que le boulon de fixation de la lame est bien serré.

Montage et remplacement de la lame

Si vous retirez la lame pour l'affûter ou la remplacer, vous aurez besoin d'une clé dynamométrique pour serrer le boulon. Portez toujours des gants pour manipuler la lame.

- Retirez le boulon à l'aide d'une douille. Utilisez un bloc de bois pour empêcher la lame de tourner lorsque vous retirez le boulon. Retirez ensuite la lame ;
- Installez la lame en utilisant le boulon de la lame et les rondelles spéciales. Veillez à installer les rondelles spéciales avec le côté concave tourné vers la lame et le côté convexe tourné vers le boulon ;
- Serrez le boulon à l'aide d'une clé dynamométrique. Utilisez un bloc de bois pour empêcher la lame de tourner lors du serrage du boulon.

Nettoyage et remplacement du bac de ramassage

Lavez la plaque avec un tuyau d'arrosage et laissez-la sécher complètement avant de la réutiliser. Si la plaque est mouillée, elle se bouchera rapidement.

Remplacement :

- Retirez les clips en plastique, retirer le cadre de la plaque ;
- Insérez le cadre dans le nouveau bac et fixez-le avec les clips en plastique.

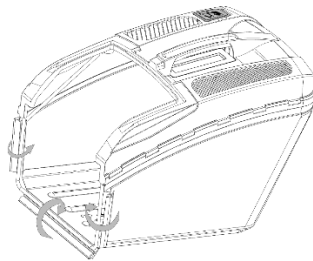

Nettoyage du filtre à air

Des filtres à air sales réduisent la puissance du moteur, augmentent la consommation de carburant et rendent le démarrage difficile.

Vérifiez et nettoyez le filtre à air dans de l'eau chaude avec du savon. Séchez soigneusement avant de réinstaller.

L'utilisation d'un filtre sale limitera le débit d'air dans le carburateur, ce qui affectera les performances de la tondeuse.

S'il est endommagé ou rétrécie, remplacez-la par une nouvelle.

1. Retirez le couvercle en appuyant sur les languettes ;
2. Retirez le filtre de son boîtier ;
3. Vérifiez que le filtre n'est pas endommagé et remplacez-le si nécessaire ;
4. Nettoyez le filtre en le tapant plusieurs fois sur une surface dure pour enlever la saleté, ou en utilisant un compresseur ; n'essayez jamais de brosser le filtre car cela pourrait l'endommager ;
5. Nettoyez la saleté à l'intérieur du boîtier du filtre à l'aide d'un chiffon humide ;
6. Réinstallez le filtre dans le boîtier et mettez le boîtier en place.

Contrôle et changement de l'huile moteur

Vérifiez toujours le niveau d'huile lorsque la machine est arrêtée.

- Retirez le bouchon du réservoir d'huile et nettoyez la jauge ;
- Insérez la jauge dans le goulot de remplissage d'huile, mais ne la vissez pas ;
- Vérifiez le niveau d'huile indiqué sur la jauge ;
- Si vous êtes près du niveau inférieur, remplissez jusqu'au niveau indiqué. Ne pas remplir excessivement ;
- Mettez le bouchon du réservoir en vous assurant qu'il est bien fixé.

Vidangez l'huile pendant que le moteur est chaud. L'huile chaude s'écoule plus rapidement et complètement.

- Nettoyez la zone de remplissage d'huile, puis retirez le bouchon du réservoir ;
- Placez un bac de collecte d'huile à côté de la tondeuse pour récupérer l'huile usagée, puis inclinez la machine sur le côté droit. L'huile usagée s'écoulera par le tube de remplissage. Laisser s'écouler complètement ;
- Remplissez avec l'huile recommandée (15W40). Ne pas trop remplir. Laisser quelques minutes à l'huile pour qu'elle se stabilise, puis vérifiez qu'elle est au niveau souhaité.

Réglage des câbles du frein et de l'embrayage

Si le levier d'embrayage est lâche, vous devez tourner l'écrou de réglage du câble pour le serrer.

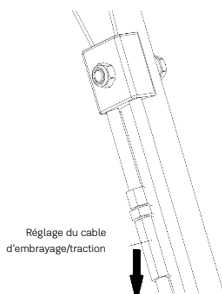

Si le levier de frein est lâche, vous devez tourner l'écrou de réglage du câble pour le serrer.



Contrôle et remplacement de la bougie d'allumage

Pour assurer le bon fonctionnement du moteur, la bougie d'allumage doit être propre et avec un écartement suffisant entre les électrodes.

Plusieurs facteurs peuvent influencer le fonctionnement de la bougie d'allumage : un mauvais réglage du carburateur, essence incorrecte, et un filtre à air sale. Ces facteurs provoquent des accumulations sur les électrodes des bougies d'allumage, ce qui entraîne des problèmes de fonctionnement et des difficultés de démarrage.

Si la tondeuse a une faible puissance ou présente des difficultés de démarrage, vérifiez la bougie d'allumage avant d'effectuer tout autre contrôle.

1. Retirez le capuchon, dévissez la bougie d'allumage et vérifiez qu'elle est propre. Si elle est sale, enlevez la suie avec une brosse ;
2. Si la bougie d'allumage est "noyée" d'un excès de carburant, essuyer avec un chiffon propre sur l'orifice de la bougie et tirez plusieurs fois sur la poignée du lanceur avec la bougie d'allumage retirée ;
3. Mesurez la distance entre les électrodes avec un outil approprié. La distance doit être comprise entre 0,7 et 0,8 mm. Si nécessaire, courbez l'électrode jusqu'à ce que vous obteniez l'écartement adéquat ;
4. Mettez la bougie à la main pour éviter d'endommager le filetage et serrez-la de façon à comprimer la rondelle d'étanchéité, à l'aide de la clé fournie ;
5. Si la bougie ne produit pas d'étincelle au démarrage, remplacez-la.



Une bougie dévissée peut surchauffer et causer des dommages au moteur.



Utilisez toujours le type de bougie d'allumage recommandé par le fabricant. L'utilisation d'une bougie d'allumage incorrecte peut endommager le cylindre.

Stockage et nettoyage

Stockage

Préparer le stockage sur de longues périodes est essentielle pour éviter les problèmes et augmenter la durée de vie de la tondeuse.

Ne rangez jamais la tondeuse avec de l'essence dans le réservoir. En fonction de la région et des conditions de rangement, l'essence peut se détériorer et s'oxyder, provoquant des dommages au carburateur et au système d'alimentation, des démarrages difficiles et des blocages causés par l'accumulation des particules.

Avant le stockage, procédez à la procédure suivante :

1. Videz le réservoir de carburant ;
2. Faites tourner le moteur jusqu'à ce qu'il s'arrête par manque de carburant ;
3. Retirez la bougie d'allumage et versez de l'huile neuve pour moteur à 2 temps (5-10 cl) dans le cylindre, par l'orifice de la bougie ;
4. Essuyez avec un chiffon propre sur l'orifice de la bougie et tirez la poignée du lanceur pour distribuer l'huile au cylindre ;
5. Tirez lentement sur la poignée du lanceur tout en sentant une résistance. Le piston monte et les soupapes d'admission et d'échappement sont fermées. Laissez le moteur dans cette position ira permettre de le protéger contre la corrosion interne ;
6. Réinstallez la bougie d'allumage.

Nettoyage

Nettoyez soigneusement la tondeuse après chaque utilisation. Enlevez tous les débris accumulés sur la lame. Une manipulation soignée protège la tondeuse et prolonge sa durée de vie.

PROTECTION DE L'ENVIRONNEMENT



L'emballage a été fabriqué à partir de matières recyclables. Vous pouvez le jeter dans un point de collecte locale.



Ne jetez jamais les machines avec moteur à combustion avec les ordures ménagères !

Les déchets tels que les huiles, les carburants, les lubrifiants, les filtres et les pièces d'usure usés peuvent être nocifs pour l'homme, les animaux et l'environnement et doivent donc être éliminés de manière appropriée.

Veillez à ce que les tondeuses désactivées soient éliminées de manière écologique dans un centre de recyclage.

Vous pouvez obtenir des informations concernant l'élimination de la machine et de l'huile usagée auprès du responsable légal du recyclage dans votre village.

SERVICE CLIENT

Tel.: +351 256 248 826

E-mail: international@centrallobao.pt

Site web: www.centrallobao.pt

PROGRAMME D'ENTRETIEN

Action		Tous les jours	1er mois ou 5 heures	Tous les 3 mois ou 25 heures	Tous les 6 mois ou 50 heures	Chaque année ou 100 heures	Tous les 2 ans ou 250 heures
Huile de moteur	Vérifier	✓					
	Remplacer		✓	✓			
Filtre à air	Vérifier		✓				
	Remplacer			✓			
Bougie d'allumage	Vérifier / Régler					✓	
	Remplacer						✓
Réservoir et filtre de carburant	Nettoyer			✓			
Tuyau de carburant	Vérifier	Tous les 2 ans (remplacer si nécessaire)					
Soupape	Vérifier / Régler					✓	
Chambre de combustion	Nettoyer	Après 200 heures					

FOIRE AUX QUESTIONS/ DÉPANNAGE

Le moteur ne démarre pas	Cause probable	Solution
Vérifiez le niveau de carburant.	Pas de carburant.	Faites le plein.
	Faible niveau de carburant ; moteur stocké non traité ou essence vidangée ; ravitaillé avec de l'essence de mauvaise qualité.	Vidangez le réservoir de carburant et le carburateur. Faites le plein avec de l'essence fraîche.
Retirez et contrôlez la condition de la bougie d'allumage.	Bougie d'allumage défectueuse, endommagée ou à l'écartement différent.	Remplacez la bougie d'allumage.
	Bougie imbibée de carburant.	Séchez et remettez en place.
Le moteur doit être examiné par un technicien compétent.	Filtre bouché, mauvais fonctionnement du carburateur, mauvais fonctionnement de l'allumage, soupapes coincées, etc..	Remplacez ou réparez les composants nécessaires.

Le moteur perd de la puissance	Cause probable	Solution
Vérifiez le filtre à air.	Éléments filtrants sales.	Nettoyez ou remplacez ces éléments.
Vérifiez le niveau de carburant.	Faible niveau de carburant; moteur stocké non traité ou essence vidangée ; ravitaillé avec de l'essence de mauvaise qualité..	Vidangez le réservoir de carburant et le carburateur. Faites le plein avec de l'essence fraîche.
Le moteur doit être examiné par un technicien compétent.	Filtre bouché, mauvais fonctionnement du carburateur, mauvais fonctionnement de l'allumage, soupapes coincées, etc.	Remplacez ou réparez les composants nécessaires.

CERTIFICAT DE GARANTIE

La garantie de ce produit est conforme à la loi en vigueur à partir de la date d'achat. Vous devrez, pourtant, garder la preuve d'achat pendant cette période. La garantie englobe n'importe quel défaut de fabrication, du matériel ou de fonctionnement, ainsi que les pièces de rechange et les travaux nécessaires à sa réparation. Sont exclues de la garantie la mauvaise utilisation du produit, les éventuelles réparations réalisées par des personnes non autorisées (en dehors de l'assistance de la marque VITO), ainsi que n'importe quel dommage causé par l'utilisation de l'appareil.

DÉCLARATION DE CONFORMITÉ

Nous déclarons sous notre responsabilité exclusive que ce produit avec la dénomination – TONDEUSE AVEC ROUES PIVOTANTES ET TRACTION 6.5CV et le code VIMRRG65, est conforme aux normes et documents normatifs suivants, EN ISO 5395-1:2013/A1:2018, EN ISO 5395-2:2013/A1:2017, EN ISO 14982:2009, e24*2016/1628*2018/989SYA1/P*0044*01, conformément aux dispositions des directives:

2006/42/CE – Directive relatives aux machines
2014/30/UE - Directive sur la compatibilité électromagnétique
(UE) 2016/1698 & (UE) 2018/989 – Directive Euro V

S. João de Ver,
30 juin 2022

Central Lobão S.A.
Le technicien responsable
Hugo Santos



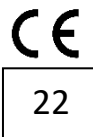

DECLARAÇÃO UE DE CONFORMIDADE

CENTRAL LOBÃO S.A.
RUA DA GÂNDARA, 664
4520-606 S. JOÃO DE VER VFR

Declara para os devidos efeitos que o artigo a seguir descrito:

DESCRIÇÃO	CÓDIGO
CORTA-RELVAS C/RODAS GIRATÓRIAS E TRAÇÃO 6.5CV	VIMRRG65

Está de acordo com as seguintes normas ou documentos normativos: EN ISO 5395-1:2013/A1:2018, EN ISO 5395-2:2013/A1:2017, EN ISO 14982:2009, e24*2016/1628*2018/9895YA1/P*0044*01, conforme as diretivas:

Diretiva 2006/42/EC – Diretiva Máquinas
Diretiva 2014/30/EU – Diretiva Compatibilidade Eletromagnética
Diretiva (EU) 2016/1698 & (EU) 2018/989 –Diretiva Euro V

S. João de Ver, 30 de junho de 2022

Central Lobão S.A.
O Técnico Responsável
Hugo Santos



Rua da Gândara, nº 664
4520-606 São João de Ver
Santa Maria da Feira
PORTUGAL

Tel.: +351 256 331 080
Fax.: +351 256 331 089
www.centrallobao.pt
dcomercial@centrallobao.pt

Processo técnico compilado por: Hugo Santos



TOOLS FOR THE BRAVE

vito-tools.com



RUA DA GÂNDARA, 664
4520-606 S. JOÃO DE VER
STA. MARIA DA FEIRA - PORTUGAL

VIMRRG65_REV00_JUL22