

# VITO

## PRO POWER



### VIML70

**PT** MOTOLAVADORA A GASOLINA

**ES** HIDROLIMPIADORA A GASOLINA

**EN** PETROL HIGH PRESSURE WASHER CLEANER

**FR** NETTOYEUR HAUTE PRESSION À ESSENCE

**MANUAL DE  
INSTRUÇÕES**  
MANUAL DE INSTRUCCIONES  
INSTRUCTION MANUAL  
MODE D'EMPLOI

## ÍNDICE

### PT

DESCRIÇÃO DA FERRAMENTA E CONTEÚDO DA EMBALAGEM .....	5
INTRUÇÕES GERAIS DE SEGURANÇA E UTILIZAÇÃO .....	8
Geral .....	8
Abastecimento e manuseamento da gasolina .....	8
Transporte da máquina .....	9
Antes de começar a trabalhar .....	9
Durante o trabalho .....	9
Manutenção e limpeza .....	10
Armazenamento no caso de períodos de paragem mais longos .....	11
Assistência Técnica .....	11
INSTRUÇÕES DE MONTAGEM .....	11
Montagem das rodas de transporte .....	11
Montagem da pega de transporte .....	11
Montagem dos suportes da mangueira e pistola ..	11
Montagem do parafuso em “L” .....	11
Montagem do suporte inferior .....	12
Montagem do conjunto da pistola .....	12
Montagem da mangueira de pressão .....	12
Ligação à rede de água .....	12
Ligação a reservatório de água .....	12
Ligação ao depósito de shampoo .....	12
Montagem dos bicos de aspersão .....	12
INSTRUÇÕES DE FUNCIONAMENTO .....	13
Arranque do motor .....	13
Paragem do motor .....	14
Regulação do acelerador .....	14
Arranque da bomba .....	14
Utilização de shampoo .....	14
Combustível .....	15
Funcionamento em altitude elevada .....	15
INSTRUÇÕES DE MANUTENÇÃO .....	15

Verificação e muda do óleo do motor .....	15
Limpeza do filtro do ar .....	15
Drenagem do carburador .....	15
Verificação e substituição da vela de ignição .....	15
Limpeza dos bicos de aspersão .....	16
Armazenamento e limpeza .....	16

PROTEÇÃO DO MEIO AMBIENTE .....	17
APOIO AO CLIENTE .....	17
PLANO DE MANUTENÇÃO .....	18
PERGUNTAS FREQUENTES / RESOLUÇÃO DE PROBLEMAS	19
CERTIFICADO DE GARANTIA .....	20
DECLARAÇÃO DE CONFORMIDADE .....	20

### ES

DESCRIPCIÓN DE LA HERRAMIENTA Y CONTENIDO DEL EMBALAJE .....	21
INSTRUCCIONES GENERALES DE SEGURIDAD Y UTILIZACIÓN .....	24
General .....	24
Abastecimiento y manejo de la gasolina .....	24
Transportar la hidrolimpiadora .....	25
Antes de empezar a trabajar .....	25
Durante el trabajo .....	25
Mantenimiento y limpieza .....	26
Almacenamiento en caso de paradas más prolongadas .....	27
Asistencia Técnica .....	27
INSTRUCCIONES DE MONTAJE .....	27
Ruedas de transporte .....	27
Asa de transporte .....	27
Soportes de la pistola y mangueira .....	27
Montaje del tornillo en forma de L .....	27
Soporte inferior .....	28
Conjunto de la pistola .....	28
Manguera de presión .....	28
Conexión a la red de suministro de agua .....	28

Conexión a los tanques de agua.....	28	Technical assistance.....	43
Conexión al depósito de champú .....	28	ASSEMBLY INSTRUCTIONS .....	43
Montaje de las boquillas de riego.....	28	Transport wheels.....	43
INSTRUCCIONES DE FUNCIONAMIENTO.....	29	Carrying handle.....	43
Arranque del motor.....	29	Hose and gun holders.....	43
Parada del motor .....	30	L-shaped screw .....	43
Ajuste del acelerador.....	30	Base frame.....	44
Arranque de la bomba.....	30	Gun set (gun + lance).....	44
Uso del champú.....	30	High-pressure hose.....	44
Combustible .....	31	Connection to water supply .....	44
Funcionamiento a gran altitud .....	31	Connection to water tanks .....	44
INSTRUCCIONES DE MANTENIMIENTO .....	31	Connection to detergent tank .....	44
Comprobación y cambio de aceite del motor.....	31	Attaching the nozzles .....	44
Limpieza del filtro de aire.....	31	OPERATING INSTRUCTIONS .....	45
Drenaje del carburador.....	31	Starting the engine .....	45
Comprobación y cambio de la bujía.....	31	Stopping the engine .....	46
Limpieza de las boquillas de riego .....	32	Throttle control lever adjustment .....	46
Almacenamiento y limpieza.....	32	Starting the pump.....	46
PROTECCIÓN DEL MEDIO AMBIENTE.....	33	Detergent application .....	46
ATENCIÓN AL CLIENTE.....	33	Fuel.....	47
PLAN DE MANTENIMIENTO .....	34	Operation at high altitude .....	47
PREGUNTAS FRECUENTES / RESOLUCIÓN DE PROBLEMAS .....	35	MAINTENANCE INSTRUCTIONS .....	47
CERTIFICADO DE GARANTÍA.....	36	Checking and changing the engine oil .....	47
DÉCLARACIÓN DE CONFORMIDAD .....	36	Air filter cleaning.....	47
<b>EN</b>		Draining the carburetor .....	47
<hr/>		Checking and changing the spark plug.....	47
EQUIPMENT DESCRIPTION AND PACKAGING CONTENT .....	37	Nozzle cleaning .....	48
GENERAL SAFETY AND USE INSTRUCTIONS .....	40	Storage and cleaning .....	48
General.....	40	ENVIRONMENTAL POLICY .....	49
Petrol fueling and handling .....	40	CUSTOMER SERVICE.....	49
Washer transport .....	41	MAINTENANCE SCHEDULE.....	50
Before you start operating.....	41	FREQUENTLY ASKED QUESTION/ TROUBLESHOOTING.....	51
While operating.....	41	WARRANTY CERTIFICATE .....	52
Maintenance and cleaning.....	42	DECLARATION OF CONFORMITY.....	52
Long-term storage .....	43		

DESCRIPTION DE L'APPAREIL ET CONTENU DE L'EMBALLAGE .....	53	INSTRUCTIONS DE FONCTIONNEMENT .....	61
INSTRUCTIONS GÉNÉRALES DE SÉCURITÉ ET D'UTILISATION .....	56	Démarrer le moteur.....	61
Règles générales.....	56	Arrêter le moteur .....	62
Ravitaillement et manipulation d'essence.....	56	Réglage du régime du moteur .....	62
Transport du nettoyeur.....	57	Démarrer la pompe.....	62
Avant de commencer à travailler.....	57	Utilisation du détergent.....	62
Au cours du travail.....	57	Carburant.....	63
Entretien et nettoyage .....	58	Fonctionnement en haute altitude .....	63
Rangement en cas d'une période d'inutilisation prolongée.....	59	INSTRUCTIONS D'ENTRETIEN.....	63
Assistance technique.....	59	Contrôle du niveau et vidange d'huile du moteur	63
INSTRUCTIONS DE MONTAGE .....	59	Nettoyage du filtre à air .....	63
Roulettes de transport.....	59	Vidange du carburateur .....	63
Poignée de transport .....	59	Contrôle et remplacement de la bougie d'allumage .....	63
Porte-tuyau et porte-pistolet .....	59	Nettoyage des buses.....	64
Vis en L.....	59	Rangement et nettoyage .....	64
Châssis avant .....	60	PROTECTION DE L'ENVIRONNEMENT .....	65
Ensemble du pistolet (pistolet + lance) .....	60	SERVICE CLIENT.....	65
Tuyau haute pression .....	60	PROGRAMME D'ENTRETIEN.....	66
Raccorder le nettoyeur au réseau de distribution d'eau .....	60	FOIRE AUX QUESTIONS/ DÉPANNAGE .....	67
Raccordement au réservoir d'eau.....	60	CERTIFICAT DE GARANTIE .....	68
Raccordement au réservoir de détergent .....	60	DÉCLARATION DE CONFORMITÉ.....	68
Fixation des buses de pulvérisation .....	60	DECLARAÇÃO DE CONFORMIDADE.....	69

## DESCRIÇÃO DA FERRAMENTA E CONTEÚDO DA EMBALAGEM

MOTOLAVADORA A GASOLINA 4T - VIML70

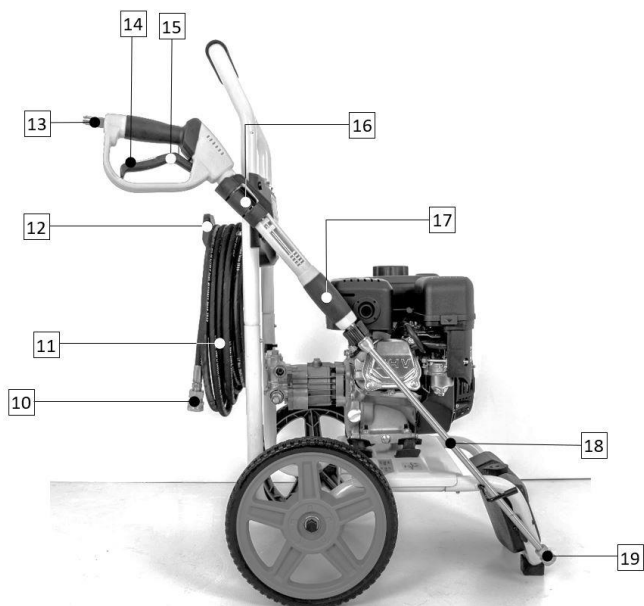
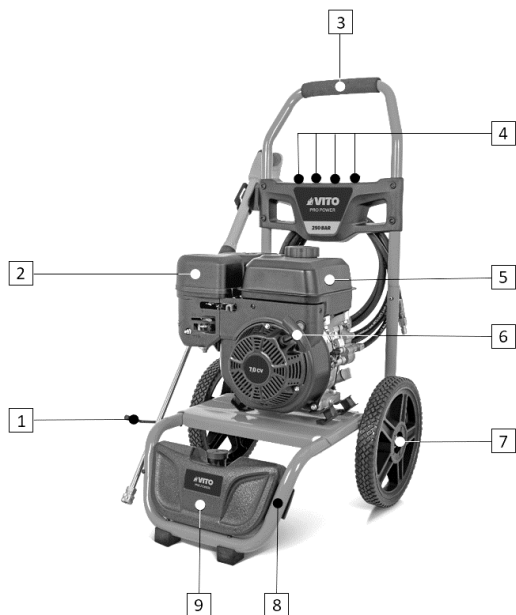

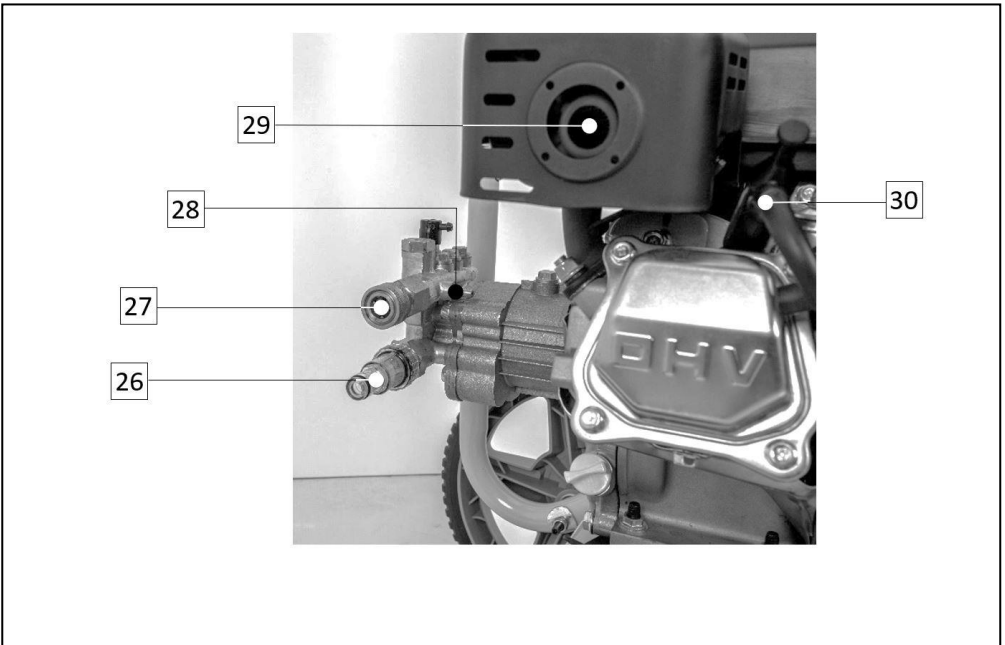
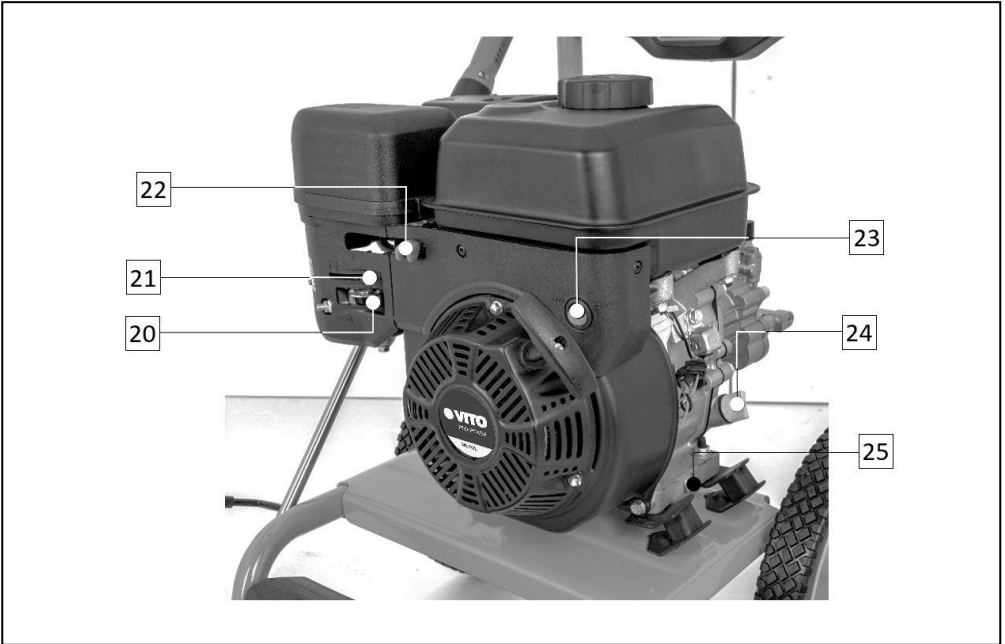









Lista de Componentes	
1	Parafuso em "L"
2	Filtro de ar
3	Pega de transporte
4	Bicos aspersores
5	Depósito de combustível
6	Pega do starter
7	Roda de transporte
8	Suporte inferior
9	Depósito do shampoo
10	Conector da mangueira à pistola
11	Mangueira de alta pressão
12	Suporte da mangueira de alta pressão
13	Conector da pistola
14	Bloqueio do gatilho
15	Gatilho da pistola
16	Suporte da pistola
17	Pistola
18	Ponteira
19	Conector dos bicos aspersores
20	Alavanca do combustível
21	Alavanca do ar
22	Alavanca do acelerador
23	Interruptor "ON/OFF"
24	Tampão do óleo do motor
25	Dreno do óleo do motor
26	Conector de entrada de água
27	Conector de saída de alta pressão
28	Conector de saída de shampoo
29	Escape
30	Cachimbo e vela de ignição



Especificações Técnicas	
Motor:	Combustão 4T
Potência do motor [CV   kW]:	7   5.2
Cilindrada [CC]:	207
Rotação [rpm]:	3400
Combustível:	Gasolina 95
Depósito de Combustível [L]:	3.6
Autonomia [horas]:	2.0
Óleo do motor:	15W-40
Cárter do óleo do motor [L]:	0.6
Pressão máxima [bar]:	250
Pressão de serviço [bar]:	180
Caudal máximo [L/min]:	11.8
Caudal de serviço [L/min]:	9
Comprimento da mangueira [m]:	8
Temperatura de trabalho [°C]:	0 - 40
Nível de potência sonora (L <sub>WA</sub> ) [dB]:	106.4
Nível de pressão sonora (L <sub>pA</sub> ) [dB]:	92.7
Peso do produto [kg]:	31
Dimensões do produto [mm]:	650 x 1000 x 530

Conteúdo da Embalagem	
1	Máquina VIML70
1	Pega de transporte e quadro com 4 bicos aspersores
2	Roda de transporte
1	Pistola
1	Ponteira para bico aspersor
1	Mangueira de alta pressão
1	Mangueira de aspiração de água com filtro
1	Filtro de aspiração de água
1	Junta rápida de mangueira
1	Mangueira/filtro de aspiração de shampoo
1	Suporte para mangueiras
1	Suporte para pistola
1	Jogo de parafusos
1	Chave para vela de ignição
1	Acessório de limpeza dos bicos aspersores
1	Manual de instruções

## Simbologia

-  Alerta de segurança ou chamada de atenção.
-  Para reduzir o risco de lesões, o utilizador deve ler o manual de instruções.
-  Proibição de fazer lume e de fumar.
-  Perigo de choques elétricos.
-  Perigo de fogo ou explosão.
-  Respeite a distância de segurança.
-  Embalagem de material reciclado.
-  Recolha separada de baterias e/ou ferramentas elétricas.

## INTRUÇÕES GERAIS DE SEGURANÇA E UTILIZAÇÃO

-  Ao utilizar a máquina deve considerar determinadas medidas básicas de segurança, de modo a evitar o risco de incêndio, choques elétricos e acidentes pessoais.
-  Leia sempre as instruções de segurança, funcionamento e manutenção antes de começar a utilizar a sua máquina. Guarde o manual de instruções para futuras consultas.

## Geral

Estas medidas preventivas são imprescindíveis para a sua segurança, utilize a máquina sempre com cuidado, de forma responsável e tendo em consideração que o utilizador é responsável por eventuais acidentes causados a terceiros ou aos seus bens.

A máquina só pode ser utilizada por pessoas que tenham lido o manual de instruções e estejam familiarizadas com o manuseamento. Antes da primeira utilização, o utilizador deve ser instruído pelo vendedor ou por outra pessoa competente sobre a utilização da máquina, deve obter instruções adequadas e práticas.

O manual de instruções é parte integrante da máquina e tem que ser sempre fornecido.

Familiarize-se com os dispositivos de comando e com a utilização da máquina. O utilizador tem de saber, nomeadamente, como parar rapidamente a máquina.

Utilize a máquina só se estiver em boas condições físicas e psíquicas. Não utilize a máquina se estiver cansado ou sob o efeito de álcool, drogas ou medicamentos. Se sofrer de algum problema de saúde, informe-se junto do seu médico sobre a possibilidade de trabalhar com a máquina.

Nunca permita a utilização da máquina por crianças, pessoas com capacidades físicas, sensoriais ou mentais limitadas, pessoas com falta de experiência e conhecimento da máquina ou outras pessoas que não estejam familiarizadas com as instruções de utilização.

 A máquina apenas pode ser utilizada conforme descrito neste manual de instruções. Não é permitida qualquer outra utilização, que possa ser perigosa e provoque ferimentos no utilizador ou danos na máquina.

Por motivos de segurança, é proibida qualquer alteração à máquina além da montagem de acessórios autorizados pelo fabricante. Qualquer alteração efetuada anula o direito à garantia.

Poderá obter informações sobre os acessórios autorizados junto do seu distribuidor oficial VITO.

## Abastecimento e manuseamento da gasolina

 A gasolina é tóxica e altamente inflamável! Guarde a gasolina apenas em recipientes previstos e homologados para esse efeito. Enrosque e aperte sempre as tampas dos recipientes de abastecimento. As tampas com defeito devem ser substituídas.

Nunca utilize garrafas ou semelhantes para remover ou armazenar produtos de serviço, como, por exemplo, combustível. Alguém, em particular as crianças, poderá ser levado por engano a bebê-las.

O abastecimento de gasolina deve ser realizado antes do motor de combustão ser ligado e com a máquina colocada numa superfície nivelada. Enquanto o motor estiver a funcionar, não é permitido abrir a tampa do depósito nem reabastecer com gasolina.

Reabasteça e esvazie o depósito de combustível da máquina apenas ao ar livre. Antes de abastecer, desligue o motor e deixe-o arrefecer.

Não encha o depósito de combustível demasiado. No sentido de permitir que o combustível tenha espaço para se expandir, nunca adicione combustível acima do rebordo inferior do bocal de enchimento.



Caso transborde gasolina, limpe imediatamente qualquer combustível derramado. O motor de combustão apenas deve ser ligado depois da superfície suja com gasolina ser limpa. Dever-se-á evitar qualquer tentativa de ignição até que os vapores da gasolina se tenham volatilizado (secar com pano).

Se a gasolina entrar em contacto com o vestuário, este tem de ser mudado.

Mantenha a gasolina afastada de faíscas, chamas, fontes de calor ou outras fontes de ignição. Não fume junto a recipientes e máquinas com gasolina, nem durante o processo de abastecimento.

## Transporte da máquina

Não transporte a máquina com o motor de combustão a funcionar. Antes do transporte, desligue o motor de combustão e retire o cachimbo da vela de ignição.

Transporte a máquina apenas com o motor de combustão frio e sem combustível.

No transporte da máquina, deve ser respeitada a legislação regional em vigor, em particular a que diz respeito à proteção das cargas e ao transporte de objetos em superfícies de carga.

## Antes de começar a trabalhar

Certifique-se de que a máquina apenas é utilizada por pessoas familiarizadas com o manual de utilização.

 Antes de colocar a máquina em funcionamento, verifique a estanquidade do sistema de combustível, particularmente as peças visíveis como, por exemplo, o depósito, a tampa do depósito e as uniões das mangueiras flexíveis. Em caso de fugas ou danos, não ligue o motor de combustão. Solicite a reparação da máquina a um distribuidor oficial.

 Antes da utilização da máquina, substitua as peças avariadas, bem como todas as restantes peças usadas e danificadas.

Verifique se todas as porcas e parafusos estão convenientemente apertados. É importante uma revisão regular de modo a garantir as questões de segurança e o rendimento da máquina.

Antes da utilização da máquina, verifique se a vela de ignição está devidamente ligada ao cachimbo.

Realize todos os ajustes e trabalhos necessários à correta montagem da máquina, caso tenha dúvidas ou dificuldades dirija-se ao seu distribuidor oficial.

Para garantir que trabalha com a máquina em segurança, antes da colocação em funcionamento, é necessário verificar se:

- Toda a máquina está montada corretamente;
- Os dispositivos de segurança estão em perfeitas condições e se funcionam corretamente. Nunca utilize a máquina se os dispositivos de segurança estiverem em falta, danificados ou gastos;
- A mangueira de pressão, pistola e acessórios de ligação estão em perfeitas condições;
- O depósito de combustível, os componentes de condução de combustível e a tampa do depósito se encontram em perfeitas condições.

Tenha em conta as normas municipais sobre as horas em que é permitido usar máquinas com motor de combustão.

## Durante o trabalho

 Mantenha terceiros afastados da zona de operação da máquina. Nunca trabalhe enquanto estiverem animais ou pessoas, em particular crianças, na zona de risco.

O sistema de exaustão (escape) atinge temperaturas elevadas suscetíveis de provocar ignição em alguns materiais. Mantenha materiais inflamáveis afastados da máquina.

Mantenha a máquina afastado, pelo menos 1 m, de estruturas, edifícios e outros equipamentos durante o funcionamento. Não fixe a máquina a qualquer estrutura.

Utilize a máquina com especial cuidado quando estiver a trabalhar próximo de encostas, valas e poços. Coloque a máquina num piso firme, plano e a uma distância suficientemente segura desses locais de perigo.

 Em caso de enjoos, dores de cabeça, problemas de visão (por exemplo, redução do campo de visão), problemas de audição, tonturas, redução da capacidade de concentração, pare imediatamente o trabalho. Estes sintomas podem ser provocados, entre outras coisas, devido a concentrações de gases de escape demasiado elevadas.

O motor de combustão produz gases de escape venenosos assim que começa a trabalhar. Esses gases contêm monóxido de carbono tóxico, um gás incolor e inodoro, bem como outras matérias nocivas. A inalação de monóxido de carbono pode causar perda de consciência e pode levar à morte. O motor de combustão nunca pode ser colocado em funcionamento em espaços fechados ou mal arejados.

Os dispositivos de comando e de segurança instalados na máquina não podem ser retirados nem inibidos.

Colocação em funcionamento

Ligue a máquina com cuidado seguindo as indicações de funcionamento do manual de instruções. A utilização da máquina de acordo com estas instruções diminui o risco de ferimentos.



Quando a pega do sistema de arranque volta à posição de origem, a mão e o braço poderão ser deslocados de forma rápida em direção ao motor de combustão. Este retrocesso poderá causar fraturas, contusões e entorses.

A máquina não deve trabalhar a velocidades para as quais não foi dimensionada. Não modifique peças que possam incrementar ou baixar a velocidade definida pelo fabricante.

Trabalhar com velocidades acima do previsto pelo fabricante, vai aumentar o perigo de ferimentos no utilizador e danos no equipamento.

Não tape a máquina enquanto estiver em funcionamento. Para diminuir os riscos de incêndio, as saídas de ventilação e do escape deverão permanecer desobstruídas.

Utilização no trabalho

Nunca utilize a máquina de lavar à pressão nas seguintes condições:

- Se verificar uma alteração evidente na velocidade do motor;
- Se verificar uma perda evidente de pressão;
- Se o motor falhar na ignição/arranque;
- Vibrações excessivas;
- Chuva ou condições atmosféricas adversas.

Desligue o motor de combustão se:

- Sempre que pretenda abandonar fisicamente a máquina ou se esta não estiver a ser vigiada;
- Antes de reabastecer o depósito. Abasteça apenas com o motor de combustão frio.

Desligue o motor de combustão e retire o cachimbo da vela de ignição:

- Antes de elevar, carregar ou transportar a máquina;
- Antes da máquina ser verificada, limpa ou antes da realização de trabalhos de reparação da mesma.

## Manutenção e limpeza

Para a realização da manutenção da máquina, apresentamos algumas normas de segurança. No entanto, como não é possível cobrir todos os riscos possíveis de acontecer durante os trabalhos de manutenção, apenas o utilizador pode decidir se vai realizar ou não a tarefa.

Antes do início dos trabalhos de limpeza, ajuste, reparação e manutenção:

- Coloque a máquina num piso firme e plano;
- Desligue o motor de combustão e deixe-o arrefecer;
- Retire o cachimbo da vela de ignição.



Afaste o cachimbo da vela de ignição, dado que uma faísca de ignição inadvertida pode provocar queimadura, choques elétricos ou originar um arranque involuntário do motor de combustão.



Deixe a máquina arrefecer em particular, antes de efetuar trabalhos de manutenção, na área do motor de combustão, do coletor de escape e do silenciador. Podem ser atingidas temperaturas de 80° C e superiores.

Verifique frequentemente a máquina, especialmente antes do armazenamento (por exemplo, antes do período de inverno), quanto a desgaste e danos.

Substitua imediatamente as peças gastas ou danificadas, por motivos de segurança, de modo que a máquina esteja sempre em condições de funcionamento seguro.

Limpeza:

A máquina deve de ser cuidadosamente limpa na sua totalidade após ser utilizada.

Limpe o motor à mão (evite introduzir água no filtro de ar e no escape). Evite molhar os controlos e outros equipamentos/acessórios difíceis de secar. A água estimula o aparecimento de corrosão e ferrugem nos elementos metálicos e provoca danos nos equipamentos elétricos.

Não utilize produtos de limpeza agressivos. Estes produtos podem danificar plásticos e metais, prejudicando o funcionamento seguro da sua máquina.

Trabalhos de manutenção:

Apenas podem ser realizados trabalhos de manutenção descritos neste manual de instruções, todos os restantes trabalhos deverão ser executados por um distribuidor oficial.

Por motivos de segurança, os componentes de condução de combustível (mangueiras, torneira, depósito, tampa do depósito e ligações) devem ser verificados regularmente, de forma a detetar danos e locais com fugas. Se necessário, deverão ser substituídos por distribuidor oficial.

Mantenha todas as porcas e parafusos bem apertados, para que a máquina esteja em condições de funcionar com segurança.

Mantenha os autocolantes de advertência e de indicação sempre limpos e legíveis.

Se retirar componentes ou dispositivos de segurança para efetuar trabalhos de manutenção, estes deverão ser imediatamente recolocados de forma correta.

Em trabalhos de manutenção e limpeza, troca de acessórios bem como no transporte da máquina, utilize sempre luvas.

Utilize apenas ferramentas ou acessórios acopláveis autorizados pela VITO para esta máquina ou peças tecnicamente idênticas. Caso contrário, poderão ocorrer ferimentos ou danos na máquina. Em caso de dúvidas ou se lhe faltarem os conhecimentos e meios necessários, deverá dirigir-se a um distribuidor oficial.

### Armazenamento no caso de períodos de paragem mais longos

Deixe o motor de combustão arrefecer antes de colocar a máquina num compartimento fechado. Durante o funcionamento, o escape fica extremamente quente e permanece assim durante alguns minutos após desligar o motor. Evite tocar no escape enquanto está quente.

Nunca guarde a máquina com gasolina no depósito dentro de um edifício. Os vapores de gasolina que se formam podem entrar em contacto com chamas ou faíscas e inflamar-se.

Guarde a máquina num local seco, com o depósito vazio e a reserva de combustível num compartimento bem fechado e bem ventilado. Evite locais com elevada humidade de modo a evitar o aparecimento de corrosão e ferrugem.

Caso pretenda esvaziar o depósito, por exemplo, na paragem antes do período de Inverno, o esvaziamento do depósito de combustível apenas se deve realizar ao ar livre.

Armazene a máquina em estado operacional.

Certifique-se de que a máquina está protegida contra uma utilização indevida (por exemplo, por crianças).

### Assistência Técnica

A sua máquina deve ser reparada apenas pelo serviço de assistência técnica da marca, ou por pessoal qualificado, apenas com peças de substituição originais.

### INSTRUÇÕES DE MONTAGEM

#### Montagem das rodas de transporte

1. Insira o parafuso maior na roda (7);
  2. No lado oposto da roda, insira uma anilha no parafuso;
  3. Insira o parafuso na furação da estrutura da máquina;
  4. Coloque uma anilha no parafuso;
-  Ajuste as anilhas na estrutura.
5. Por fim insira uma porca e aperte com uma chave.

#### Montagem da pega de transporte

1. Encaixe os tubos da pega de transporte (3) nos tubos da estrutura de suporte e transporte;
2. Pressione os pinos e empurre a pega até estes se alinharem com as furações.

#### Montagem dos suportes da mangueira e pistola

Suporte da mangueira

1. Ajuste os suportes (12) nos furos de fixação na pega de transporte (3);
2. Insira e aperte os 3 parafusos de fixação.

Suporte da pistola

Encaixe o suporte da pistola no lado direito da pega de transporte.

#### Montagem do parafuso em "L"

O parafuso em "L", ou parafuso de suporte do conjunto da pistola com a ponteira, deve ser enroscado na furação presente na estrutura inferior, onde se situa o depósito do shampoo.

### Montagem do suporte inferior

O suporte inferior é montado da mesma forma que a pega de transporte.

1. Encaixe os tubos do suporte inferior (8) nos tubos da estrutura de suporte e transporte;
2. Pressione os pinos e empurre o suporte até estes se alinharem com as furações.

### Montagem do conjunto da pistola

1. Encaixe a ponteira (18) na pistola (17);
2. Segurando a pistola, enrosque a ponteira;
3. Ajuste o acessório de aperto da pistola. Não aperte em excesso, pois pode danificar os conectores.

### Montagem da mangueira de pressão

1. Encaixe o conector da mangueira (10) no conector da pistola (13) e enrosque;
2. Encaixe o conector da mangueira no conector de saída de alta pressão (27) e enrosque.

 Durante a utilização da mangueira de alta pressão, deve ter os seguintes cuidados:

- Todas as ligações da mangueira devem estar corretamente ligadas;
- Não deixe a mangueira entrar em contato com o escape, durante o funcionamento ou enquanto este está quente;
- Nunca dê nós ou dobre a mangueira de alta pressão;
- Não use a mangueira de alta pressão, se esta se encontra danificada.

### Ligação à rede de água

1. Encaixe a junção rápida da mangueira no conector de entrada de água (26);
2. Ligue a outra extremidade da mangueira à torneira da rede de água.

### Ligação a reservatório de água

1. Coloque a junção rápida na mangueira;
2. Enrosque o ligador da mangueira no filtro de aspiração;
3. Encaixe a junção rápida da mangueira no conector de entrada de água (26);
4. Coloque o filtro de aspiração no reservatório de água.

### Ligação ao depósito de shampoo

1. Coloque o filtro de sucção de shampoo dentro do depósito de shampoo (9);
2. A tampa do depósito tem um furo para poder passar a mangueira de sucção de shampoo;
3. Ligue a mangueira de sucção no conector de saída de shampoo;
4. Coloque o bico de baixa pressão (preto). A máquina só faz a sucção de shampoo com este bico.



A máquina de lavar à pressão foi concebida para funcionar com quase todo o tipo de shampoos domésticos ou champôs para automóveis. Não utilize shampoos líquidos, agentes de limpeza ou solventes industriais. A utilização de outros agentes de limpeza pode afetar a segurança do equipamento.

### Montagem dos bicos de aspersão

Conecte o bico aspersor à ponteira utilizando o sistema de encaixe rápido, que permite uma troca rápida e fácil.

1. Para encaixar o bico aspersor (4), deslize o conector dos bicos aspersores (19) para trás na direção da ponteira;
2. Encaixe o bico aspersor no conector (19). Solte o colar metálico para bloquear o bico aspersor;
3. Para libertar o bico aspersor, deslize o colar metálico para trás, o aspersor pode ser removido.

Com a máquina de lavar à pressão são fornecidos 4 bicos de aspersão (4), com cores e efeito de aspersão diferentes.

Bico aspersor (0°) vermelho

Este aspersor fornece um jato fino e preciso, e extremamente potente. Abrange uma área de lavagem muito pequena. Deve ser utilizado em superfícies capazes de suportar pressões elevadas, tais como metal e cimento. Não utilizar em madeiras.

Bico aspersor (25°) verde

Este aspersor fornece um jato de pulverização de 25° para uma lavagem intensa de áreas pequenas. Deve ser utilizado em superfícies capazes de suportar pressões elevadas.

Bico aspersor (40°) branco

Este aspersor fornece um padrão de pulverização de 40° com um jato de água menos potente, para limpezas que não exijam pressões elevadas. Abrange uma grande área de lavagem. Pode ser utilizado em praticamente todos os tipos de limpeza.

Bico de baixa pressão (preto)

Este aspersor é utilizado para aplicação de shampoo e soluções de limpeza. Tem o jato menos potente.

 Antes de utilizar a máquina de lavar na limpeza de pavimentos, teste primeiro numa área pequena. Alguns pavimentos são fabricados com materiais de qualidade inferior e a pressão elevada pode danificar a superfície. Se necessário ajuste a pressão, mudando os bocais ou diminuindo a velocidade do motor.

## INSTRUÇÕES DE FUNCIONAMENTO

Durante a utilização da máquina de lavar à pressão deve ter em consideração alguns cuidados e procedimentos de utilização, de modo a evitar acidentes:

- Coloque a máquina de lavar à pressão afastada do local da limpeza durante o funcionamento;
- Nunca opere a máquina de lavar à pressão utilizando movimentos repetidos e rápidos de pressionar/largar o gatilho de pressão. Esta ação poderá resultar em falhas de componentes e conexões sobre pressão;
- Não trabalhe com a máquina em vazio (sem água), pois irá causar danos nos vedantes da bomba;
- Não deixe a máquina de lavar à pressão a trabalhar durante mais 30 segundos sem premir o gatilho da pistola. A bomba pode ficar danificada;
- Para prevenir uma descarga acidental de água com alta pressão, o bloqueio de segurança no gatilho deve estar engatado sempre que a máquina não estiver a ser utilizada;
- Quando a máquina de lavar à pressão está sobre pressão e o gatilho pressionado, a libertação de pressão pode causar o coice da pistola. Adote uma postura estável e segure a pistola com firmeza com ambas as mãos, de modo a evitar acidentes;
- Nunca direcione o jato de água na direção de pessoas, animais, equipamentos, instalações elétricas ou da própria máquina de lavar à pressão;
- Nunca coloque a sua mão, dedos ou corpo em frente ao bico aspersor. O jato pode provocar ferimentos;

- Não utilize a máquina de lavar à pressão para bombear combustíveis ou outros líquidos inflamáveis;
- Utilize sempre óculos de proteção. Equipamentos de proteção, tais como máscara, calçado de proteção e protetor auricular devem ser utilizados sempre que necessário;
- Esta máquina está preparada para trabalhar com água fria e limpa, e com temperatura de trabalho entre +0°C e +40°C. A pressão de serviço da água de entrada, deve ser inferior a 7 bar,
- Utilize apenas mangueiras de pressão, fixações e encaixes de acordo com as especificações da máquina e recomendações do fabricante. Estes acessórios são importantes para a segurança da máquina de lavar à pressão e do utilizador;
- As áreas de limpeza deverão ter inclinações e drenagens necessárias para reduzir os riscos de queda;
- Antes de arrancar com a máquina de lavar à pressão em climas frios, certifique-se que não se formou gelo em nenhuma peça do equipamento.

## Arranque do motor

1. Abra a torneira da tubagem de abastecimento de água;
2. Retire todo o ar da bomba e tubagens. Pressione o gatilho até sair água na pistola (17);
3. Encaixe a ponteira (18) na pistola;
4. Mova a alavanca do combustível (20) para a posição "ON";
5. Com o motor frio, mova a alavanca do ar (21), para a esquerda. Com o motor quente, deixe a alavanca no lado direito;
6. Mova a alavanca do acelerador (22), da direita para a esquerda, se quiser mais velocidade do motor;
7. Coloque o interruptor "ON/OFF" (23), na posição "ON";
8. Puxe a pega do starter (6) lentamente, até sentir alguma resistência, depois puxe com força até o motor começar a funcionar;
9. Gradualmente, abra o ar, deslocando a alavanca do ar para a direita.



Não feche o ar se o motor estiver morno ou a temperatura do ar for elevada.

## Paragem do motor

1. Coloque a alavanca do acelerador (22) encostada à direita;
2. Coloque o interruptor "ON/OFF" (23) na posição "OFF";
3. Mova a alavanca do combustível (20) para a posição "OFF";
4. Após a paragem do motor, feche a torneira de abastecimento de água e retire toda a pressão da máquina. Desaperte a ponteira (18) e pressione o gatilho da pistola até sair toda água acumulada;
5. Cuidadosamente, enrole a mangueira de pressão, para que não fique dobrada ou torcida. Mangueiras danificadas são perigosas quando sob pressão.

 Em caso de emergência, coloque imediatamente o interruptor "ON/OFF" (23) na posição "OFF".

## Regulação do acelerador

A regulação da velocidade de funcionamento do motor é efetuada através da alavanca do acelerador (22).

 Com a alavanca do acelerador colocada encostada à direita, o motor funciona ao ralenti. A velocidade aumenta à medida que a alavanca é deslocada para a esquerda.

## Arranque da bomba

 Antes de efetuar o arranque, garanta o fornecimento de água à bomba. Tal falha pode danificar a máquina de lavar à pressão.

1. Para acionar a bomba e iniciar a projeção do jato de água, pressione o gatilho da pistola, até que exista um fluxo constante de água;
2. Para evitar acionamentos acidentais enquanto não utiliza a máquina, a pistola está equipada com um sistema de segurança. Para ativar, solte o gatilho (15) e coloque o bloqueio entre este e o corpo da pistola.

## Utilização de shampoo

Recomenda-se a utilização de um shampoo adequado a máquinas de lavar à pressão. Siga as instruções contidas no shampoo.

Não utilize líquido de lavar loiça, pois estes contêm sal.

A maioria dos shampoos para automóvel é uma combinação de shampoo com cera. Estes têm tendência para ser viscosos. A viscosidade aumenta com temperaturas baixas.

Quando utilizar shampoos combinados com cera, estes devem ser diluídos com água morna antes da utilização, de acordo com as proporções indicadas nas instruções do shampoo.

 Um shampoo viscoso dificulta a fluidez desde o recipiente e favorece o bloqueio do bico aspersor.

Para utilizar a máquina de lavar à pressão com shampoo, deve efetuar as seguintes operações:

1. Encaixe o bico de aspersão preto (4) no conector da ponteira (18);
2. A sucção e mistura ocorrerão automaticamente assim que a água sair na bomba.

Após a utilização da máquina com shampoo, esta deve ser limpa de modo a eliminar todos os resíduos de shampoo.

1. Pressione o gatilho da pistola (15) até sair água completamente limpa no bico aspersor (4).

## Combustível

O motor da máquina de lavar à pressão está preparado para funcionar com gasolina sem chumbo 95. Nunca utilize gasolina contaminada ou mistura de óleo e gasolina. Evite ter sujidade ou água no depósito.

Para verificar o nível de combustível e atestar o depósito, o motor deve estar parado.

Ao encher o depósito de combustível (5), não ultrapasse o nível máximo. Não deve encher acima do nível superior do filtro.

## Funcionamento em altitude elevada

Em altitude elevada, a habitual mistura ar/combustível será extremamente rica. O rendimento irá diminuir e o consumo de combustível aumentará. Uma mistura muito rica vai diminuir a faísca e causar um mau arranque.

 Se um motor preparado para elevadas altitudes for utilizado em baixas altitudes, a mistura ar/combustível irá reduzir o rendimento e poderá sobreaquecer o motor causando danos sérios no motor.

## INSTRUÇÕES DE MANUTENÇÃO

 Antes de qualquer trabalho de manutenção ou de limpeza, coloque a máquina numa superfície nivelada, liberte a pressão da água e retire o cachimbo da vela de ignição (30).

## Verificação e muda do óleo do motor

 O funcionamento com nível de óleo baixo causará danos graves no motor.

1. Coloque a máquina de lavar à pressão, deitada na lateral, num piso plano;
2. Retire o tampão (tampão com vareta) (24);
3. Verifique o nível do óleo indicado na vareta;
4. Se o nível estiver baixo, adicione óleo (15W40) até atingir o nível adequado;

Para efetuar a mudança do óleo:

5. Coloque um recipiente por baixo do dreno (25);
6. Retire o dreno e esvazie a totalidade do óleo;
7. Aperte o dreno e encha com óleo novo;
8. Verifique o nível e ajuste até ao nível adequado.

 A máquina está equipada com dois tampões e dois drenos, para uma maior facilidade na verificação e troca do óleo.

## Limpeza do filtro do ar

1. Retire a tampa do filtro (2) e a porca de borboleta;
2. Retire o elemento filtrante e sopre com ar comprimido até este ficar totalmente limpo;
3. Coloque o elemento filtrante e monte os restantes componentes pela ordem inversa à desmontagem.



A utilização do filtro sujo irá restringir o fluxo de ar no carburador afetando o rendimento da bomba.

## Drenagem do carburador

1. Coloque um recipiente por baixo do carburador;
2. Desaperte o parafuso de drenagem do carburador e drene a gasolina existente no carburador;
3. Coloque o parafuso de drenagem e aperte.

## Verificação e substituição da vela de ignição

Para assegurar um adequado funcionamento do motor, a vela de ignição deve estar limpa e com a folga adequada entre os elétrodos.

1. Remova o cachimbo (30), desenrosque a vela de ignição (30) e verifique se está limpa;
2. Se não estiver limpa, remova os resíduos acumulados no elétrodo com uma escova de aço;
3. Meça a distância entre os elétrodos com ferramenta adequada. A distância deverá estar situada entre 0.7-0.8 mm. Caso seja necessário dobre o elétrodo até atingir a folga adequada;
4. Efetue um teste à vela de ignição:
  - Conecte a vela ao cachimbo;
  - Mantenha em contato o elétrodo da vela com o corpo do motor e puxe simultaneamente a pega do sistema de arranque;
  - Se a faísca entre os elétrodos for fraca ou não existir, faça o teste com uma vela nova;
  - Se o problema se mantiver com a vela nova, repare ou substitua o sistema de ignição;
5. Verifique se a anilha de vedação está em boas condições;
6. Coloque a vela com a mão para evitar danos na rosca e aperte de forma a comprimir a anilha de vedação, utilizando a chave fornecida. A vela solta poderá sobreaquecer e provocar danos no motor.

## Limpeza dos bicos de aspersão

Se durante a utilização da máquina de lavar à pressão, o fluxo de água diminuir ou ficar irregular, solte o gatilho da pistola e desligue a máquina.

Aperte o gatilho da pistola (15), para libertar a pressão e verifique se existe alguma obstrução no bico de aspersão (4). Se suspeitar que existe obstrução use a ferramenta de limpeza do bico para remover os resíduos acumulados.

É importante que o bico de aspersão seja inspecionado e limpo com regularidade, usando o acessório de limpeza fornecido.

## Armazenamento e limpeza

### Limpeza

Limpe a máquina após cada utilização. O manuseamento cuidadoso protege a máquina e aumenta a vida útil.

1. Após a paragem do motor, feche a torneira da tubagem de abastecimento de água;
2. Liberte a pressão da água apontando a pistola numa direção segura e aperte o gatilho;
3. Desmonte a mangueira de pressão, pistola, ponteira e bico de aspersão;
4. Drene a água de todos os acessórios e use um pano para limpar o exterior da mangueira, ponteira e pistola;
5. Esvazie a água da bomba puxando a pega de arranque várias vezes;
6. Armazene a máquina de lavar à pressão num local limpo e seco.

### Armazenamento

A preparação do armazenamento durante longos períodos é vital para evitar problemas e aumentar a vida útil da máquina.

Nunca guarde a máquina com gasolina no depósito. Dependendo da região e das condições de armazenamento, a gasolina pode deteriorar e oxidar, causando danos no carburador e no sistema de combustível, arranques difíceis e entupimentos provocados pelo depósito de partículas.

Caso tenha armazenado a máquina com gasolina, para evitar arranque difíceis, efetue as recomendações apresentadas a seguir considerando o período de armazenamento anterior:

Menos de 1 mês:

- Utilize o procedimento habitual.

1 mês a 1 ano:

- Retire toda a gasolina do depósito de combustível (5);
- Coloque o motor em funcionamento até que este pare por falta de combustível.

Superior a 1 ano:

- Retire toda a gasolina do depósito de combustível (5);
- Coloque o motor em funcionamento até que este pare por falta de combustível;
- Mude o óleo;
- Retire a vela de ignição (30) e coloque óleo do motor (5-10 cl) no cilindro.
- Puxe a pega do starter (6) para distribuir o óleo no cilindro e reinstale a vela de ignição;
- Puxe a pega do sistema de arranque devagar enquanto sentir resistência. O pistão está a subir e as válvulas de admissão e escape estão fechadas. Deixar o motor nesta posição vai ajudar a proteger da corrosão interna.

Se não vai utilizar máquina durante um período superior a três meses ou se existe a possibilidade de congelamento durante o Inverno, a bomba requer proteção para evitar danos causados pelo frio.

Para proteger e bomba, misture uma solução de anticongelante automóvel. Verta com cuidado a solução anticongelante na entrada da bomba.

Quando a solução sair pela saída, sele a saída com uma rolha ou outra tampa adequada. Continue a deitar a solução anticongelante na entrada até que a bomba esteja cheia. Feche a entrada da mesma forma que a saída.

Quando for utilizar a máquina pela primeira vez após este período, certifique que o anticongelante é totalmente removido da bomba, mangueira e ponteira.

Quando utilizar a máquina pela primeira vez, poderá notar pequenas fugas a bomba. Estas desaparecerão ao fim de algum tempo.



**PROTEÇÃO DO MEIO AMBIENTE**

A embalagem é composta por materiais recicláveis, que pode eliminar através dos pontos de reciclagem locais.



Nunca coloque máquinas de combustão no lixo doméstico!

Os lixos como o óleo antigo, combustível, lubrificante, filtros e peças de desgaste podem prejudicar os seres humanos, os animais e o meio ambiente e, como tal, têm de ser devidamente eliminados ou reciclados.

Certifique-se de que uma máquina já desativada é encaminhada para ser eliminada de maneira tecnicamente correta.

Antes de mudar o óleo, encontre um local próprio para colocar o óleo usado. Não o coloque no lixo, não despeje em cursos de água ou deixe no chão.

Os regulamentos ambientais locais vão dar-lhe informações detalhadas de como proceder.

Pode obter informações relativas à eliminação do máquina e óleo usados, através dos responsáveis legais pela reciclagem no seu município.

**APOIO AO CLIENTE**

Tel.: +351 256 248 824 / 256 331 080

E-mail: [sac.portugal@centrallobao.pt](mailto:sac.portugal@centrallobao.pt) /  
[sat@centrallobao.pt](mailto:sat@centrallobao.pt)

Site: [www.centrallobao.pt](http://www.centrallobao.pt)

## PLANO DE MANUTENÇÃO

O plano de manutenção inclui rotinas, procedimentos de inspeção e processos simples de manutenção, utilizando ferramentas básicas requeridas para trabalhar na máquina. Outras tarefas de manutenção mais complicadas ou que requerem ferramentas especiais devem ser efetuadas por técnicos qualificados ou pela assistência técnica.

O plano de manutenção incluído neste manual é baseado nas condições normais de trabalho. Se a máquina for utilizada em condições severas, tais como sobrecarga, sobreaquecimento, condições anormais de humidade ou muito pó, consulte o distribuidor para recomendações aplicáveis para as suas necessidades específicas.

 Falhas no seguimento do plano de manutenção e precauções podem provocar ferimentos ao utilizador ou perda de vida.

Siga sempre os procedimentos e precauções do manual de instruções.

Intervenção	Diário	1º mês ou 20 horas	3 em 3 meses ou 50 horas	Todos os 6 meses ou 100 horas	Todos os anos ou 300 horas
Verificar óleo do motor	✓				
Mudar óleo do motor		✓		✓	
Verificar o filtro de ar	✓				
Limpar filtro de ar			✓ (1)		
Limpar/purgar o carburador				✓	
Limpar e reajustar vela de ignição				✓	
Mudar a vela de ignição					✓
Limpar depósito e filtro do depósito de combustível				✓	
Verificar válvulas de sucção e alta pressão					✓ (2)
Verificar velocidade do ralenti					✓ (2)
Verificar/ajustar folga da válvula					✓ (2)
Verificar circuito de combustível	De 2 em 2 anos (substituir se necessário) (2)				
Verificar câmara de combustão	Após 500 horas (2)				

(1) Efetue a manutenção mais frequente quando a máquina for utilizada em áreas com muito pó.

(2) A assistência a estes itens deve ser efetua da pelo concessionário de assistência, a não ser que possua as ferramentas apropriadas e conhecimentos mecânicos.

## PERGUNTAS FREQUENTES / RESOLUÇÃO DE PROBLEMAS

Pergunta/Problema - Causa	Solução
<p>O motor de combustão não arranca:</p> <ul style="list-style-type: none"> <li>• O depósito não tem combustível; Tubagem do combustível obstruída;</li> <li>• A alavanca do combustível está fechada;</li> <li>• O combustível no depósito é de má qualidade está sujo ou já é velho;</li> <li>• Cachimbo removido da vela de ignição; O cabo de ignição não está bem ligado à ficha;</li> <li>• A vela de ignição tem fuligem ou está danificada; Distância incorreta dos elétrodos;</li> <li>• O interruptor do motor não está na posição "ON";</li> <li>• Não existe compressão suficiente. É necessária pouca força para acionar o sistema de arranque;</li> <li>• O filtro de ar está sujo;</li> <li>• O motor de combustão está "encharcado" devido às várias tentativas de o pôr a trabalhar;</li> </ul> <ul style="list-style-type: none"> <li>• Nível do óleo do motor muito baixo; Máquina muito inclinada;</li> <li>• A alavanca do ar não está fechada;</li> </ul>	<ul style="list-style-type: none"> <li>• Encher o depósito com combustível; Limpar as tubagens;</li> <li>• Abrir alavanca do combustível;</li> <li>• Utilizar combustível novo;</li> </ul> <ul style="list-style-type: none"> <li>• Encaixar o cachimbo da vela de ignição; Verificar a ligação entre o cabo de ignição e a ficha;</li> <li>• Limpar/substituir a vela de ignição; Ajustar a distância dos elétrodos;</li> <li>• Colocar o interruptor do motor na posição "ON";</li> <li>• Verificar se a vela de ignição está apertada. Se não estiver, apertar;</li> <li>• Limpar/substituir o filtro de ar;</li> <li>• Desenroscar a vela de ignição e secá-la, puxar a pega do sistema de arranque várias vezes, com a vela de ignição desenroscada;</li> <li>• Repor óleo até ao nível adequado; Colocar máquina em piso plano;</li> <li>• Fechar a alavanca do ar;</li> </ul>
<p>Dificuldades ao arrancar ou a potência do motor de combustão diminui:</p> <ul style="list-style-type: none"> <li>• Água no depósito de combustível e no carburador;</li> <li>• O depósito do combustível está sujo;</li> <li>• O filtro de ar está sujo;</li> <li>• A vela de ignição tem fuligem;</li> </ul>	<ul style="list-style-type: none"> <li>• Esvaziar o depósito de combustível;</li> <li>• Limpar o depósito de combustível;</li> <li>• Limpar/substituir o filtro de ar;</li> <li>• Limpar/substituir a vela de ignição;</li> </ul>
<p>O motor de combustão funciona de forma irregular:</p> <ul style="list-style-type: none"> <li>• O filtro de ar está sujo;</li> </ul>	<ul style="list-style-type: none"> <li>• Limpar/substituir o filtro do ar;</li> </ul>
<p>O motor de combustão fica quente:</p> <ul style="list-style-type: none"> <li>• As alhetas de refrigeração estão sujas;</li> <li>• Nível de óleo do motor de combustão demasiado reduzido;</li> </ul>	<ul style="list-style-type: none"> <li>• Limpar alhetas de refrigeração;</li> <li>• Reabastecer com óleo do motor;</li> </ul>
<p>Forte geração de fumo:</p> <ul style="list-style-type: none"> <li>• O filtro do ar está sujo;</li> </ul>	<ul style="list-style-type: none"> <li>• Limpar/substituir o filtro do ar;</li> </ul>
<p>Fortes vibrações durante o funcionamento:</p> <ul style="list-style-type: none"> <li>• Fixação do motor solta;</li> </ul>	<ul style="list-style-type: none"> <li>• Apertar os parafusos de fixação do motor;</li> </ul>
<p>Bomba sem vazão:</p> <ul style="list-style-type: none"> <li>• Torneira da tubagem de fornecimento de água fechada;</li> <li>• A bomba está a aspirar ar;</li> <li>• A ponteira ou o bico de aspersão estão entupidos;</li> </ul>	<ul style="list-style-type: none"> <li>• Abrir torneira da tubagem de fornecimento de água;</li> <li>• Verificar o sistema de aspiração;</li> <li>• Limpar ponteira e/ou bico de aspersão;</li> </ul>

<p>Pressão irregular:</p> <ul style="list-style-type: none"> <li>• A bomba está a aspirar ar;</li> <li>• Bico aspersor inadequado ou gasto;</li> </ul>	<ul style="list-style-type: none"> <li>• Verificar a existência de entradas de ar na bomba ou nas tubagens de sucção;</li> <li>• Substitua o bico aspersor;</li> </ul>
<p>Ruido excessivo:</p> <ul style="list-style-type: none"> <li>• A bomba está a aspirar ar;</li> <li>• Aspiração de água está bloqueada;</li> </ul>	<ul style="list-style-type: none"> <li>• Verificar a existência de entradas de ar na bomba ou nas tubagens de sucção;</li> <li>• Verifique torneira da tubagem de abastecimento de água ou filtro/tubagem de aspiração;</li> </ul>

## CERTIFICADO DE GARANTIA



A garantia desta máquina é de dois anos a partir da data de compra. Deverá, pois, guardar a prova de compra durante esse período de tempo. A garantia engloba qualquer defeito de fabrico, de material ou de funcionamento, assim como os sobressalentes e trabalhos necessários para a sua recuperação.

Excluem-se da garantia a má utilização do produto, eventuais reparações efetuadas por pessoas não autorizadas (fora da assistência da marca VITO), assim como qualquer estrago causado pela utilização da mesma.

## DECLARAÇÃO DE CONFORMIDADE

Declaramos sob nossa exclusiva responsabilidade que estes artigos com a designação MOTOLAVADORA A GASOLINA 4T com o código VIML70 cumpre as seguintes normas ou documentos normativos: EN 60335-1:2012/A12:2019, EN 60335-2-79:2012, EN ISO 12100:2010, EN ISO 14982:2009, conforme as determinações das diretivas:

Diretiva 2006/42/EC - Diretiva de máquinas  
Diretiva 2014/30/EU - Diretiva de Compatibilidade Eletromagnética

S. João de Ver,  
02 de dezembro de 2020

Central Lobão S. A.  
O Técnico Responsável  
Hugo Santos

DESCRIPCIÓN DE LA HERRAMIENTA Y CONTENIDO DEL EMBALAJE

HIDROLIMPIADORA A GASOLINA 4T – VIML70

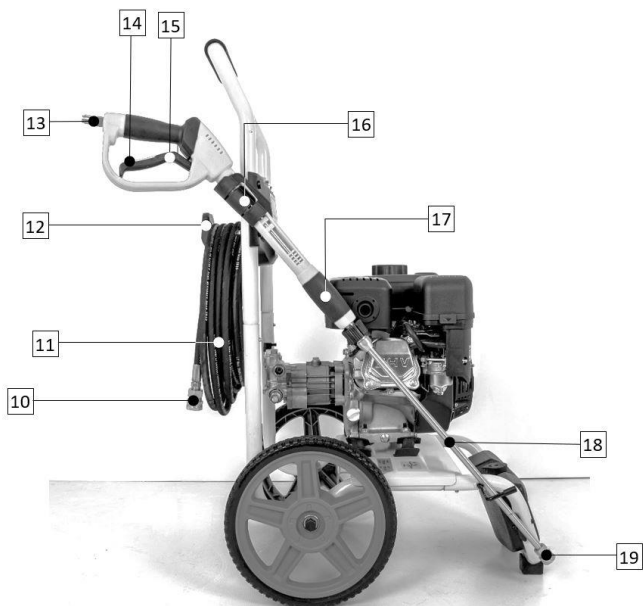
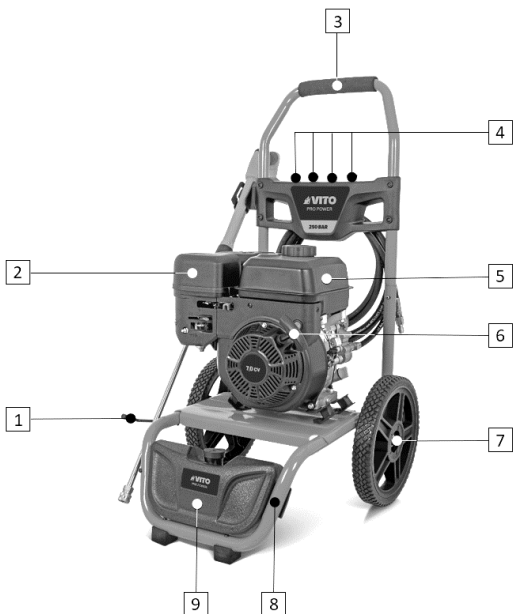

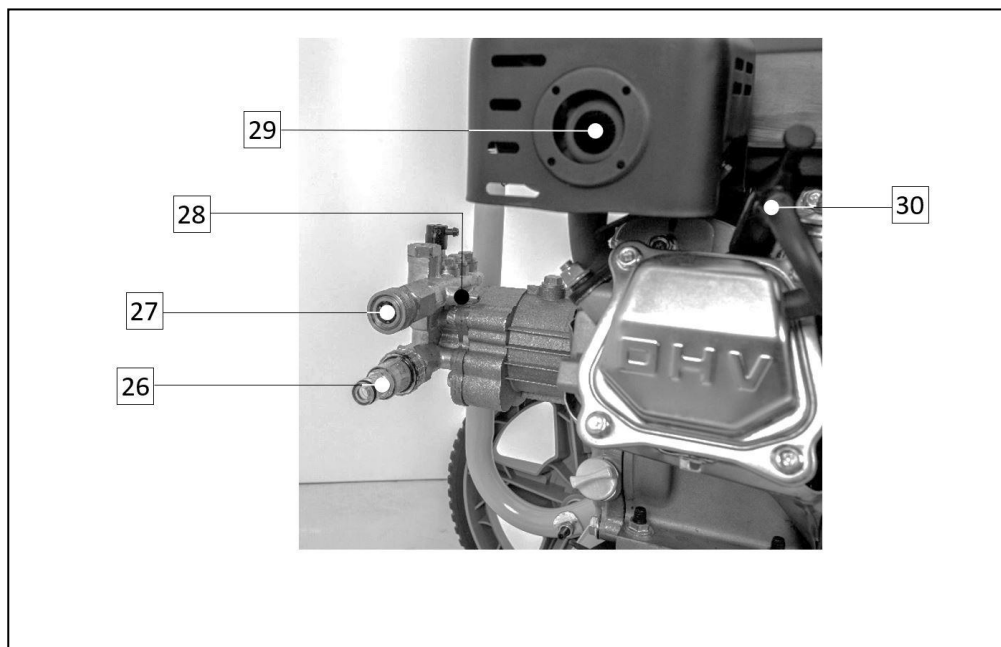
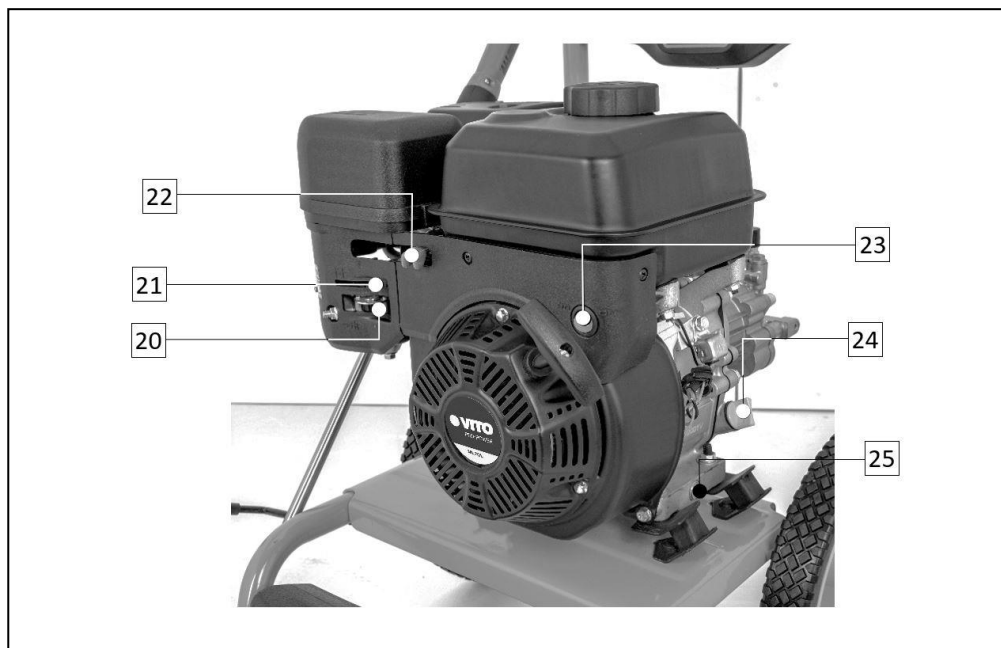









Listado de componentes	
1	Tornillo en forma de "L"
2	Filtro de aire
3	Asa de transporte
4	Boquillas de riego
5	Depósito de combustible
6	Manija de arranque
7	Rueda de transporte
8	Suporte inferior
9	Depósito del champú
10	Conector de la manguera a la pistola
11	Manguera de alta presión
12	Soporte de la manguera de alta presión
13	Conector da pistola
14	Bloqueo del gatillo
15	Gatillo de la pistola
16	Soporto de la pistola
17	Pistola
18	Lanza
19	Conector de las boquillas de riego
20	Palanca del combustible
21	Palanca del estrangulador
22	Palanca del acelerador
23	Interruptor "ON/OFF"
24	Tapa del aceite del motor
25	Tornillo de drenaje de aceite
26	Conector de entrada de agua
27	Conector de salida de alta presión
28	Conector de salida de champú
29	Escape
30	Pipa y bujía



Especificaciones Técnicas	
Motor:	Combustión 4T
Potencia del motor [CV   kW]:	7   5.2
Cilindrada [CC]:	207
Rotaciones [rpm]:	3400
Combustible:	Gasolina 95
Depósito de combustible [L]:	3.6
Autonomía [horas]:	2.0
Aceite del motor:	15W-40
Cárter del aceite del motor [L]:	0.6
Presión máxima [bar]:	250
Presión de trabajo [bar]:	180
Caudal máximo [L/min]:	11.8
Caudal de trabajo [L/min]:	9
Longitud de la manguera [m]:	8
Temperatura de trabajo [°C]	0 - 40
Nivel de potencia sonora (L <sub>WA</sub> ) [dB]:	106.4
Nivel de presión sonora (L <sub>pA</sub> ) [dB]:	92.7
Peso do producto [kg]:	31
Dimensiones del producto [mm]:	650 x 1000 x 530

Contenido del embalaje	
1	Hidrolimpiadora VIML70
1	Asa de transporte y 4 boquillas de riego
2	Rueda de transporte
1	Pistola
1	Lanza para boquilla de riego
1	Manguera de alta presión
1	Manguera de aspiración de agua con filtro
1	Filtro de aspiración de agua
1	Acople rápido para manguera
1	Manguera/filtro de aspiración de champú
1	Soporte para mangueras
1	Soporte para pistola
1	Conjunto de tornillos
1	Llave para bujía
1	Accesorio de limpieza de las boquillas de riego
1	Manual de instrucciones

## Simbología

-  Alerta de seguridad o llamada de atención.
-  Para reducir el riesgo de lesiones, el usuario debe leer el manual de instrucciones.
-  Prohibición de encender y fumar.
-  Peligro de descargas eléctricas.
-  Peligro de incendio o explosión.
-  Respete la distancia de seguridad.
-  Embalaje de material reciclado.
-  Recogida separada de baterías y / o máquinas eléctricas.

## INSTRUCCIONES GENERALES DE SEGURIDAD Y UTILIZACIÓN

-  Al utilizar este tipo de máquinas debe considerar ciertas medidas básicas de seguridad, para evitar el riesgo de incendio, descargas eléctricas y accidentes personales.
-  Lea siempre las instrucciones de seguridad, funcionamiento y mantenimiento antes de empezar a utilizar su máquina. Guarde el manual de instrucciones para futuras consultas.

### General

Estas medidas preventivas son imprescindibles para su seguridad, utilice la máquina siempre con cuidado, consciente de la responsabilidad y teniendo en cuenta que el usuario es responsable de eventuales accidentes causados a terceros o a sus bienes.

La máquina sólo puede ser utilizada por personas que hayan leído el manual de instrucciones y estén familiarizadas con la manipulación. Antes de la primera utilización, el usuario debe obtener instrucciones adecuadas y prácticas.

El manual de instrucciones es parte integrante de la máquina y tiene que ser siempre suministrado.

Familiarícese con los dispositivos de mando, así como con el uso de la máquina. El usuario debe saber, en particular, cómo detener rápidamente la máquina.

Utilice la máquina sólo si está en buenas condiciones físicas y psíquicas. No la utilice si está cansado o bajo el efecto de alcohol, drogas o medicamentos. Si sufre algún problema de salud, consulte a su médico sobre la posibilidad de trabajar con la máquina.

No permita la utilización de la máquina por niños, personas con capacidades físicas, sensoriales o mentales limitadas, personas con falta de experiencia y conocimiento de la máquina u otras personas que no estén familiarizadas con las instrucciones de uso.

 La hidrolimpiadora solamente debe ser utilizada como detallado en este manual de instrucciones. No son permitidas otras utilizaciones que puedan ser peligrosas y que provoquen lesiones al utilizador o a la hidrolimpiadora.

Por motivos de seguridad, se prohíbe cualquier cambio en la máquina además del montaje de accesorios autorizados por el fabricante. Cualquier cambio efectuado anula el derecho a la garantía.

Puede obtener información sobre los accesorios autorizados en su distribuidor oficial VITO.

### Abastecimiento y manejo de la gasolina

 La gasolina es tóxica y altamente inflamable. Guarde la gasolina sólo en recipientes previstos y homologados a tal efecto. Enrosque y apriete siempre las tapas de los recipientes de llenado. Las tapas defectuosas deben reemplazarse.

Nunca utilice botellas o similares para eliminar o almacenar productos de servicio, como combustible. Alguien, en particular los niños, podrá ser llevado por error a beberlas.

La gasolina debe suministrarse antes de poner en marcha el motor de combustión y con la máquina sobre una superficie plana. Mientras el motor esté en marcha, no está permitido abrir el tapón del depósito ni llenar el depósito de gasolina.

Llene y vacíe el depósito de combustible de la máquina sólo al aire libre. Antes de rellenar, apague el motor, deje que se enfríe.

No llene el depósito de combustible demasiado. En el sentido de permitir que el combustible tenga espacio para expandirse, nunca añada combustible encima del borde inferior de la boquilla de llenado.



Si transbordar gasolina, limpie inmediatamente cualquier combustible derramado. El motor de combustión sólo se debe conectar después de que la superficie sucia con gasolina esté limpia. Se debe evitar cualquier intento de ignición hasta que los vapores de la gasolina se hayan volatilizado (secar con paño).

Si la gasolina ha entrado en contacto con la ropa, hay que cambiarla.

Mantenga la gasolina alejada de chispas, llamas, fuentes de calor u otras fuentes de ignición. No fume junto a recipientes y máquinas con gasolina, ni durante el proceso de abastecimiento.

### Transportar la hidrolimpiadora

No transporte la máquina con el motor de combustión en marcha. Antes del transporte, apague el motor de combustión y retire la pipa de la bujía.

Transportar la máquina siempre con el motor de combustión frío y sin combustible.

Durante el transporte de la máquina, debe respetarse la legislación regional vigente, en particular la relativa a la protección de las cargas y al transporte de objetos sobre superficies de carga.

### Antes de empezar a trabajar

Asegúrese de que la máquina sólo es utilizada por personas familiarizadas con el manual del usuario.

 Compruebe la estanqueidad del sistema de combustible, en particular de las partes visibles como el depósito, el tapón del depósito, los conectores de las mangueras. En caso de fugas o daños, no ponga en marcha el motor de combustión y pida a un distribuidor oficial que repare la máquina.

 Antes de utilizar la máquina, sustituya las piezas dañadas, así como todas las demás piezas usadas y dañadas.

Compruebe que todas las tuercas y tornillos están bien apretados. Es importante revisar regularmente para garantizar la seguridad y el rendimiento de la máquina.

Antes de poner en marcha la hidrolimpiadora, compruebe que la pipa (conector) está correctamente conectada a la bujía.

Realice todos los ajustes y trabajos necesarios para el correcto montaje de la máquina, en el caso de dudas o dificultad, por favor contacte con su distribuidor oficial.

Para asegurarse de que la máquina funciona con seguridad, debe revisarse antes de su puesta en marcha:

- Toda la máquina está montada correctamente;
- Los dispositivos de seguridad están en perfecto estado y funcionan correctamente. Nunca use la máquina si los dispositivos de seguridad faltan, están dañados o desgastados;
- La manguera de presión, la pistola y los accesorios de conexión están en perfecto estado;
- El depósito de combustible, los componentes de conducción de combustible y la tapa del depósito están en perfecto estado.

Tenga en cuenta las normas municipales sobre las horas en las que está permitido utilizar máquinas con motores de combustión.

### Durante el trabajo

 Mantenga a terceros alejados de la zona de operación de la máquina. Nunca trabaje mientras estén animales o personas, en particular niños, en la zona de riesgo.

El escape alcanza altas temperaturas que pueden provocar la ignición de algunos materiales. Mantenga los materiales inflamables lejos de la máquina.

Mantenga la máquina al menos a 1 m de distancia de estructuras, edificios y otros equipos durante su funcionamiento. No sujete la máquina a ninguna estructura.

Utilice la máquina con especial cuidado cuando trabaje cerca de taludes, zanjas y pozos. Coloque la máquina sobre un suelo firme y nivelado a una distancia suficientemente segura de estos lugares de peligro.

 En caso de náuseas, dolores de cabeza, problemas de visión (por ejemplo, reducción del campo de visión), problemas de audición, mareos, reducción de la capacidad de concentración, detenga el trabajo inmediatamente. Estos síntomas pueden ser causados por concentraciones demasiado altas de gases de escape.

El motor de combustión produce gases de escape venenosos tan pronto como comienza a funcionar. Estos gases contienen monóxido de carbono tóxico, un gas incoloro e inodoro, así como otros materiales nocivos. El motor de combustión nunca debe funcionar en espacios cerrados o mal ventilados.

Los dispositivos de control y seguridad instalados en la máquina no deben ser retirados o inhibidos.

Puesta en marcha

Encienda la máquina con cuidado siguiendo las instrucciones de funcionamiento. El uso de la máquina de acuerdo con estas instrucciones reduce el riesgo de lesiones.

 Cuando la manija de arranque vuelve a la posición original, la mano y el brazo pueden moverse rápidamente hacia el motor de combustión. Esta retracción puede provocar fracturas, hematomas y esguinces.

La máquina no debe trabajar a velocidades para las que no ha sido dimensionada. No modifique las piezas que puedan aumentar o disminuir la velocidad establecida por el fabricante.

Trabajar a velocidades superiores a las previstas por el fabricante aumentará el peligro de lesiones para el usuario y de daños en el equipo.

No cubra la máquina mientras esté en funcionamiento. Para reducir el riesgo de incendio, las rejillas de ventilación y escape deben permanecer sin obstáculos.

Uso en el trabajo

No utilice nunca la hidrolimpiadora en las siguientes condiciones:

- Si hay un cambio obvio en la velocidad del motor;
- Si hay una evidente pérdida de presión;
- Si el motor no se enciende/arranca;
- Vibraciones excesivas;
- Lluvia o condiciones meteorológicas adversas.

Apague el motor de combustión si:

- Siempre que tenga la intención de dejar la máquina físicamente o si no está siendo supervisada;
- Antes de rellenar el depósito. Llena sólo con el motor de combustión en frío.

Apague el motor de combustión y retire la pipa de la bujía:

- Antes de levantar, cargar o transportar la máquina;
- Antes de revisar, limpiar o reparar la máquina.

## Mantenimiento y limpieza

Para realizar el mantenimiento de la máquina, presentamos algunas normas de seguridad. Sin embargo, como no es posible cubrir todos los riesgos posibles durante los trabajos de mantenimiento, sólo el usuario puede decidir si realiza o no la tarea.

Antes de empezar a limpiar, ajustar, reparar y mantener la máquina, debe:

- Poner la máquina en un piso firme y nivelado;
- Apagar el motor de combustión y dejar que se enfríe;
- Quitar la pipa de la bujía.

 Mantén la pipa alejada de la bujía, ya que una chispa de ignición inadvertida puede causar quemaduras, descargas eléctricas o provocar un arranque involuntario del motor de combustión.

 Deje que la máquina se enfríe en particular antes de realizar los trabajos de mantenimiento del motor de combustión, el colector de escape y el silenciador. Se pueden alcanzar temperaturas de 80°C y más.

Revise la máquina con frecuencia, especialmente antes del almacenamiento (por ejemplo, antes del período de invierno), por si hay desgaste o daños.

Cambie inmediatamente las piezas desgastadas o dañadas por razones de seguridad, para que la máquina esté siempre en condiciones de funcionamiento seguro.

Limpieza:

La máquina debe ser limpiada a fondo después de su uso.

Limpie el motor manualmente (evitar la introducción de agua en el filtro de aire y el escape). Evitar que los controles y otros equipos/accesorios difíciles de secar se mojen (el agua estimula la aparición de corrosión y óxido).

No utilice productos de limpieza agresivos. Estos productos pueden dañar los plásticos y los metales, impidiendo el funcionamiento seguro de su máquina.

**Mantenimiento:**

Sólo se pueden ejecutar los trabajos de mantenimiento descritos en este manual de instrucciones, todos los demás trabajos deben ser realizados por un distribuidor oficial.

Por razones de seguridad, los componentes del combustible (mangueras, tanque, tapa del tanque y conexiones) deben ser revisados regularmente para detectar daños y fugas. Si es necesario, deben ser reemplazados por un distribuidor oficial.

Mantenga todos los tornillos y tuercas apretados para que la máquina funcione con seguridad.

Siempre mantenga las etiquetas de advertencia e indicación limpias y legibles.

Si retira componentes o dispositivos de seguridad para trabajos de mantenimiento, deben ser reemplazados de inmediato y correctamente.

Utilice siempre guantes para realizar los trabajos de mantenimiento y limpieza, cambiar los accesorios y transportar la máquina.

Utilice sólo herramientas o accesorios acoplables autorizados por VITO para esta máquina o piezas técnicamente idénticas. En caso contrario, pueden producirse lesiones en el usuario o daños en la máquina. En caso de dudas o si le faltan los conocimientos y medios necesarios, deberá dirigirse a un distribuidor oficial.

### **Almacenamiento en caso de paradas más prolongadas**

Deje que el motor de combustión se enfríe antes de colocar la máquina en un compartimento cerrado. Durante el funcionamiento, el escape se calienta mucho y permanece así durante unos minutos después de apagar el motor. Evite tocar en el escape cuando esté caliente.

Nunca almacene una máquina con gasolina en el depósito dentro de un edificio. Los vapores de gasolina que se forman pueden entrar en contacto con llamas o chispas e inflamarse.

Guarde la máquina en un lugar seco, con el depósito vacío y la reserva de combustible en un compartimento bien cerrado y bien ventilado. Evite los lugares con alta humedad para evitar la corrosión y el óxido.

Si quiere vaciar el depósito, por ejemplo, en la parada antes del invierno, el vaciado del depósito de combustible sólo debe realizarse en el exterior.

Siempre almacene la máquina en un estado operativo.

Asegúrese de que la máquina esté protegida contra el mal uso (por ejemplo, por los niños).

### **Asistencia Técnica**

La máquina debe repararse únicamente por el servicio de asistencia técnica de la marca, o por personal cualificado, sólo con piezas de recambio originales.

### **INSTRUCCIONES DE MONTAJE**

#### **Ruedas de transporte**

1. Inserte el tornillo más grande en la rueda (7);
2. En el lado opuesto de la rueda, inserte una arandela en el tornillo;
3. Introduzca el tornillo en el agujero del soporte inferior de la hidrolimpiadora;
4. Coloque una arandela en el tornillo;



Ajustar las arandelas en el soporte inferior.

5. Por último, introduzca una tuerca y apriétela con una llave.

#### **Asa de transporte**

1. Encaje los tubos del asa de transporte (3) en los tubos de la estructura de soporte y transporte;
2. Presione las clavijas y empuje el asa hasta que se alineen con los agujeros.

#### **Soportes de la pistola y manguera**

##### **Soporte de manguera**

1. Ajuste los soportes (12) a los agujeros de fijación del asa de transporte (3);
2. Inserte y apriete los 3 tornillos de fijación.

##### **Soporte de la pistola**

Fije el soporte de la pistola en el lado derecho del asa de transporte.

#### **Montaje del tornillo en forma de L**

El tornillo en forma de "L" debe enroscarse en el agujero de la estructura inferior, donde se encuentra el depósito de champú.

### Soporte inferior

El soporte inferior se monta de la misma manera que el asa de transporte.

1. Encaje los tubos del soporte inferior (8) en los tubos de la estructura de soporte y transporte;
2. Presione las clavijas y empuje el soporte hasta que se alineen con los agujeros.

### Conjunto de la pistola

1. Encaje la lanza (18) en la pistola (17);
2. Agarrando la pistola, enrosque la lanza;
3. Ajuste el accesorio de sujeción de la pistola. No apriete demasiado, ya que puede dañar los conectores.

### Manguera de presión

1. Encaje el conector de manguera (10) en el conector de la pistola (13) y enrósquelo;
2. Encaje el conector de manguera en el conector de salida de alta presión (27) y enrósquelo;

 Cuando utilice la manguera de alta presión, debe tomar las siguientes precauciones:

- Todos los conectores deben estar correctamente acoplados;
- No deje que la manguera entre en contacto con el escape, durante el funcionamiento o mientras esté caliente;
- No haga nunca un nudo ni doble la manguera de alta presión;
- No utilice la manguera de alta presión si está dañada.

### Conexión a la red de suministro de agua

1. Conecte el acople rápido de la manguera al conector de entrada de agua (26);
2. Conecte el otro extremo de la manguera al grifo de la red de agua.

### Conexión a los tanques de agua

1. Coloque el acople rápido en la manguera;
2. Enroscar el conector de la manguera en el filtro de aspiración;
3. Conecte el acople rápido de manguera al conector de entrada de agua (26);
4. Colocar el filtro de aspiración en el tanque de agua.

### Conexión al depósito de champú

1. Coloque el filtro de aspiración del champú dentro del depósito del champú (9);
2. La tapa del depósito tiene un agujero para poder pasar la manguera de aspiración del champú;
3. Conecte la manguera de aspiración al conector de salida del champú;
4. Coloque la boquilla de baja presión (negra). La máquina sólo aspira el champú con esta boquilla.



La hidrolimpiadora ha sido diseñada para trabajar con casi cualquier tipo de champú doméstico o para coches. No utilice champús líquidos, productos de limpieza o disolventes industriales. El uso de otros agentes de limpieza puede afectar a la seguridad del equipo.

### Montaje de las boquillas de riego

Conecte la boquilla a la lanza utilizando el sistema de fijación rápida, que permite una sustitución rápida y fácil.

1. Para encajar la boquilla (4), deslice el conector de la boquilla (19) hacia la lanza;
2. Conecte la boquilla del aspensor en el conector (19). Suelte el collarín metálico para bloquear la boquilla de riego;
3. Para retirar la boquilla, deslice el collarín metálico hacia atrás.

Con la hidrolimpiadora se suministran 4 boquillas de riego (4), con diferentes colores y efectos de pulverización.

Boquilla de riego (0°) roja

Este aspensor proporciona un chorro fino, preciso y extremadamente potente. Cubre una zona de lavado muy pequeña. Debe utilizarse en superficies capaces de soportar altas presiones, como el metal y el cemento. No utilizar en maderas.

Boquilla de riego (25°) verde

Este aspensor proporciona un chorro de 25° para el lavado intensivo de pequeñas áreas. Debe utilizarse en superficies capaces de soportar altas presiones.

Boquilla de riego (40°) blanca

Este aspensor proporciona un patrón de pulverización de 40° con un chorro de agua menos potente para la limpieza que no requiere altas presiones. Cubre una amplia zona de lavado. Puede utilizarse para prácticamente cualquier tipo de limpieza.

Boquilla de baja presión (negra)

Esta boquilla se utiliza para aplicar champú y soluciones de limpieza. Tiene el chorro menos potente.

 Antes de utilizar la lavadora para limpiar los suelos, pruebe primero en una zona pequeña. Algunos suelos están fabricados con materiales de baja calidad y la alta presión puede dañar la superficie. Si es necesario, ajuste la presión cambiando las boquillas o reduciendo la velocidad del motor.

## INSTRUCCIONES DE FUNCIONAMIENTO

Durante la utilización de la máquina, deben tomarse ciertas precauciones y procedimientos de uso para evitar accidentes:

- Colocar la hidrolimpiadora lejos del lugar de limpieza durante el funcionamiento;
- Nunca maneje la máquina con movimientos repetidos y rápidos de pulsar/liberar el gatillo. Esta acción puede dar lugar a un fallo de los componentes y las conexiones bajo presión;
- No trabaje con la máquina en vacío (sin agua) ya que esto causará daños a los sellos de la bomba;
- No deje la hidrolimpiadora en funcionamiento durante otros 30 segundos sin pulsar el gatillo de la pistola. La bomba puede dañarse;
- Para evitar una descarga accidental de agua a alta presión, el bloqueo de seguridad debe estar activado siempre que la máquina no esté en uso;
- Cuando la máquina está bajo presión y se aprieta el gatillo, la liberación de la presión puede hacer un rebote/contragolpe de la pistola. Adopte una postura estable y sostenga el arma firmemente con ambas manos para evitar accidentes;
- Nunca dirija el chorro de agua hacia las personas, los animales, los equipos, las instalaciones eléctricas o la propia máquina;
- Nunca coloque su mano, dedos o cuerpo frente a la boquilla de riego. El chorro puede causar lesiones;
- No utilice la hidrolimpiadora para bombear combustible u otros líquidos inflamables;
- Utilice siempre gafas de seguridad. Siempre que sea necesario, se debe utilizar equipo de protección, como mascarilla, calzado de protección y protector auditivo;

- Esta máquina está preparada para trabajar con agua limpia y temperatura de trabajo entre +0°C y +40°C. La presión de trabajo del agua de entrada debe ser inferior a 7 bar;
- Utilice solamente mangueras de presión y conectores según las especificaciones de la máquina y recomendaciones del fabricante. Los accesorios son importantes para la seguridad de la máquina y del usuario;
- Las zonas de limpieza deben tener las inclinaciones y los desagües necesarios para reducir el riesgo de caídas;
- Antes de poner en marcha la hidrolimpiadora en climas fríos, asegúrese de que no se ha formado hielo en ninguno de los componentes de la máquina.

## Arranque del motor

1. Abrir el grifo de la tubería de suministro de agua;
2. Retire todo el aire de la bomba y las tuberías. Apretar el gatillo hasta que salga agua de la pistola (17);
3. Encaje la lanza (18) en la pistola;
4. Coloque la palanca de combustible (20) en la posición "ON";
5. Con el motor frío, mueva la palanca del estrangulador (21) hacia la izquierda. Con el motor caliente, dejar la palanca en el lado derecho;
6. Mueva la palanca del acelerador (22), de derecha a izquierda, si desea más velocidad del motor;
7. Coloque el interruptor "ON/OFF" (23) en la posición "ON";
8. Tire de la manija de arranque (6) lentamente hasta que sienta algo de resistencia, luego tire con fuerza hasta que el motor comience a funcionar;
9. Abra gradualmente el aire moviendo la palanca del estrangulador hacia la derecha.

 No ponga la palanca del estrangulador en la posición CLOSE si el motor está caliente o la temperatura del aire es alta.

### Parada del motor

1. Coloque la palanca del acelerador (22) hacia la derecha.;
2. Coloque el interruptor "ON/OFF" (23) en la posición "OFF";
3. Mueva la palanca de combustible (20) a la posición "OFF";
4. Después de detener el motor, cierre el grifo de suministro de agua y extraiga toda la presión de la máquina. Desenrosque la lanza (18) y apriete el gatillo de la pistola hasta que salga toda el agua acumulada;
5. Enrolle con cuidado la manguera de presión para que no se doble ni se retuerza. Las mangueras dañadas son peligrosas cuando están bajo presión.

 En caso de emergencia, ponga inmediatamente el interruptor "ON/OFF" (23) en la posición "OFF".

### Ajuste del acelerador

La velocidad de funcionamiento del motor se ajusta a través de la palanca del acelerador (22).

 Con la palanca del acelerador a la derecha, el motor funciona al ralentí. La velocidad aumenta a medida que se desplaza la palanca hacia la izquierda.

### Arranque de la bomba

 Antes de la puesta en marcha, asegúrese de que la bomba esté alimentada con agua. Un fallo de este tipo puede dañar la hidrolimpiadora.

1. Para poner en marcha la bomba e iniciar la proyección del chorro de agua, pulse el gatillo de la pistola hasta que haya un flujo constante de agua;
2. Para evitar el disparo accidental mientras no se utiliza la máquina, la pistola está equipada con un sistema de seguridad. Para activarlo, suelte el gatillo (15) y coloque el seguro entre éste y el cuerpo de la pistola.

### Uso del champú

Se recomienda utilizar un champú adecuado para hidrolimpiadora. Siga las instrucciones contenidas en el champú.

No utilice líquido lavavajillas, ya que éste contiene sal.

La mayoría de los detergentes para coches son una combinación de detergente con cera. Estos tienden a ser viscosos. La viscosidad aumenta con temperaturas bajas.

Cuando se utilizan champús combinados con cera o líquido lavavajillas, debe diluirlos con agua tibia antes de usarlos según las proporciones indicadas en las instrucciones del champú.

 Un champú viscoso dificulta su salida del depósito y favorece la obstrucción de la boquilla del aspersor.

Para utilizar la hidrolimpiadora con champú, debe realizar las siguientes operaciones:

1. Encaje la boquilla de riego negra (4) en el conector de la lanza (18);
2. La aspiración y la mezcla se producirán automáticamente en cuanto el agua salga de la bomba.

Después de utilizar la máquina con champú, debe limpiarse para eliminar todos los residuos de champú.

1. Pulse el gatillo de la pistola (15) hasta que salga agua completamente limpia por la boquilla de riego (4).

## Combustible

El motor debe funcionar con una mezcla de gasolina sin plomo 95. Nunca utilice gasolina contaminada o una mezcla de aceite y gasolina. Evite que haya suciedad o agua en el depósito.

Para comprobar el nivel de combustible y llenar el depósito, el motor debe estar parado.

Al llenar el depósito de combustible (5), no sobrepase el nivel máximo. No debe rellenar por encima del nivel superior del filtro.

## Funcionamiento a gran altitud

A gran altitud, la mezcla habitual de aire y combustible será extremadamente rica. El rendimiento disminuirá y el consumo de combustible aumentará. Una mezcla muy rica disminuirá la chispa y provocará un mal arranque.

 Si un motor preparado para grandes altitudes se utiliza a bajas altitudes, la mezcla aire/combustible reducirá el rendimiento y puede sobrecalentar el motor causando graves daños al mismo.

## INSTRUCCIONES DE MANTENIMIENTO

 Antes de cualquier trabajo de mantenimiento o limpieza, coloque la máquina en una superficie plana, libere la presión del agua y retire la pipa de la bujía (30).

## Comprobación y cambio de aceite del motor

 El funcionamiento con bajo nivel de aceite provocará graves daños en el motor.

1. Coloque la hidrolimpiadora, acostada de lado, sobre un suelo plano;
2. Retire la tapa (tapa con varilla) (24);
3. Compruebe el nivel de aceite indicado en la varilla de medición;
4. Si el nivel es bajo, añada aceite (15W40) hasta alcanzar el nivel adecuado;

Para cambiar el aceite:

5. Colocar una bandeja de drenaje bajo el tornillo de drenaje (25);
6. Afloje el tornillo de drenaje y vacíe todo el aceite;
7. Apretar el tornillo y llenar con aceite nuevo;
8. Compruebe el nivel y ajústelo al nivel adecuado.

 La máquina está equipada con dos tapones y dos tornillos de drenajes, para facilitar la comprobación y el cambio de aceite.

## Limpieza del filtro de aire

1. Retire la tapa del filtro (2) y la tuerca de mariposa;
2. Retire el elemento filtrante y sople con aire comprimido hasta que esté completamente limpio;
3. Colocar el elemento filtrante y montar el resto de componentes en el orden inverso al de desmontaje.



El uso del filtro sucio restringirá el flujo de aire en el carburador afectando al rendimiento de la bomba.

## Drenaje del carburador

1. Colocar un recipiente debajo del carburador;
2. Aflojar el tornillo de purga del carburador y vaciar la gasolina en el carburador;
3. Coloque el tornillo de drenaje y apriete.

## Comprobación y cambio de la bujía

Para garantizar el correcto funcionamiento del motor, la bujía debe estar limpia y con una distancia adecuada entre los electrodos.

1. Retire la pipa (30), desenrosque la bujía (30) y compruebe que está limpia;
2. Si no está limpio, elimine los residuos acumulados en el electrodo con un cepillo de acero;
3. Mida la distancia entre los electrodos con una herramienta adecuada. La distancia debe ser de entre 0,7 y 0,8 mm. Si es necesario, doblar el electrodo hasta que se alcance a brecha adecuada;
4. Compruebe la bujía:
  - Conectar la bujía a la pipa;
  - Mantenga el electrodo de la bujía en contacto con el cuerpo del motor y tire simultáneamente de la manija de arranque;
  - Si la chispa entre los electrodos es débil o inexistente, pruebe con una bujía nueva;
  - Si el problema persiste con la nueva bujía, repare o sustituya el sistema de encendido.
5. Compruebe que la arandela de sellado está en buen estado;
6. Coloque la bujía a mano para evitar dañar la rosca y apriete para comprimir la arandela de sellado con la llave suministrada.

## Limpeza de las boquillas de riego

Si durante el uso de la hidrolimpiadora el caudal de agua disminuye o se vuelve irregular, suelte el gatillo de la pistola y apague la máquina.

Pulse el gatillo de la pistola (15) para liberar la presión y compruebe si hay alguna obstrucción en la boquilla de riego (4). Si sospecha que hay una obstrucción, utilice la aguja de limpieza de boquillas para eliminar la suciedad acumulada.

Es importante que la boquilla de riego sea inspeccionada regularmente y se limpie con la aguja de limpieza suministrada.

## Almacenamiento y limpieza

### Limpeza

Limpe la máquina después de cada uso. El manejo cuidado protege la máquina y aumenta la vida útil.

1. Después de parar el motor, cierre el grifo de la tubería de suministro de agua;
2. Libere la presión del agua apuntando la pistola en una dirección segura y pulse el gatillo;
3. Desmontar la manguera de presión, la pistola, la lanza y la boquilla;
4. Vacíe el agua de todos los accesorios y utilice un paño para limpiar la parte exterior de la manguera, la lanza y la pistola;
5. Vaciar el agua de la bomba tirando varias veces de la manija de arranque;
6. Guarde la hidrolimpiadora en un lugar limpio y seco.

### Almacenamiento

La preparación para el almacenamiento durante largos períodos es vital para evitar problemas y prolongar la vida de la máquina.

Nunca almacene la máquina con gasolina en el tanque. Según la región y las condiciones de almacenamiento, la gasolina puede deteriorarse y oxidarse, causando daños en el carburador y el sistema de combustible, arranques difíciles y bloqueos causados por el depósito de partículas.

Si ha almacenado la máquina con gasolina, para evitar arranques difíciles, haga las siguientes recomendaciones teniendo en cuenta el periodo de almacenamiento anterior:

Menos de 1 mes:

- Utilice el procedimiento habitual.

1 mes a 1 año:

- Vacíe el depósito de combustible (5);
- Ponga el motor en marcha hasta que se detenga por falta de combustible.

Superior a 1 año:

- Vacíe el depósito de combustible (5);
- Ponga el motor en marcha hasta que se detenga por falta de combustible;
- Cambiar el aceite;
- Retire la bujía (30) y ponga aceite de motor (5-10 cl) en el cilindro;
- Tire de la manija de arranque (6) para distribuir el aceite en el cilindro y vuelva a instalar la bujía;
- Tire lentamente de la manija del sistema de arranque mientras siente resistencia. El pistón sube y las válvulas de admisión y escape están cerradas. Dejar el motor en esta posición ayudará a protegerlo de la corrosión interna.

Si no va a utilizar la máquina durante más de tres meses o si existe la posibilidad de que se congele durante el invierno, la bomba requiere protección para evitar daños causados por el frío.

Para proteger y bombear, mezclar uno refrigerante para coches. Vierta suavemente los líquidos refrigerantes en la entrada de la bomba.

Cuando la solución salga por la salida, selle la salida con un tapón de corcho u otra tapa adecuada. Continúe vertiendo lo líquido refrigerante en la entrada hasta que la bomba esté llena. Cierre la entrada de la misma manera que la salida.

Cuando utilice la máquina por primera vez después de este periodo, asegúrese de que el líquido refrigerante está completamente eliminado de la bomba, la manguera y la lanza.

Al utilizar la máquina por primera vez, puede notar pequeñas fugas en la bomba. Estos desaparecerán después de algún tiempo.



## PROTECCIÓN DEL MEDIO AMBIENTE



El embalaje consiste en materiales reciclables, que pueden ser eliminados a través de puntos de reciclaje locales.



¡Nunca coloque este tipo de máquinas en la basura doméstica!

Los residuos como el aceite viejo, el combustible, el lubricante, los filtros y las piezas de desgaste pueden perjudicar a las personas, los animales y el medio ambiente, por lo que deben eliminarse o reciclarse adecuadamente.

Asegúrese de que una máquina ya desactivada se envía para su eliminación de forma técnicamente correcta.

Antes de cambiar el aceite, busque un lugar adecuado para poner el aceite usado. No lo tire a la basura, no lo arroje a los cursos de agua ni lo deje en el suelo.

La reglamentación medioambiental local le proporcionará información detallada sobre cómo proceder.

La normativa medioambiental local le proporcionará información detallada sobre cómo proceder.

## ATENCIÓN AL CLIENTE

Tel.: +34 910 916 155

E-mail: [sac.espana@centrallobao.pt](mailto:sac.espana@centrallobao.pt)

Site: [www.centrallobao.pt](http://www.centrallobao.pt)

## PLAN DE MANTENIMIENTO

El plan de mantenimiento incluye rutinas, procedimientos de inspección y procesos simples de mantenimiento utilizando las herramientas básicas necesarias para trabajar en la máquina. Otras tareas de mantenimiento más complicadas o que requieran herramientas especiales deben ser realizadas por técnicos cualificados o por la asistencia técnica.

El plan de mantenimiento incluido en este manual se basa en condiciones normales de trabajo. Si la máquina se utiliza en condiciones severas como sobrecarga, sobrecalentamiento, condiciones anormales de humedad o demasiado polvo, consulte al distribuidor para obtener las recomendaciones aplicables a sus necesidades específicas.



El incumplimiento del plan de mantenimiento y las precauciones puede causar lesiones al usuario o la muerte.

Siga siempre los procedimientos y precauciones del manual de instrucciones.

Intervención	Diaria	1º mes o 20 horas	Cada 3 meses o 50 horas	Cada 6 meses o 100 horas	Todos los años o 300 horas
Comprobar el aceite del motor	✓				
Cambio de aceite del motor		✓		✓	
Compruebe el filtro de aire	✓				
Limpiar el filtro de aire			✓ (1)		
Limpiar/purgar el carburador				✓	
Limpiar y reajustar la bujía				✓	
Cambiar la bujía					✓
Limpiar el depósito y el filtro del depósito de combustible				✓	
Comprobar las válvulas de aspiración y de alta presión					✓ (2)
Comprobar la velocidad de ralentí					✓ (2)
Comprobar/ajustar la brecha de válvulas					✓ (2)
Comprobar el circuito de combustible	Cada 2 años (cambiar si necesario) (2)				
Verificar cámara de combustión	Después 500 horas (2)				

(1) Realice un mantenimiento más frecuente cuando la máquina se utilice en áreas con mucho polvo.

(2) La asistencia a estos elementos debe ser efectuada por el concesionario de asistencia, a menos que tenga las herramientas apropiadas y conocimientos mecánicos.

## PREGUNTAS FRECUENTES / RESOLUCIÓN DE PROBLEMAS

Pregunta/Problema - Causa	Solución
<p>El motor no arranca:</p> <ul style="list-style-type: none"> <li>• El depósito no tiene combustible; La tubería de combustible esta obstruida;</li> <li>• La palanca de combustible está en posición OFF;</li> <li>• El combustible del depósito es de mala calidad, tiene agua, está sucio o ya está viejo;</li> <li>• Pipa retirada de la bujía; El cable de la bujía no está conectado;</li> <li>• La bujía tiene hollín o está dañada; Brecha incorrecta entre los electrodos;</li> <li>• El interruptor del motor no está en la posición "ON";</li> <li>• No hay suficiente compresión. Se necesita poca fuerza para tirar de la manija de arranque;</li> <li>• El filtro de aire está sucio;</li> <li>• El motor de combustión está " empapado " debido a los numerosos intentos de arranque;</li> <li>• Nivel de aceite del motor muy bajo; Máquina muy inclinada;</li> <li>• La palanca del estrangulador no está colocada en la posición CLOSE;</li> </ul>	<ul style="list-style-type: none"> <li>• Llenar el depósito de combustible; Limpiar la tubería;</li> <li>• Poner la palanca de combustible en posición ON;</li> <li>• Utilizar combustible nuevo;</li> <li>• Acoplar la pipa a la bujía; Conéctalo;</li> <li>• Limpiar/sustituir la bujía; Ajuste de la distancia de los electrodos;</li> <li>• Poner el interruptor del motor en posición "ON";</li> <li>• Compruebe que la bujía está apretada. Si no es así, apriéte la;</li> <li>• Limpiar/sustituir el filtro de aire;</li> <li>• Desenrosque la bujía y séquela, tire de la manija de arranque varias veces, con la bujía desenroscada;</li> <li>• Reponga el aceite al nivel adecuado; Colocar la máquina en un suelo plano;</li> <li>• Coloque la palanca del estrangulador en la posición CLOSE;</li> </ul>
<p>Dificultades de arranque o disminución de la potencia del motor de combustión:</p> <ul style="list-style-type: none"> <li>• Agua en el depósito de combustible y en el carburador;</li> <li>• El depósito de combustible está sucio;</li> <li>• El filtro de aire está sucio;</li> <li>• La bujía tiene hollín;</li> </ul>	<ul style="list-style-type: none"> <li>• Vaciar el depósito de combustible;</li> <li>• Limpiar el depósito de combustible;</li> <li>• Limpiar/sustituir el filtro de aire;</li> <li>• Limpiar/sustituir la bujía;</li> </ul>
<p>El motor funciona de forma irregular:</p> <ul style="list-style-type: none"> <li>• El filtro de aire está sucio;</li> </ul>	<ul style="list-style-type: none"> <li>• Limpiar/sustituir el filtro de aire;</li> </ul>
<p>El motor de combustión se sobrecalienta:</p> <ul style="list-style-type: none"> <li>• Las rejillas de refrigeración están sucias;</li> <li>• Nivel de aceite del motor de combustión demasiado bajo;</li> </ul>	<ul style="list-style-type: none"> <li>• Limpiar las rejillas de refrigeración;</li> <li>• Rellenar con aceite de motor;</li> </ul>
<p>La hidrolimpiadora está echando humo:</p> <ul style="list-style-type: none"> <li>• El filtro de aire está sucio;</li> </ul>	<ul style="list-style-type: none"> <li>• Limpiar/cambiar el filtro de aire;</li> </ul>
<p>Fuertes vibraciones durante el funcionamiento:</p> <ul style="list-style-type: none"> <li>• Carcasa del motor suelta;</li> </ul>	<ul style="list-style-type: none"> <li>• Apriete los tornillos de fijación del motor;</li> </ul>
<p>No sale agua de la boquilla:</p> <ul style="list-style-type: none"> <li>• Grifo cerrado de la tubería de suministro de agua;</li> <li>• La bomba aspira aire;</li> <li>• La lanza o la boquilla están obstruidos;</li> </ul>	<ul style="list-style-type: none"> <li>• Abra el grifo de la tubería de suministro de agua;</li> <li>• Pruebe el sistema de aspiración;</li> <li>• Limpiar la lanza y/o la boquilla de riego;</li> </ul>
<p>Presión irregular:</p> <ul style="list-style-type: none"> <li>• La bomba aspira aire;</li> <li>• Boquilla inadecuada o desgastada;</li> </ul>	<ul style="list-style-type: none"> <li>• Compruebe si hay entradas de aire en la bomba o en las tuberías de aspiración;</li> <li>• Sustituir la boquilla de riego;</li> </ul>

Ruido excesivo:

- La bomba aspira aire;
- La aspiración de agua está obstruida;

- Compruebe si hay entradas de aire en la bomba o en las tuberías de aspiración;
- Comprobar el grifo de la tubería de suministro de agua o el filtro/tubo de aspiración;

## CERTIFICADO DE GARANTÍA



La garantía de esta máquina es de dos años a partir de la fecha de compra. Por lo tanto, debe guardar el comprobante de compra durante ese período de tiempo. La garantía cubre cualquier defecto de fabricación, material o funcionamiento, así como los repuestos y el trabajo necesario para su recuperación.

El mal uso del producto, las reparaciones realizadas por personas no autorizadas (fuera de la asistencia de la marca VITO) así como los daños causados por su uso están excluidos de la garantía.

## DÉCLARACIÓN DE CONFORMIDAD

Declaramos bajo nuestra exclusiva responsabilidad que este producto con la designación HIDROLIMPIADORA A GASOLINA 4T con la referencia VIML70 cumple con las siguientes normas o documentos normativos: EN 60335-1:2012/A12:2019, EN 60335-2-79:2012, EN ISO 12100:2010, EN ISO 14982:2009, cumple con las siguientes normas o documentos normativos:

Directiva 2006/42/CE – Directiva relativa a las Máquinas  
Directiva 2014/30/UE – Directiva de Compatibilidad Electromagnética

S. João de Ver,  
2 de diciembre de 2020

Central Lobão S. A.  
El técnico encargado  
Hugo Santos

EQUIPMENT DESCRIPTION AND PACKAGING CONTENT

4-STROKE PETROL HIGH PRESSURE WASHER – VIML70

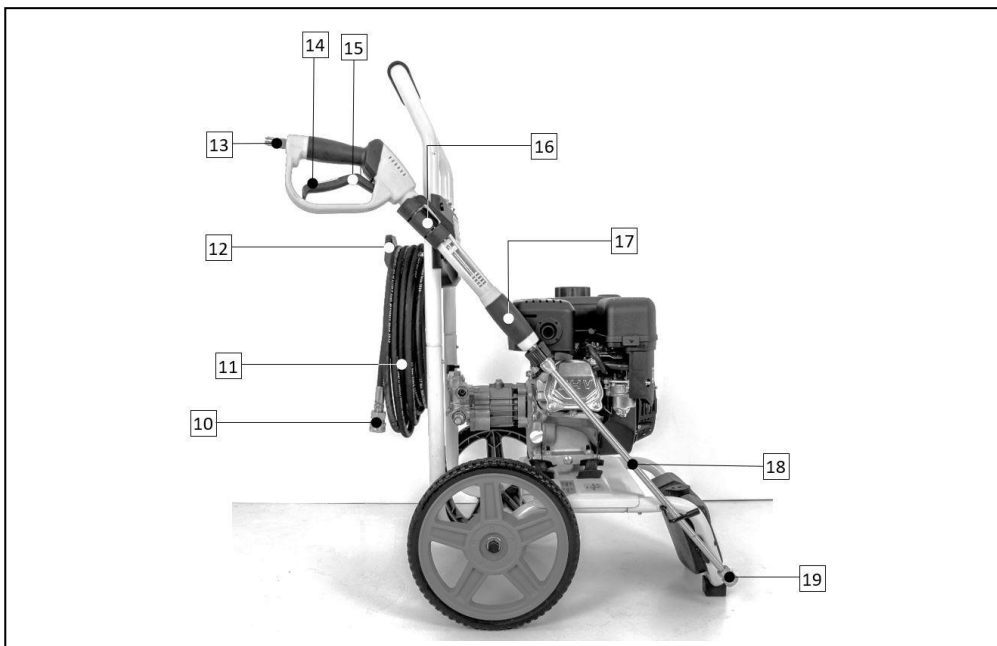
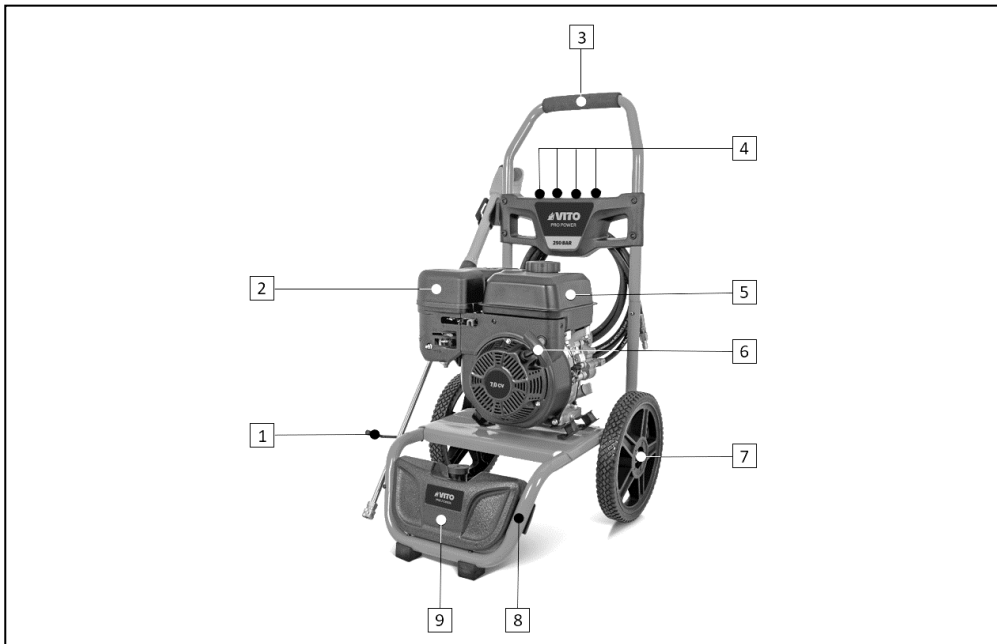

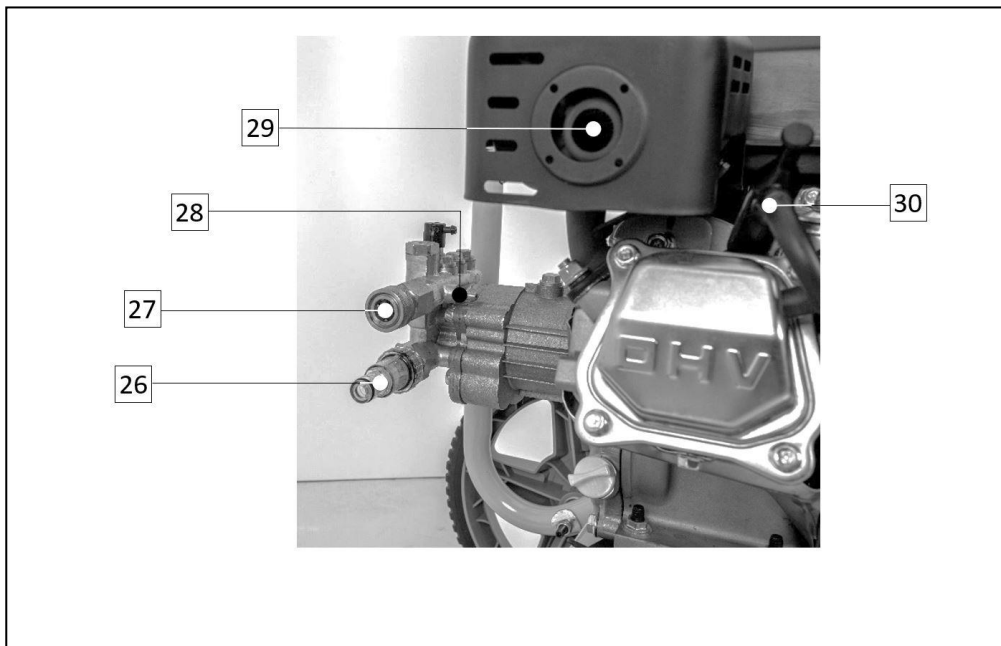
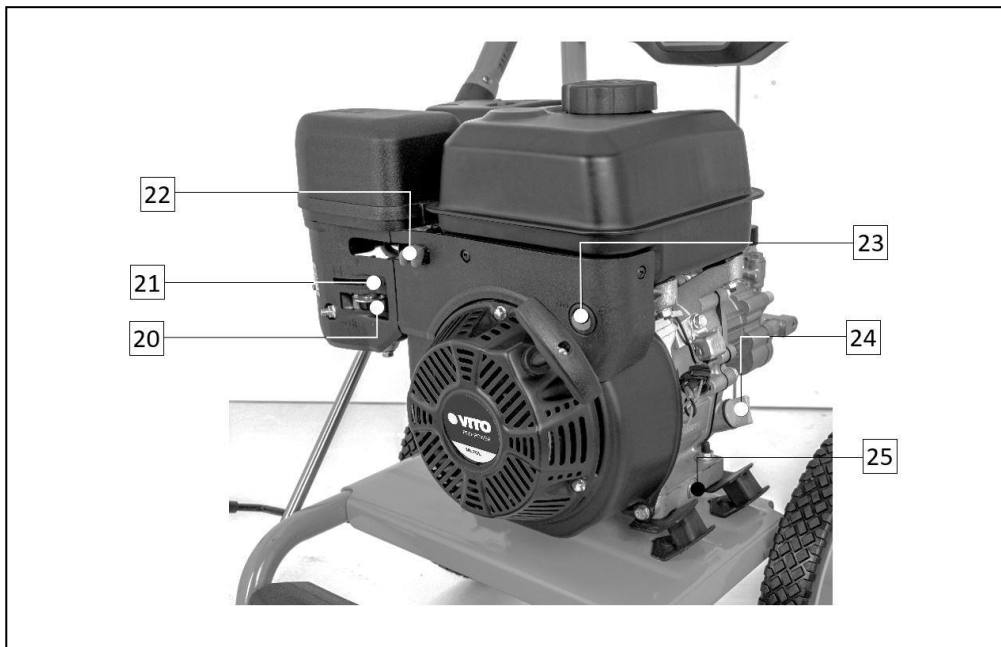







Component's list	
1	L-shaped screw
2	Air filter
3	Carrying handle
4	Nozzles
5	Fuel tank
6	Recoil starter
7	Wheel
8	Base frame
9	Detergent tank
10	Hose coupling
11	High-pressure hose
12	Hose holder
13	Gun coupling
14	Trigger gun safety lock
15	Gun trigger
16	Gun holder
17	Spray gun
18	Lance
19	Nozzle connector
20	Fuel lever
21	Choke lever
22	Throttle control lever
23	ON/OFF switch
24	Oil filler cap
25	Oil drain screw
26	Water inlet filter
27	High pressure coupling
28	Detergent hose connector
29	Exhaust
30	Spark plug and spark plug cap



Technical data	
Engine:	4-stroke
Engine power [HP  kW]:	7   5.2
Engine displacement [CC]:	207
Rotation speed [rpm]:	3400
Fuel:	Unleaded 95
Fuel tank capacity [L]:	3.6
Autonomy [hours]:	2.0
Engine oil:	15W-40
Oil crankcase capacity [L]:	0.6
Maximum pressure [bar]:	250
Operating pressure [bar]:	180
Maximum flow rate [L/min]:	11.8
Flow rate [L/min]:	9
High-pressure hose length [m]:	8
Operating temperature [°C]:	0 - 40
Sound power level (L <sub>WA</sub> ) [dB]:	106.4
Sound pressure level (L <sub>pA</sub> ) [dB]:	92.7
Weight [kg]:	31
Dimensions [mm]:	650 x 1000 x 530

Packaging content	
1	Petrol high pressure washer VIML70
1	Carrying handle and set of 4 spray nozzles
2	Wheel
1	Spray gun
1	Lance
1	High-pressure hose
1	Water suction hose
1	Water inlet filter with foot valve
1	Hose quick-release coupling
1	Detergent suction filter and hose
1	Hose holder
1	Gun holder
1	Set of screws
1	Spark plug wrench
1	Nozzle cleaning needle
1	Instruction manual

## Symbols

-  Security alert or warning.
-  To reduce the risk of injury, user must read the instruction manual.
-  No smoking and open flames.
-  Electric shock hazard.
-  Risk of fire or explosion.
-  Respect the safety distance.
-  Packaging made from recycled materials.
-  Batteries or power tools should not be disposed of together with household waste.

## GENERAL SAFETY AND USE INSTRUCTIONS

-  When using the appliance, you should take into account basic safety precautions to avoid the risk of fire, electric shock and personal injury.
-  Always read the safety, operating and maintenance instructions before you start operating your petrol high pressure washer. Keep the instruction manual for future reference.

## General

It is your responsibility to follow these preventive measures in order to ensure your own safety. Always use the petrol high pressure washer carefully and responsibly. In using the high-pressure washer, you accept full responsibility for any accidents caused to third parties or their property during its use.

Individuals who have not read the instruction manual must not operate the appliance. Before using the high-pressure washer for the first time, users should be instructed by the seller or any other qualified person on how to use the equipment.

The instruction manual is considered an integral part of the petrol high pressure washer and must always be made available alongside the product.

Familiarize yourself with the control devices and use of the appliance. In particular, the user must know how to quickly stop the appliance.

Do not use the high-pressure washer if you are not both physically and mentally well. Do not operate it while you are tired or under the influence of medication, drugs or alcohol. If you have a health problem, ask your doctor if it is safe for you to use the petrol high pressure washer before doing so.

Never allow the washer to be used by children, persons with limited physical, sensory or mental capabilities, persons with lack of experience and knowledge or other individuals who are not familiar with the use instructions.

-  This petrol high pressure washer may only be used as stated in this instruction manual. Any other use, which may be dangerous and may cause injury to the user or damage to the equipment, is not permitted.

For safety reasons, any alteration to the high-pressure washer other than installing accessories specifically authorized by the manufacturer, is prohibited. The warranty will be voided if you alter it in any way.

You may get information on authorized accessories from your official VITO dealer.

## Petrol fueling and handling

-  Petrol is toxic and highly flammable! Keep petrol only in jerry cans designed and approved for this purpose. Always screw and tighten tank caps and fuel containers. Defective caps must be replaced.

Never use bottles or similar to remove or store service products such as fuel. Someone, particularly children, may be mistakenly taken to drink them.

Petrol fueling shall be carried out before the combustion engine is running and the petrol high pressure washer shall be placed on the ground of a level surface. While the engine is running, it is not permitted to open the tank cap or refuel.

Refill and empty the fuel tank outdoors only. Before refueling, shut of the engine and let it cool down.

Don't overfill the fuel tank. In order to allow space for fuel to expand, never add fuel above the lower edge of the filler cap.



If petrol overflows, immediately clean any spilled fuel. The combustion engine should only be started after the dirty petrol surface has been cleaned. Any attempt at ignition shall be avoided until the petrol vapors have volatilized (dry with cloth).

If petrol has come into contact with the clothing, it must be changed.

Keep petrol away from sparks, flames, heat sources or other ignition sources. Do not smoke near petrol containers and appliances with petrol on the tank, or during the fueling process.

### Washer transport

Carry the petrol high pressure washer only when the engine is off. Before moving it, stop the engine and remove the cap from the spark plug.

Always carry the equipment when the engine is cold and without fuel on the tank.

When transporting the appliance, regional legislation in force must be respected, in particular that concerning cargo protection and object transport on loading surfaces.

### Before you start operating

Make sure that the appliance is only used by people who are familiar with the instruction manual.

 Check the leak tightness of the fuel system, particularly visible parts such as tank, tank cap and couplings. In the event of leakage or damage, do not start the combustion engine. Have the petrol high pressure washer repaired by an official dealer.

 Before using the appliance, replace damaged and used parts.

Check that all nuts and screws are properly tightened. It is important to inspect regularly the equipment in order to ensure safety issues and a good performance.

Before operating the high-pressure washer, check if the spark plug is properly connected to the spark plug cap.

Make all adjustments and work necessary for the correct assembly of the power tool. If you have any questions or difficulties, contact your official dealer.

To ensure that you work with the appliance safely, you should take into account a few precautions and procedures before start-up:

- The washer's components and accessories are correctly assembled;
- The safety devices are in perfect condition and function properly; Never operate the petrol high pressure washer if the safety devices are missing, inhibited, damaged or worn out;
- The high-pressure hose, spray gun and couplings are in perfect condition;
- The fuel tank, fuel line components and tank cap are in perfect condition.

Observe the local regulations on the hours when it is allowed to use tools with a combustion engine and the permitted noise level.

### While operating

 Keep third parties away from the high-pressure washer's area of operation. Never work while animals or people, especially children, are in the danger zone.

The exhaust system reaches high temperatures that can ignite some materials. Keep flammable materials away from the appliance.

Keep the washer at least 1 m away from structures, buildings and other equipment during operation. Do not fix the machine to any structure.

Operate the washer with special care when spraying near slopes, ditches and wells. Place the appliance on a firm, level floor at a safe enough distance from these danger zones.

 In case of nausea, headaches, sight problems (eg. reduced vision), hearing problems, dizziness and reduced ability to concentrate, stop working immediately. These symptoms may be caused by high exhaust gas concentration.

The combustion engine releases poisonous gases as soon as it starts running. These gases contain toxic carbon monoxide, a colorless, odorless gas, as well as other harmful substances. Inhalation of carbon monoxide can cause loss of consciousness and can result in death. The combustion engine may never be turned on inside confined or poorly ventilated spaces.

The control and safety devices installed in the petrol high pressure washer cannot be removed or inhibited.

Starting the petrol high-pressure washer

Turn on the power tool carefully following the operating instructions. Using the appliance according to these instructions reduces the risk of injury.

 When the recoil starter returns to its original position, your hand and arm can be moved quickly towards the combustion engine. This retraction may cause fractures, bruises and sprains.

The appliance must not be operated at speeds for which it has not been dimensioned for. Do not modify parts that could increase or decrease the speed set by the manufacturer.

Operating at higher speeds than those specified by the manufacturer will increase the danger of injury to the user and damage to the equipment.

Do not cover the appliance while it is running. To reduce the risk of fire, ventilation slots and exhaust outlet should always be kept unobstructed.

Use at work

Never use the pressure washer under the following conditions:

- If you notice an obvious alteration in the engine speed;
- If there is a clear loss of pressure;
- If the engine fails to ignite/start;
- Excessive vibrations;
- Rain or adverse weather conditions.

Shut off the combustion engine if:

- Whenever you want to move away from the appliance or if it is not being surveilled;
- Before refueling the tank. Only refuel when the engine is cold.

Shut off the combustion engine and remove the cap from the spark plug:

- Before lifting, loading or transporting the appliance;
- Before the machine is inspected, cleaned or before repair work is carried out.

## Maintenance and cleaning

To carry out the maintenance tasks, we present you some safety rules. However, as it is not possible to encompass all possible risks during maintenance work, only the user can decide whether or not to perform the task.

Before starting cleaning, adjustment, repair and maintenance work:

- Place the petrol high-pressure washer on a firm and steady floor;
- Shut off the combustion engine and allow it to cool down;
- Remove the cap from the spark plug.

 Keep the spark plug cap away from the spark plug, as an unintentional spark can cause burns or an electric shock. The contact of the spark plug with the spark plug cap may cause an involuntary start of the combustion engine.

 Allow the petrol high-pressure washer to cool down in particular before carrying out maintenance work on the combustion engine, exhaust manifold and muffler. Temperatures of 80° C and above can be reached.

Frequently check the equipment, especially before storage (for example, before the winter period), regarding wear and damages.

For safety reasons, replace worn or damaged parts immediately so the appliance is always in perfect operating conditions.

Cleaning:

The high-pressure washer must be carefully cleaned after each use.

Clean the engine by hand (avoid introducing water into the air filter and exhaust). Avoid wetting the controls and other equipment / accessories that are difficult to dry. Water stimulates the appearance of corrosion and rust on metal parts and causes damage to electrical equipment.

Do not use aggressive cleaning products. These products may damage plastics and metals, compromising the safe operation of the washer.

Maintenance:

Only maintenance works described in this instruction manual may be carried out, all other works must be performed by an official dealer.

For safety reasons, the fuel conductive components (hoses, tank, tank cap and connections) should be checked regularly for damage and leaks. If necessary, they should be replaced by an official dealer.

Keep all nuts and screws well tightened in order to ensure a safe operation.

Keep warning and information stickers always clean and legible.

If any components or safety devices are removed for maintenance works, they must be repositioned immediately.

Always wear gloves when changing accessories and carrying the appliance.

Only use tools or attachable accessories authorised by VITO for this washer or technically identical parts. Not doing so may result in personal injuries or damages to the petrol high pressure washer. In case of doubt, you should contact an official dealer.

### Long-term storage

Allow the combustion engine to cool down before putting the appliance in a closed compartment. During operation, the exhaust gets extremely hot and remains so for a few minutes after shutting down the engine. Avoid touching the exhaust while it is hot.

Never store the high-pressure washer with petrol in the tank inside a building. Petrol vapours may come into contact with flames or sparks and ignite.

Store the high-pressure washer in a dry area, with the fuel tank empty in a well-ventilated compartment. Avoid places with high humidity to avoid the appearance of corrosion and rust.

If you want to empty the tank, for example before the winter period, the fuel tank should only be emptied outdoors.

Keep the appliance in a good operating mode.

### Technical assistance

Your petrol high pressure washer should only be serviced by the manufacturer's internal service personnel, or other qualified personnel, replacing any necessary parts with original parts sourced directly from the manufacturer.

## ASSEMBLY INSTRUCTIONS

### Transport wheels

1. Insert the larger screw into the wheel (7);
  2. On the opposite side of the wheel, insert a washer into the screw;
  3. Insert the screw into the hole in the washer's base frame;
  4. Place a washer on the screw;
-  Adjust the washers on the base frame.
5. At last, insert a nut and tighten with a key.

### Carrying handle

1. Fit the tubes of the carrying handle (3) to the tubes of the support and transport frame;
2. Press the pins and push the handle until they are aligned with the holes.

### Hose and gun holders

Hose holder

1. Adjust the holders (12) to the mounting holes in the carrying handle (3);
2. Insert and tighten the 3 fixing screws.

Gun holder

Attach the gun holder to the right side of the carrying handle.

### L-shaped screw

The L-shaped screw, must be tightened to the hole in the base frame, where the detergent tank is located.

### Base frame

The base frame is assembled in the same way as the carrying handle.

1. Fit the tubes of the base frame (8) to the tubes of the support and transport frame;
2. Press the pins and push the frame until they are aligned with the holes.

### Gun set (gun + lance)

1. Attach the lance (18) to the gun (17);
2. While holding the gun, screw in the nozzle;
3. Adjust the gun attachment accessory. Do not overtighten it, as this may damage the connectors.

### High-pressure hose

1. Fit the hose coupling (10) to the gun coupling (13) and thread it on;
2. Fit the hose coupling to the high-pressure outlet coupling (27) and thread it on.



When using high pressure hose, you should observe the following precautions:

- All hose couplings must be correctly connected;
- Do not let the hose touch the exhaust, during operation or while it is hot;
- Never tie in a knot or bend the high-pressure hose;
- Do not use the high-pressure hose if it is damaged.

### Connection to water supply

1. Attach the hose quick-release coupling to the water inlet filter (26);
2. Connect the other end of the hose to the water supply tap.

### Connection to water tanks

1. Place the hose quick-release coupling;
2. Screw the hose coupling onto the suction filter;
3. Attach the hose quick-release coupling to the water inlet filter (26);
4. Place the suction filter in the water tank.

### Connection to detergent tank

1. Place the suction filter inside the detergent tank (9);
2. The tank cap has a hole so that the detergent suction hose can pass through;
3. Connect the suction hose to the detergent hose connector;
4. Install the low-pressure nozzle (black). The machine only sucks in detergent with this nozzle.



The petrol high pressure washer has been designed to run with almost any kind of domestic or cars detergents. Do not use liquid detergents, cleaning products or industrial solvents. The use of other cleaning agents may affect the safety of the equipment.

### Attaching the nozzles

Attach the nozzle to the lance using the quick release system, which allows quick and easy replacement.

1. To fit the nozzle (4), slide the nozzle connector (19) back towards the lance;
2. Snap-on the nozzle to the connector (19). Release the metal collar to lock in place the nozzle;
3. To release the nozzle, slide the metal collar back, so that the nozzle can be removed.

Together with the petrol high pressure washer, 4 spray nozzles (4) are supplied, with different colours and spray patterns.

Red nozzle (0°)

This nozzle delivers a narrow, accurate and extremely powerful jet. It covers a very small area. It should be used on surfaces capable of withstanding high pressures, such as metal and cement. Do not use in wooden surfaces.

Green nozzle (25°)

This nozzle provides a 25° spray jet for intensive washing of small areas. It should be used on surfaces capable of withstanding high pressures.

White nozzle (40°)

This nozzle delivers a 40° spray pattern with a less powerful water jet for cleaning that does not require high pressures. It covers a wider area. It can be used for almost any kind of cleaning.

Low pressure nozzle (black)

This nozzle is used to apply detergent and cleaning products. It has the less powerful jet.



Before operating the petrol high pressure washer on floors, test it first on a small area. Some floors are made of low-quality materials and high pressure can damage the surface. If necessary, adjust the pressure by changing the nozzles or reducing the engine speed.

## OPERATING INSTRUCTIONS

While using the pressure washer, certain precautions and procedures should be considered in order to avoid accidents:

- Place the high-pressure washer away from the cleaning area;
- Never operate the high-pressure washer by pressing and releasing the gun trigger repeatedly and quickly. This may result in components failure and under pressure couplings failure;
- Do not run the high-pressure washer at no load (without water) as it will cause damage to the pump seals;
- Do not let the high-pressure washer run for more than 30 seconds without pressing the gun trigger. The pump could be damaged;
- To prevent accidental discharge of high-pressure water, the gun trigger safety lock should be engaged whenever the pressure washer is not in use;
- When the high-pressure washer is under pressure and the trigger is engaged, a gun recoil force/kickback can occur due to the force of the water jet. Adopt a stable and firm posture. Hold the gun firmly with both hands in order to prevent accidents;
- Never point the water jet towards people, animals, other appliances, electrical installations or the high-pressure washer itself;
- Do not place your hand, fingers or body in front of the nozzle. The jet may hurt you;

- Do not use the pressure washer to pump fuel or other flammable liquids;
- Always wear safety goggles and individual protective equipment such as dust mask, hearing protection, closed-toe shoes;
- This appliance is prepared to run with clean and cold water, the operating temperature is between +5°C and +50°C. The operating pressure of the inlet water must be less than 7 bar;
- Use high-pressure hoses, couplings and connectors according to technical data and manufacturer's recommendations. These accessories are important to ensure safety issues;
- Cleaning areas should have the necessary slope and drainage to reduce the possibility of falling;
- Prior to starting the pressure washer in cold weather, be sure ice has not formed in any part of the equipment.

## Starting the engine

1. Open the water supply tap;
2. Remove all air inside the pump and hoses. Press the gun trigger until water comes out of the gun (17);
3. Attach the lance (18) to the gun;
4. Set the fuel lever (20) to the "ON" position;
5. If the engine is cold, move the choke lever (21) to the left. If the engine is warm, leave the choke lever on the right side;
6. Move the throttle control lever (22) from right to left if you want to increase engine speed;
7. Set the "ON/OFF switch" (23), to the "ON" position;
8. Pull the recoil starter (6) slowly until you feel some resistance, then pull hard until the engine starts running;
9. Gradually, move the choke lever to the right to allow air intake to the engine.



Do not set the choke lever to CLOSE position if the engine is warm or the air temperature is high.

## Stopping the engine

1. Move the throttle lever (22) to the right;
2. Set the "ON/OFF switch" (23), to the "ON" position;
3. Set the fuel lever (20) to the "OFF" position;
4. After the engine has stopped, close the water supply tap and release all pressure. Remove the lance (18) and press the gun trigger all the water accumulated comes out;
5. Carefully wind the high-pressure hose so that it is not bent or twisted. Damaged hoses are dangerous when the system is under pressure.

 In case of emergency, immediately set the "ON/OFF" switch (23) to the "OFF" position.

## Throttle control lever adjustment

The engine speed can be adjusted on the throttle lever (22).

 With the throttle lever set to the right, the engine runs idle. The speed increases as the lever is displaced to the left.

## Starting the pump

 Do not run pump without connecting to the water supply and turning water on. Such failure can damage the pressure washer.

1. To activate the pump and start the water jet spraying, press the gun trigger until there is a constant flow of water coming out of the nozzle;
2. To prevent accidental triggering while you are not using the machine, the gun is equipped with a safety system. To activate, release the trigger (15) and engage the safety lock between it and the gun body, by pulling it down.

## Detergent application

Use only detergents suitable for pressure washers. Understand the instructions contained in the detergent.

Do not use dishwashing soap, as these contain salt.

Most car washing shampoos is a combination of detergent and wax. These ones tend to be viscous. Viscosity increases in lower temperatures.

When using detergents combined with wax or dishwashing soap, they shall be diluted in warm water before using and according to the recommended instructions on the detergent.

 A viscous detergent makes it difficult to flow out of the tank and clogs the nozzle.

To operate the pressure washer with detergent, you must perform the following steps:

1. Fit the black spray nozzle (4) to the lance connector (18);
2. Suction and mixing will occur automatically as soon as the water comes out of the pump.

After using the machine with detergent, it should be cleaned to remove all detergent waste.

1. Press the gun trigger until water comes out of the nozzle (4).

## Fuel

The engine is designed to run on unleaded 95 petrol. Never use contaminated fuel or an oil and petrol mixture. Avoid dirt or water in the fuel tank.

To check the fuel level and fill the tank, the engine must be stopped.

When refilling the fuel tank (5), do not add petrol above the maximum level of the filler cap. Do not fill above the top level of the filter.

## Operation at high altitude

At high altitude, the usual air/fuel mixture will be extremely rich. The performance will be poor and fuel consumption will increase. A very rich mixture will decrease the spark and cause a bad start.

 If an engine prepared for high altitudes is used at low altitudes, the air/fuel mixture will reduce yield and may overheat the engine causing serious engine damage.

## MAINTENANCE INSTRUCTIONS

 Before any maintenance or cleaning work, place the appliance on an even surface, release all water pressure and remove the cap from the spark plug (30).

## Checking and changing the engine oil

 Do not run the engine with low oil level as this can cause engine damage.

1. Turn the petrol high pressure washer on its side, on a flat floor;
2. Remove the cap (cap with dipstick) (24);
3. Check the oil level indicated on the dipstick;
4. If the oil level is low, add oil (15W40) until the appropriate level is reached;

To change the oil:

5. Put a drain pan under the oil drain screw (25);
6. Remove the drain screw and drain all oil;
7. Tighten the oil drain screw and fill with new oil;
8. Check the oil level and adjust to the appropriate level.

 The machine is equipped with two oil caps and two oil drain screws for easy checking and oil change.

## Air filter cleaning

1. Remove the filter cover (2) and wing nut;
2. Remove the filter element and blow out with compressed air until it is completely clean;
3. Install the filter element and assemble the remaining components in reverse order to disassemble.

 Using a clogged and dirty filter will restrict the air flow in the carburetor affecting the performance of the pump.

## Draining the carburetor

1. Put a drain pan under the carburetor;
2. Loosen the carburetor drain screw and empty all the petrol;
3. Place the carburetor drain screw and tighten it.

## Checking and changing the spark plug

To ensure proper engine operation, the spark plug should be clean and with adequate gap between the electrodes.

1. Remove the spark plug cap (30), unscrew the spark plug (30) with the supplied wrench and check that it is clean;
2. If it is not clean, remove the debris accumulated on the electrode with a steel brush;
3. Measure the distance between the electrodes with appropriate tools. The distance should be between 0.7-0.8 mm. If necessary, bend the electrode until enough clearance is reached;
4. Test the spark plug:
  - Connect the spark plug to the cap;
  - Keep the spark plug electrode in contact with the engine body and simultaneously pull the recoil starter;
  - If there is a weak and or a non-existent spark between the electrodes, test with a new spark plug;
  - If the problem persists with the new spark plug, repair or replace the ignition system.
5. Check that the spark plug washer is in good condition;
6. Place the spark plug by hand to avoid damage to the thread and tighten to compress the washer using the wrench provided. A loose spark plug may overheat and cause damage to the engine.

## Nozzle cleaning

While operating the pressure washer, if the water flow decreases or becomes irregular, release the trigger and turn the appliance off.

Press the gun trigger (15) to release the pressure and check for any blockage in the spray nozzle (4). If you suspect an obstruction, use the cleaning needle to remove the accumulated debris.

It is important that the nozzle is regularly inspected and cleaned.

## Storage and cleaning

### Cleaning

Clean the washer after each use. Careful handling protects the petrol high pressure washer and extends its service life.

1. After stopping the engine, turn the water supply off;
2. Release the water pressure by pointing the gun in a safe direction and pull the trigger;
3. Disassemble the high-pressure hose, gun, lance and nozzle;
4. Drain the water from all accessories and use a cloth to clean the outside of the hose, nozzle and gun;
5. Empty the water from the pump by pulling the recoil starter several times;
6. Store the appliance in a clean and dry place.

### Storage

Preparing storage for long periods is vital to avoid problems and increase the useful life of the high-pressure washer.

Never store the equipment with petrol in the tank. Depending on the region and storage conditions, petrol can deteriorate and oxidize, causing damages in the carburetor and fuel system, difficult starts and clogging caused by particle accumulation.

If you have stored the machine with petrol on the tank, to avoid difficult start-ups, please follow the recommendations below considering the previous storage period:

Less than 1 month:

- Follow the usual procedure.

1 month to 1 year:

- Drain all petrol from the fuel tank (5);
- Run the engine until it stops due to lack of fuel.

Over 1 year:

- Drain all petrol from the fuel tank (5);
- Run the engine until it stops due to lack of fuel;
- Change the oil;
- Remove the spark plug (30) and add engine oil (5-10 cl) to the cylinder;
- Pull the recoil starter (6) to dispense the oil into the cylinder and reinstall the spark plug;
- Pull the recoil starter slowly while feeling resistance. The piston rises and the intake and exhaust valves are closed. Leaving the engine in this position will help protect against internal corrosion.

If you are not going to use the appliance for more than three months or if there is the possibility of freeze during winter time, the pump needs to be protected to avoid damage caused by the cold.

To protect the pump, add coolant. Gently pour the coolant into the pump inlet.

When the coolant comes out the outlet, seal the outlet with a stopper or other suitable cap. Continue to pour the coolant until the pump is filled. Seal the inlet the same way as the outlet.

When using the appliance for the first time after this period, make sure that the coolant is completely drained from the pump, hose and nozzle.

When using the appliance for the first time, you may notice small leaks in the pump. These will disappear after a while.



## ENVIRONMENTAL POLICY



The packaging is made up of recyclable materials, which you can dispose on local recycling points.



Never dispose of combustion equipment in your household waste!

Waste such as used oil, fuel, lubricant, filters and wearing parts can harm humans, animals and the environment and as such must be properly disposed of.

Make sure that the deactivated equipment is forwarded for disposal in a technically correct way.

Before changing the oil, find a suitable place to put the used oil. Do not throw it in the rubbish, do not dump it in water courses or leave it on the ground.

Local environmental regulations will give you detailed information on how to proceed.

You can obtain information regarding the disposal of the appliance and used oil from the legal responsible for recycling in your city.

## CUSTOMER SERVICE

Tel.: +351 256 248 826

E-mail: [international@centrallobao.pt](mailto:international@centrallobao.pt)

Website: [www.centrallobao.pt](http://www.centrallobao.pt)

## MAINTENANCE SCHEDULE

The maintenance schedule includes routines, inspection procedures and simple maintenance processes. Other more complicated maintenance tasks or requiring special tools should be performed by qualified technicians or by technical assistance service.

The maintenance schedule shown in this instruction manual is based on normal working conditions. If the appliance is used under severe conditions such as overload, overheating, abnormal humidity conditions or too much dust, consult the dealer for recommendations that apply to your specific needs.



Failure to follow the maintenance schedule and precautions may result in injury to the user or death.

Always follow the procedures and precautions in the instruction manual.

Action	Daily	1st or 20 hours	Every 3 months or 50 hours	Every 6 months or 100 hours	Every year or 300 hours
Check engine oil level	✓				
Change engine oil		✓		✓	
Check air filter	✓				
Clean air filter			✓ (1)		
Clean/drain carburetor				✓	
Clean and readjust spark plug				✓	
Change spark plug					✓
Clean fuel tank and fuel filter				✓	
Check suction and high-pressure valves					✓ (2)
Check idle speed					✓ (2)
Check/adjust valve clearance					✓ (2)
Check fuel line	Every 2 years (replace if necessary) (2)				
Check combustion chamber	After 500 hours (2)				

(1) Perform frequent maintenance works when the equipment is used in dusty areas.

(2) These items should be serviced by the service dealer unless you have the appropriate tools and mechanical knowledge.

## FREQUENTLY ASKED QUESTION/ TROUBLESHOOTING

Question/problem - cause	Solution
<p>The combustion engine does not start:</p> <ul style="list-style-type: none"> <li>• There is no fuel in the tank; The fuel line is clogged;</li> <li>• The fuel lever is set to OFF position;</li> <li>• The fuel in the tank is of poor quality, has water, is dirty or is already old;</li> <li>• The cap has been removed from the spark plug; The spark plug wire is not connected;</li> <li>• The spark plug has soot or is damaged; Wrong gap between the electrodes;</li> <li>• The engine switch is not in the "ON" position;</li> <li>• There isn't enough compression. Little force is needed to pull the recoil starter.</li> <li>• The air filter is dirty;</li> <li>• The combustion engine is "wet" due to many attempts for starting it;</li> <li>• Very low engine oil level; The appliance is too tilted;</li> <li>• The choke lever is not set to CLOSE position;</li> </ul>	<ul style="list-style-type: none"> <li>• Fill the tank with fuel; Clean the fuel line;</li> <li>• Set the fuel lever to OPEN position;</li> <li>• Use new fuel;</li> <li>• Attach the cap to the spark plug; Connect it;</li> <li>• Clean/replace the spark plug; Adjust the gap between the electrodes;</li> <li>• Set the ON/OFF switch to "ON" position;</li> <li>• Check that the spark plug is tight. If not, tighten it;</li> <li>• Clean/replace the air filter;</li> <li>• Unscrew the spark plug and dry it, pull the recoil starter several times, with the spark plug unscrewed;</li> <li>• Fill oil to the appropriate level; Place the appliance on flat floor;</li> <li>• Set the choke lever to CLOSE position;</li> </ul>
<p>Start-up difficulties or reduced combustion engine power:</p> <ul style="list-style-type: none"> <li>• There is water in the fuel tank and carburetor;</li> <li>• The fuel tank is dirty;</li> <li>• The air filter is dirty;</li> <li>• The spark plug has soot;</li> </ul>	<ul style="list-style-type: none"> <li>• Empty the fuel tank;</li> <li>• Clean the fuel tank;</li> <li>• Clean/replace the air filter;</li> <li>• Clean/replace the spark plug;</li> </ul>
<p>The engine runs irregularly:</p> <ul style="list-style-type: none"> <li>• The air filter is dirty;</li> </ul>	<ul style="list-style-type: none"> <li>• Clean/replace the air filter;</li> </ul>
<p>The combustion engine overheats:</p> <ul style="list-style-type: none"> <li>• Cooling fins are dirty;</li> <li>• Engine oil level too low;</li> </ul>	<ul style="list-style-type: none"> <li>• Clean the cooling fins;</li> <li>• Top up your engine oil level;</li> </ul>
<p>The high-pressure washer is smoking:</p> <ul style="list-style-type: none"> <li>• The air filter is dirty;</li> </ul>	<ul style="list-style-type: none"> <li>• Clean/replace the air filter;</li> </ul>
<p>Strong vibrations while operating:</p> <ul style="list-style-type: none"> <li>• Loose engine housing;</li> </ul>	<ul style="list-style-type: none"> <li>• Tighten the engine fixing screw;</li> </ul>
<p>There is no water coming out of the nozzle:</p> <ul style="list-style-type: none"> <li>• The water supply is turned off;</li> <li>• The pump is sucking air;</li> <li>• The lance or nozzle are clogged;</li> </ul>	<ul style="list-style-type: none"> <li>• Turn the water supply on;</li> <li>• Check suction components;</li> <li>• Clean the nozzle/lance;</li> </ul>
<p>Irregular pressure:</p> <ul style="list-style-type: none"> <li>• The pump is sucking air;</li> <li>• Unsuitable or worn-out nozzle;</li> </ul>	<ul style="list-style-type: none"> <li>• Check if there is air coming into the pump or suction pipes;</li> <li>• Replace the nozzle;</li> </ul>

Excessive noise:

- The pump is sucking air;
- The water inlet filter is clogged;
- Check if there is air coming into the pump or suction pipes;
- Check water supply tap or suction filter/pipe;

## WARRANTY CERTIFICATE



The warranty of this power tool is two years from the date of purchase. You should, therefore, keep your proof of purchase during this period of time. The warranty covers any manufacturing defect in material or operation, as well as parts and work needed for their recovery.

Excluded from the warranty are the misuse of the product, any repairs carried out by unauthorized individuals (outside the service center of the brand VITO) as well as any damage caused by the use of it.

## DECLARATION OF CONFORMITY

We declare, under our sole responsibility, that the product labelled 4-STROKE PETROL HIGH PRESSURE WASHER with code VIML70 complies with the following standards or normative documents: EN 60335-1:2012/A12:2019, EN 60335-2-79:2012, EN ISO 12100:2010, EN ISO 14982:2009, as defined by:

2006/42/EC - The Machinery Directive

2014/30/EU - The Electromagnetic Compatibility Directive

S. João de Ver,  
2nd december 2020

Central Lobão S. A.  
Technical supervisor  
Hugo Santos

## DESCRIPTION DE L'APPAREIL ET CONTENU DE L'EMBALLAGE

NETTOYEUR HAUTE PRESSION THERMIQUE À ESSENCE 4T - VI ML70

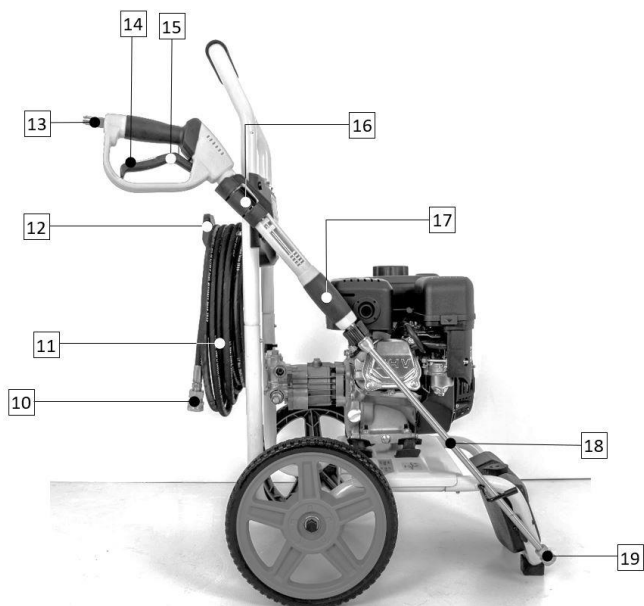
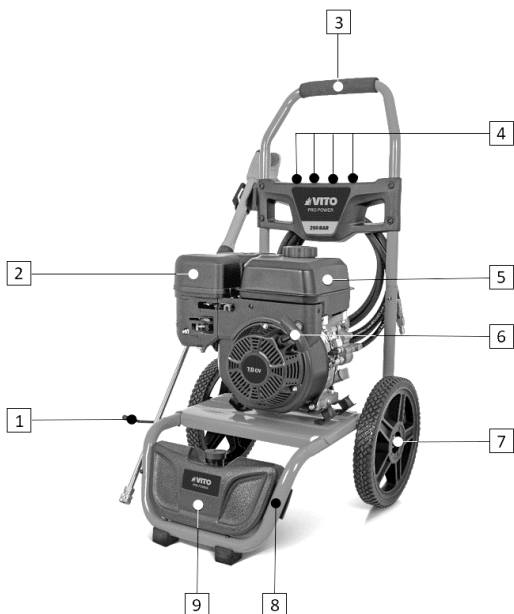

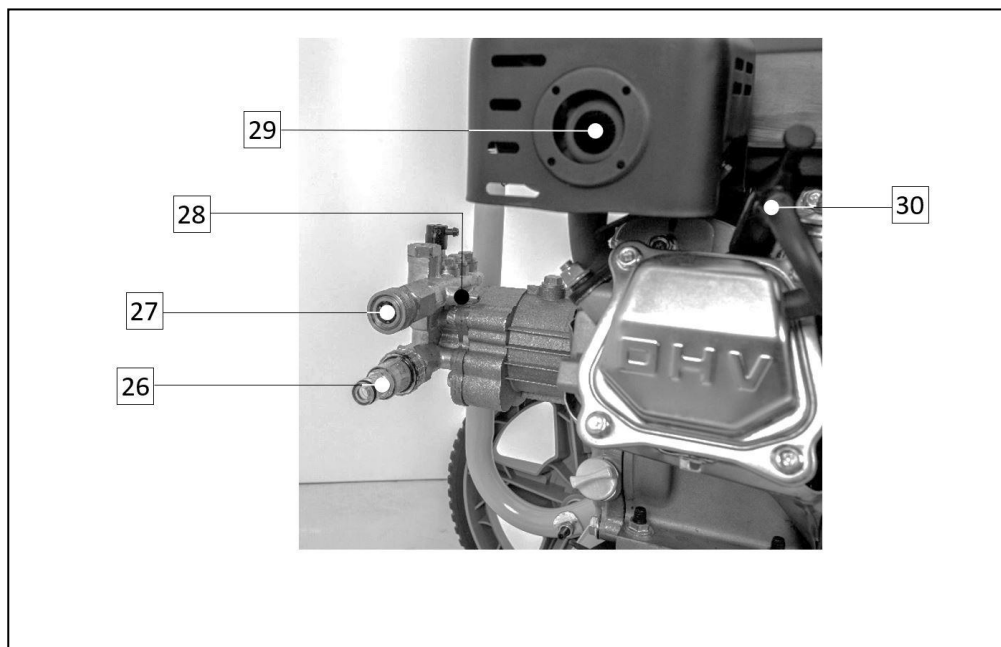
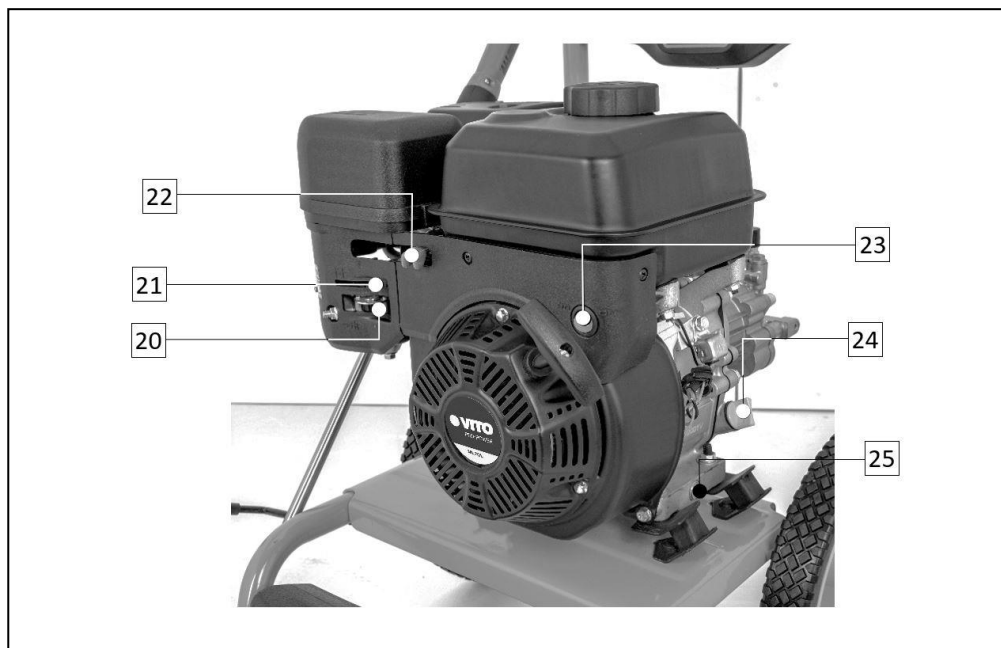









Liste de composants	
1	Vis en L
2	Filtre à air
3	Poignée de transport
4	Buse
5	Réservoir de carburant
6	Poignée du lanceur
7	Roulette de transport
8	Châssis avant
9	Réservoir de détergent
10	Raccord tuyau-pistolet
11	Tuyau haute pression
12	Porte-tuyau
13	Raccord de pistolet
14	Levier de verrouillage de la gâchette
15	Gâchette du pistolet
16	Porte-pistolet
17	Pistolet
18	Lance
19	Raccord de buse
20	Levier de carburant
21	Levier d'étrangleur
22	Levier d'accélérateur
23	Interrupteur marche/arrêt
24	Bouchon de remplissage d'huile du moteur
25	Vis de vidange d'huile
26	Filtre d'arrivée d'eau
27	Raccord d'haute pression
28	Raccord de tuyau de détergent
29	Échappement
30	Capuchon et bougie d'allumage



Données techniques	
Moteur :	Combustion à 4 temps
Puissance du moteur [CV   kW] :	7   5.2
Cylindrée [CC] :	207
Vitesse de rotation [tpm] :	3400
Carburant :	Essence sans plomb 95
Capacité du réservoir de carburant [L]:	3.6
Autonomie [heures] :	2.0
Huile de moteur :	15W-40
Capacité du carter d'huile de moteur [L] :	0.6
Pression maximale [bar] :	250
Pression de service [bar] :	180
Débit d'eau maximum [L/min] :	11.8
Débit d'eau [L/min] :	9
Longueur du tuyau haute pression [m]:	8
Température de travail [°C] :	0 - 40
Niveau de puissance acoustique (L <sub>WA</sub> ) [dB] :	106.4
Niveau de pression acoustique (L <sub>PA</sub> ) [dB] :	92.7
Poids [kg] :	31
Dimensions [mm] :	650 x 1000 x 530

Contenu de l'emballage	
1	Nettoyeur haute pression à essence VIML70
1	Poignée de transport avec 4 buses de pulvérisation
2	Roulette de transport
1	Pistolet
1	Lance
1	Tuyau haute pression
1	Tuyau d'aspiration d'eau
1	Filtre d'aspiration d'eau
1	Raccord rapide de tuyau
1	Tuyau/filtre d'aspiration de détergent
1	Porte-tuyau
1	Porte-pistolet
1	Jeu de vis
1	Clé à bougie
1	Aiguille de nettoyage
1	Mode d'emploi

## Symboles

-  Avertissements liés à la sécurité ou remarques importantes.
-  Pour éviter tout risques de dommages, l'utilisateur est prié de lire le mode d'emploi.
-  Interdiction de faire du feu et fumer.
-  Risque d'électrocution.
-  Risque d'incendie ou d'explosion.
-  Respectez la distance de sécurité.
-  Emballage fabriqué à partir de matériaux recyclés.
-  Collecte séparée des batteries et/ou des outils électriques.

## INSTRUCTIONS GÉNÉRALES DE SÉCURITÉ ET D'UTILISATION

-  Lors de l'utilisation de l'appareil, certaines mesures de sécurité de base doivent être respectées, afin d'éviter tout risque d'incendie, d'électrocution et d'accidents domestiques.
-  Lisez toujours les consignes de sécurité, le mode d'emploi et les conseils d'entretien avant de commencer à utiliser votre nettoyeur. Veillez à conserver ce mode d'emploi pour toute référence ultérieure.

### Règles générales

Ces mesures préventives sont indispensables pour votre sécurité, utilisez toujours l'appareil avec précaution, de manière responsable et en tenant compte du fait que l'utilisateur est responsable de tout accident causé à des tiers ou à leurs biens.

Le nettoyeur haute pression à essence ne doit être utilisé que par des individus qui ont lu le mode d'emploi et qui se sont familiarisés avec son maniement. Avant la première utilisation, l'utilisateur doit être instruit par le revendeur ou toute autre personne compétente sur l'utilisation du nettoyeur et doit avoir reçu des instructions appropriées et pratiques.

Le mode d'emploi fait partie intégrante de l'appareil et doit toujours être fourni.

Familiarisez-vous avec les dispositifs de contrôle et l'utilisation du nettoyeur. En particulier, l'utilisateur doit savoir comment arrêter rapidement l'équipement.

N'utilisez le nettoyeur que si vous vous trouvez en bonne condition physique et mentale. Ne l'utilisez pas lorsque vous êtes fatigué ou sous l'influence de l'alcool, de drogues ou de médicaments. Si vous souffrez d'un problème de santé, demandez l'avis à votre médecin avant d'utiliser ce nettoyeur haute pression à essence.

Ne jamais laisser des enfants, des personnes ayant des capacités physiques, sensorielles ou mentales limitées, des personnes inexpérimentées et qui ne sont pas familiarisées utiliser cette machine avec moteur à combustion ou encore des personnes qui ne connaissant les consignes d'utilisation.

-  Ce nettoyeur ne doit être utilisé que de la façon décrite dans ce mode d'emploi. Toute autre utilisation pouvant être dangereuse et pouvant causer des blessures à l'utilisateur ou endommager l'appareil.

Pour des raisons de sécurité, toute modification de l'outil avec moteur à combustion autre que le montage d'accessoires autorisés par le fabricant est interdit. Toute modification effectuée annulera le droit à la garantie.

Vous pourrez obtenir des informations sur les accessoires autorisés auprès de votre revendeur officiel VITO.

### Ravitaillement et manipulation d'essence

-  L'essence est toxique et trop inflammable !  
Conservez uniquement l'essence dans des bidons homologués pour cet effet. Serrez toujours les bouchons des réservoirs et des bidons de remplissage de carburant. Les bouchons défectueux doivent toujours être remplacés.

N'utilisez jamais de bouteilles ou de produits similaires pour retirer ou ranger des produits de service, comme l'essence. Quelqu'un, en particulier les enfants, peut accidentellement les boire.

Le remplissage doit être réalisée avant le démarrage du moteur et avec l'appareil placé dans une surface nivelée. Pendant que le moteur tourne, il n'est pas permis d'ouvrir le bouchon du réservoir ou de faire le plein d'essence.

Remplissez et videz le réservoir de l'essence uniquement à l'extérieur. Avant de faire le plein, éteignez le moteur et laissez-le refroidir.

Ne remplissez pas trop le réservoir. Afin de permettre à l'essence d'avoir une marge de dilatation, n'ajoutez jamais de carburant au-dessus du bord supérieur du goulot de remplissage.



Si l'essence déborde, nettoyez immédiatement tout l'essence déversée. Le moteur à combustion doit être seulement mis en marche après avoir nettoyé la surface sale. Toute tentative d'allumage doit être évitée jusqu'à ce que les vapeurs d'essence soient évaporées (essuyer avec un chiffon).

Si l'essence est entrée en contact avec des vêtements, vous devez les changer.

Maintenez l'essence à l'écart des étincelles, des flammes, des sources de chaleur ou d'autres sources d'inflammation. Ne fumez pas à proximité des bidons ou des appareils à essence, ni pendant le procès de remplissage.

### Transport du nettoyeur

Transportez l'appareil seulement quand le moteur est éteint. Avant le transport, arrêtez le moteur à combustion et retirez le capuchon de la bougie d'allumage.

Transportez toujours l'appareil lorsque le moteur est froid et sans carburant dans le réservoir.

Lors du transport de la machine, la législation régionale en vigueur doit être respectée, en particulier celle concernant la protection des cargaisons et le transport d'objets sur les surfaces de chargement.

### Avant de commencer à travailler

Assurez-vous que le nettoyeur haute pression à essence soit utilisée uniquement par des personnes ayant connaissance du mode d'emploi.

 Avant de démarrer l'appareil, vérifiez l'étanchéité du système d'alimentation en carburant, en particulier les pièces visibles telles que le réservoir, le bouchon du réservoir, les raccords. En cas de fuites ou de dommages, ne démarrez pas le moteur à combustion. La réparation de l'appareil doit être effectuée par un revendeur officiel.

 Avant de démarrer l'appareil, remplacez les pièces endommagées ainsi que toutes les autres pièces usées.

Vérifiez que tous les vis et écrous sont bien serrés. Un contrôle régulier est important afin de garantir la sécurité et la performance du nettoyeur.

Avant d'utiliser l'appareil, vérifiez que la bougie d'allumage est bien connectée au capuchon.

Effectuez tous les réglages et les travaux nécessaires au montage correct du nettoyeur, si vous avez des questions ou des difficultés, contactez votre revendeur officiel.

Pour s'assurer que le nettoyeur fonctionne en toute sécurité, il doit être contrôlé avant la mise en service :

- Toute la machine est correctement montée ;
- Vérifiez si les dispositifs de sécurité sont en parfait état et fonctionnent correctement. Ne jamais utiliser le nettoyeur haute pression à essence si les dispositifs de sécurité manquent, sont inhibées, endommagées ou usées
- Le tuyau haute pression, le pistolet et les raccords sont en parfait état ;
- Le réservoir de carburant, les composants de la conduite du carburant et le bouchon du réservoir sont en parfait état.

Veillez tenir compte de la réglementation municipale sur les heures où il est permis d'utiliser des machines avec des moteurs à combustion.

### Au cours du travail

 Tenez les tiers le plus loin possible de la zone d'utilisation du nettoyeur. Ne travaillez jamais lorsque des animaux ou des personnes, en particulier des enfants, se trouvent dans la zone de danger.

Le système d'échappement (échappement) atteint des températures élevées qui peuvent provoquer une ignition dans certaines matières. Gardez les matières inflammables à l'écart de l'appareil.

S'assurer que le nettoyeur se trouve à au moins 1 mètre de toute structure ou d'autres équipements pendant son fonctionnement. Ne fixez pas la machine à une structure quelconque.

Utilisez l'appareil avec un soin particulier lorsque vous travaillez à proximité de pentes, de fossés et de puits. Posez l'appareil sur un sol ferme et plat, à une distance suffisamment sûre de ces endroits dangereux.

 En cas de nausées, de maux de tête, de problèmes de vision (par ex. réduction du champ de vision), de problèmes d'audition, de vertiges, de réduction de la capacité de concentration, arrêtez immédiatement le travail. Ces symptômes peuvent être résultants des concentrations trop élevées de gaz d'échappement.

Le moteur à combustion produit des gaz d'échappement toxiques dès qu'il commence à tourner. Ces gaz contiennent du monoxyde de carbone toxique, un gaz incolore et inodore ainsi que d'autres substances nocives. L'inhalation de monoxyde de carbone peut provoquer une perte de connaissance et peut causer la mort. Le moteur à combustion ne doit jamais être utilisé dans des espaces clos ou mal aérés.

Les dispositifs de contrôle et de sécurité installés dans l'appareil ne doivent pas être enlevés ou bloqués.

### Démarrage

Mettez en marche l'appareil en suivant attentivement les instructions de fonctionnement présent dans ce mode d'emploi. L'utilisation de l'appareil en suivant ces instructions réduit le risque de blessure.

 Lorsque la poignée du lanceur revient à sa position initiale, la main et le bras peuvent être déplacés rapidement vers le moteur à combustion. Ce retour peut provoquer des fractures, des contusions et des entorses.

Le nettoyeur ne doit pas fonctionner à des vitesses pour lesquelles il n'a pas été dimensionné. Ne remplacez pas les pièces qui pourraient augmenter ou diminuer la vitesse définie par le fabricant.

Si vous travaillez avec le nettoyeur à des vitesses plus élevées que celles prévues par le fabricant augmentera le risque de blessure et d'endommagement de l'équipement.

Ne couvrez pas le nettoyeur lorsqu'il est en marche. Pour réduire le risque d'incendie, les ouïes d'aération et l'échappement doivent rester dégagées.

### Usage

N'utilisez jamais le nettoyeur haute pression dans les conditions suivantes :

- S'il y a un changement évident du régime moteur ;
- Si vous constatez une nette perte de pression ;
- Si le moteur ne démarre pas ;
- Des vibrations excessives ;
- Pluie ou conditions météorologiques défavorables.

Arrêtez le moteur à combustion si :

- Chaque fois que vous souhaitez vous éloigner de l'appareil ou qu'il n'est pas surveillé ;
- Avant de refaire le plein de du réservoir. Ne faites le plein que lorsque le moteur est froid.

Arrêtez le moteur à combustion et retirez le capuchon de la bougie d'allumage :

- Avant de soulever, de charger ou de transporter le nettoyeur ;
- Avant que l'appareil ne soit inspecté, nettoyé ou avant que des travaux de réparation ne soient effectués.

## Entretien et nettoyage

Pour réaliser les tâches de maintenance, nous vous présentons quelques normes de sécurité. Toutefois, comme il n'est pas possible d'englober tous les risques possibles lors des travaux de maintenance, seul l'utilisateur peut décider de réaliser ou non la tâche.

Avant de commencer les travaux de nettoyage, de réglage, de réparation et d'entretien :

- Posez la machine sur une surface stable et plane ;
- Arrêtez le moteur à combustion et laissez-le refroidir ;
- Retirez le capuchon de la bougie d'allumage.

Tenez le capuchon éloigné de la bougie d'allumage, car une étincelle d'allumage accidentelle peut causer des brûlures, des chocs électriques ou un démarrage involontaire du moteur.

 Laissez l'appareil refroidir, en particulier, avant de procéder à des travaux d'entretien, dans la zone du moteur à combustion, du collecteur d'échappement et du silencieux. Des températures de 80° C et plus peuvent être atteintes.

Contrôlez régulièrement l'état de détérioration et dommages de l'appareil, en particulier avant son entretien (par ex. avant l'hiver).

Pour des raisons de sécurité, remplacez immédiatement les pièces usées ou endommagées afin que la machine soit toujours dans un bon état de marche.

Nettoyage :

Le nettoyeur haute pression doit être soigneusement nettoyé après chaque utilisation.

Nettoyez le moteur à la main (évitiez d'introduire de l'eau dans le filtre à air et dans l'échappement). Évitez de mouiller les dispositifs de contrôle et autres équipements/accessoires difficiles à sécher. L'eau stimule la corrosion et la rouille sur les composants métalliques et provoque des dommages aux équipements électriques.

N'utilisez pas de produits de nettoyage agressifs. Ces produits peuvent endommager les plastiques et les métaux et compromettre la sécurité lors de l'utilisation de votre équipement avec moteur à combustion.

Entretien :

Les travaux d'entretien ne doivent être effectués que comme décrit dans ce mode d'emploi tous les autres travaux doivent être effectués par un revendeur officiel.

Pour des raisons de sécurité, les composants du système d'alimentation en carburant (tuyaux d'alimentation en carburant, réservoir, bouchon de réservoir et raccords) doivent être vérifiés régulièrement pour détecter les dommages et les fuites. Si nécessaire, ils doivent être remplacés par un revendeur officiel.

Gardez tous les vis et écrous bien serrés pour que la machine puisse fonctionner en toute sécurité.

Gardez toujours les autocollants d'avertissement et d'indication propres et lisibles.

Si des composants ou des dispositifs de sécurité sont retirés pour des travaux d'entretien, ils doivent être remplacés immédiatement et correctement.

Portez toujours des gants pour réaliser les travaux d'entretien et de nettoyage, le changement d'accessoires ainsi que le transport de la machine.

N'utilisez que des outils ou accessoires autorisés par la marque VITO pour ce nettoyeur ou des pièces techniquement identiques. Sinon, vous risquez de vous blesser ou d'endommager le nettoyeur. En cas de doute ou si vous n'avez pas les connaissances et les moyens nécessaires, vous devez contacter un revendeur officiel.

### **Rangement en cas d'une période d'inutilisation prolongée**

Laissez le moteur à combustion refroidir avant de placer l'appareil dans un compartiment fermé. Pendant le fonctionnement, l'échappement devient extrêmement chaud et le reste pendant quelques minutes après avoir arrêté le moteur. Évitez de toucher l'échappement lorsqu'il est chaud.

Ne rangez jamais l'appareil avec de l'essence dans le réservoir à l'intérieur d'un bâtiment. Les vapeurs d'essence qui se forment peuvent entrer en contact avec des flammes ou des étincelles et s'enflammer.

Rangez l'équipement dans un endroit sec, avec le réservoir vide dans un compartiment fermé et bien ventilé. Évitez les endroits où l'humidité est élevée afin d'éviter la corrosion et la rouille.

Si vous souhaitez vider le réservoir, par exemple lors d'un arrêt avant l'hiver, le réservoir de carburant ne doit être vidé qu'à l'extérieur.

Rangez le nettoyeur haute pression dans un état de service.

Veillez à ce que le nettoyeur haute pression soit protégée contre toute utilisation impropre (par ex. par des enfants).

### **Assistance technique**

Votre nettoyeur doit être uniquement réparé par le service d'assistance technique de la marque, ou par un professionnel qualifié, uniquement avec pièces de rechange d'origine.

### **INSTRUCTIONS DE MONTAGE**

#### **Roulettes de transport**

1. Insérez la plus grande vis dans la roue (7) ;
  2. Sur le côté opposé de la roue, insérez une rondelle dans la vis ;
  3. Insérez la vis dans le trou du châssis avant de l'équipement ;
  4. Placez une rondelle sur la vis ;
-  Ajustez les rondelles sur le châssis.
5. Finalement, insérez un écrou et serrez avec une clé.

#### **Poignée de transport**

1. Fixez les tubes de la poignée de transport (3) sur les tubes de la structure de support et de transport ;
2. Appuyez sur les goupilles et poussez la poignée jusqu'à ce qu'elles s'alignent avec les trous.

#### **Porte-tuyau et porte-pistolet**

Porte-tuyau

1. Ajustez le porte-tuyau (12) aux trous de fixation dans la poignée de transport (3) ;
2. Insérez et serrez les 3 vis de fixation.

Porte-pistolet

Emboîtez le porte-pistolet sur le côté droit de la poignée de transport.

#### **Vis en L**

La vis en "L", ou vis de support de l'ensemble du pistolet avec la lance, doit être serrée dans le trou présent dans le châssis avant, où se trouve le réservoir de détergent.

### Châssis avant

Le châssis avant est monté de la même façon que la poignée de transport.

1. Fixez les tubes du châssis avant (8) aux tubes de la structure de support et de transport ;
2. Appuyez sur les goupilles et poussez le châssis jusqu'à ce qu'elles s'alignent avec les trous.

### Ensemble du pistolet (pistolet + lance)

1. Fixez la lance (18) sur le pistolet (17) ;
2. En tenant le pistolet, fixez la lance ;
3. Ajustez l'accessoire de serrage du pistolet. Ne le serrez pas trop fort, car cela pourrait endommager les raccords.

### Tuyau haute pression

1. Montez le raccord de tuyau (10) sur le raccord du pistolet (13) et fixez-le ;
2. Insérez le raccord de tuyau sur le raccord de sortie d'haute pression (27) et fixez-le.

 Pendant l'utilisation de tuyau à haute pression, vous devez prendre les précautions suivantes :

- Tous les raccords de tuyaux doivent être correctement connectés ;
- Ne laissez pas le tuyau toucher l'échappement, pendant le fonctionnement ou lorsqu'il est chaud ;
- Ne jamais faire de nœud ou plier le tuyau à haute pression ;
- N'utilisez pas le tuyau à haute pression s'il est endommagé.

### Raccorder le nettoyeur au réseau de distribution d'eau

1. Attachez le raccord rapide du tuyau au filtre d'arrivée d'eau (26) ;
2. Raccordez l'autre extrémité du tuyau au robinet d'alimentation en eau.

### Raccordement au réservoir d'eau

1. Placez le raccord rapide de tuyau ;
2. Vissez le raccord du tuyau dans le filtre d'aspiration ;
3. Attachez le raccord rapide du tuyau au filtre d'arrivée d'eau (26) ;
4. Placez le filtre d'aspiration dans le réservoir d'eau.

### Raccordement au réservoir de détergent

1. Placez le filtre d'aspiration du détergent à l'intérieur du réservoir de détergent (9) ;
2. Le bouchon du réservoir est muni d'un trou permettant le passage du tuyau d'aspiration du détergent ;
3. Raccordez le tuyau d'aspiration au raccord de tuyau d'aspiration ;
4. Installez la buse à basse pression (noire). La machine n'aspire le détergent qu'avec cette buse.



Le nettoyeur haute pression à essence a été conçu pour fonctionner avec presque tous les types de détergents ou shampoing auto. N'utilisez pas de détergents liquides, de produits de nettoyage ou de solvants industriels. L'utilisation d'autres produits de nettoyage peut compromettre la sécurité de l'équipement.

### Fixation des buses de pulvérisation

Fixez la buse à la lance grâce au système de fixation rapide, qui permet un échange rapide et facile.

1. Pour monter la buse de pulvérisation (4), faites glisser le raccord de la buse (19) vers l'arrière en direction à la lance ;
2. Montez la buse de pulvérisation sur le raccord (19). Relâchez le collier métallique pour bloquer la buse ;
3. Pour retirer la buse, faites glisser le collier métallique vers l'arrière, et après vous pouvez enlever la buse.

Avec le nettoyeur haute pression à essence, 4 buses de pulvérisation (4) sont fournies, avec des couleurs et des formes de jet différents.

Buse rouge (0°)

Avec cette buse vous obtiendrez un jet étroit, précis et extrêmement puissant. Elle couvre une très petite surface de pulvérisation. Elle doit être utilisée sur des surfaces capables de résister à des pressions élevées, telles que le métal et le ciment. Ne pas utiliser sur des surfaces en bois.

Buse verte (25°)

Cette buse fournit un jet de 25° pour le lavage intensif de petites surfaces. Elle doit être utilisée sur des surfaces capables de résister à des pressions élevées.

Buse blanche (40°)

Cette buse produit un jet de 40° avec un jet d'eau moins puissant. Elle couvre une grande surface de lavage. Elle peut être utilisée pour presque tous les types de nettoyage.

Buse à basse pression (noire)

Cette buse est utilisée pour pulvériser des détergents et des produits de nettoyage. Elle a le jet le moins puissant.

 Avant d'utiliser le nettoyeur haute pression pour laver les sols, faites d'abord un petit test sur une petite surface. Certains sols sont constitués de matières de qualité inférieure et la forte pression peut endommager la surface. Si nécessaire, réglez la pression en changeant les buses ou en réduisant le régime du moteur.

## INSTRUCTIONS DE FONCTIONNEMENT

Lors de l'utilisation du nettoyeur haute pression, certaines précautions et procédures d'utilisation doivent être prises afin d'éviter les accidents :

- Posez le nettoyeur haute pression éloigné de l'endroit de nettoyage ;
- N'utiliser l'équipement en faisant des mouvements répétés et rapides de pression/relâchement de la gâchette. Cette action peut entraîner une panne des composants et des raccords sous pression ;
- Ne travaillez pas avec la machine au ralenti (sans eau) car cela endommagerait les joints de la pompe ;
- Ne laissez pas le nettoyeur à pression fonctionner pendant 30 secondes de plus sans appuyer sur la gâchette du pistolet. Cela endommagerait la pompe ;
- Pour éviter une décharge accidentelle d'eau à haute pression, le levier de verrouillage de la gâchette doit être enclenché lorsque l'appareil n'est pas utilisé ;
- Lorsque l'appareil est sous pression et que la gâchette est enfoncée, la décharge de pression de l'eau peut provoquer un coup de fouet/rebond du pistolet. Adoptez une posture stable et tenez fermement le pistolet à deux mains afin d'éviter les accidents ;
- Ne dirigez jamais le jet dans la direction d'autres personnes, animaux, appareils électriques, installations électriques ou le nettoyeur haute pression lui-même ;
- Ne placez jamais vos mains, vos doigts ou votre corps devant la buse de pulvérisation. Le jet de l'eau peut causer de blessure graves ;
- N'utilisez pas le nettoyeur haute pression pour pomper du carburant ou d'autres liquides inflammables ;

- Portez toujours des lunettes de protection. Le port d'équipements de protection individuelle tels qu'un masque anti-poussière, chaussures de sécurité et protection auditive est essentiel ;
- Ce nettoyeur est préparé pour fonctionner avec de l'eau froide propre, avec une température de travail comprise entre +0°C et +40°C. La pression de l'eau d'entrée doit être inférieure à 7 bars ;
- Utilisez uniquement des tuyaux d'haute pression, des raccords conformes aux spécifications de l'appareil et aux recommandations du fabricant. Ces accessoires sont importants pour la sécurité du nettoyeur et de l'utilisateur ;
- Les zones de nettoyage doivent avoir la pente et le drainage nécessaires pour réduire la possibilité de chute ;
- Avant de démarrer le nettoyeur haute pression par temps froid, vérifiez que de la glace ne se soit pas formée dans un quelconque composant du nettoyeur.

## Démarrer le moteur

1. Ouvrez le robinet du tuyau d'alimentation en eau ;
2. Evacuez tout l'air de la pompe et des tuyaux. Appuyez sur la gâchette jusqu'à ce que de l'eau sorte du pistolet (17) ;
3. Fixez la lance (18) sur le pistolet ;
4. Placez le levier de carburant (20) en position « ON » (ouvert) ;
5. Le moteur étant froid, déplacez le levier d'étrangleur (21) vers la gauche. Le moteur étant chaud, laissez le levier sur le côté droit ;
6. Déplacez le levier d'accélérateur (22) de droite à gauche si vous souhaitez augmenter le régime moteur ;
7. Mettez l'interrupteur "marche/arrêt" (23) sur la position "ON" ;
8. Tirez lentement sur la poignée du lanceur (6) jusqu'à ce que vous sentiez une certaine résistance, puis tirez fort jusqu'à ce que le moteur commence à tourner ;
9. Progressivement, déplacez le levier d'étrangleur vers la droite pour permettre l'admission d'air au moteur.

 Ne mettez pas le levier d'étrangleur en position « CLOSE » (fermé) si le moteur est chaud ou si la température de l'air est élevée.

## Arrêter le moteur

1. Placez le levier d'accélérateur (22) vers la droite ;
2. Mettez l'interrupteur "marche/arrêt" (23) sur la position "ON" (marche) ;
3. Placez le levier de carburant (20) en position « ON » (ouvert) ;
4. Après avoir arrêté le moteur, fermez le robinet d'alimentation en eau et relâchez toute la pression de la machine. Desserrez la buse (18) et appuyez sur la gâchette du pistolet jusqu'à ce que toute l'eau accumulée ressorte ;
5. Enroulez soigneusement le tuyau à pression pour qu'il ne soit pas plié ou tordu. Les tuyaux endommagés sont dangereux lorsqu'ils sont sous pression.

 En cas d'urgence, mettez immédiatement l'interrupteur marche/arrêt (23) sur la position "OFF".

## Réglage du régime du moteur

Le régime du moteur est réglé au moyen du levier d'accélérateur (22).

 Avec le levier d'accélérateur sur la droite, le moteur tourne au ralenti. La vitesse augmente chaque fois que vous déplacez vers le levier la gauche.

## Démarrer la pompe

 Avant de démarrer, assurez-vous que la pompe est alimentée en eau. Une telle défaillance peut endommager le nettoyeur haute pression à essence.

1. Pour actionner la pompe et commencer à pulvériser, appuyez sur la gâchette du pistolet jusqu'à ce qu'il y ait un débit d'eau constant ;
2. Pour éviter tout déclenchement accidentel lorsque vous n'utilisez pas l'appareil, le pistolet est équipé d'un système de sécurité. Pour actionner, relâchez la gâchette (15) et placez le levier de verrouillage en le soulevant.

## Utilisation du détergent

Il est recommandé d'utiliser un détergent adapté aux nettoyeurs haute pression. Suivez les instructions du détergent.

N'utilisez pas de liquide vaisselle, car celui-ci contient du sel.

La plupart des shampoings auto sont un mélange de shampoing et de cire. Ceux-ci tendent à être visqueux. La viscosité augmente avec les basses températures.

Lorsque vous utilisez des détergents contenant de la cire ou du liquide vaisselle, diluez-les à l'eau tiède avant de les utiliser selon les proportions données dans les instructions relatives au détergent.

 Un détergent visqueux rend difficile le débit à partir du réservoir et favorise le bouchage de la buse

Pour utiliser le nettoyeur haute pression avec du détergent, vous devez réaliser les procédures suivantes :

1. Montez la buse de pulvérisation noire (4) sur la lance (18) ;
2. L'aspiration et le mélange se feront automatiquement dès que l'eau sortira de la pompe.

Après avoir utilisé la machine avec du détergent, il faut la nettoyer pour éliminer tous les résidus du détergent.

1. Appuyez sur la gâchette du pistolet (15) jusqu'à ce que de l'eau complètement propre sorte de la buse (4).

## Carburant

Le moteur doit tourner avec un mélange d'essence 95 sans plomb. N'utilisez jamais d'essence contaminée ou un mélange d'huile et d'essence. Évitez les saletés ou de l'eau dans le réservoir.

Pour vérifier le niveau de carburant et faire le plein, le moteur doit être arrêté.

Lors du remplissage du réservoir de carburant (5), ne pas ajouter de carburant au-delà du niveau maximum du goulot de remplissage.

## Fonctionnement en haute altitude

En haute altitude, le mélange habituel air/carburant sera extrêmement riche. Le rendement diminuera et la consommation de carburant augmentera. Un mélange très riche diminue l'étincelle et provoque un mauvais démarrage.

 Si un moteur préparé pour les hautes altitudes est utilisé à basse altitude, le mélange air/carburant réduira le rendement et peut entraîner une surchauffe du moteur, causant de graves dommages.

## INSTRUCTIONS D'ENTRETIEN

 Avant toute tâche d'entretien ou de nettoyage, placez la machine sur une surface plane, relâchez la pression de l'eau et retirez le capuchon de la bougie (30).

## Contrôle du niveau et vidange d'huile du moteur

 Un fonctionnement du moteur à faible niveau d'huile entraînera de graves dommages.

1. Posez le nettoyeur sur le côté, sur un sol plat ;
2. Retirez le bouchon (bouchon avec jauge) (24) ;
3. Vérifiez le niveau d'huile indiqué sur la jauge ;
4. Si le niveau est faible, ajoutez de l'huile (15W40) jusqu'à ce que le niveau approprié soit atteint ;

Pour changer l'huile :

5. Placez un bac de vidange sous la vis de vidange d'huile (25) ;
6. Retirez la vis de vidange d'huile videz toute l'huile ;
7. Serrez la vis de vidange et remplissez avec de l'huile neuve ;
8. Vérifiez le niveau et ajustez-le au niveau approprié.

 L'appareil est équipé de deux bouchons et de deux vis de vidange d'huile pour faciliter le contrôle et la vidange d'huile.

## Nettoyage du filtre à air

1. Retirez le couvercle du filtre (2) et l'écrou papillon ;
2. Retirez l'élément filtrant et soufflez avec de l'air comprimé jusqu'à ce qu'il soit complètement propre ;
3. Installez l'élément filtrant et montez les autres composants dans l'ordre inverse du démontage.



L'utilisation d'un filtre sale limitera le débit d'air dans le carburateur, ce qui affectera les performances de la pompe.

## Vidange du carburateur

1. Placez un bac de vidange sous le carburateur ;
2. Desserrez la vis de vidange du carburateur et vidangez l'essence du carburateur ;
3. Placez la vis de vidange et serrez.

## Contrôle et remplacement de la bougie d'allumage

Pour assurer le bon fonctionnement du moteur, la bougie d'allumage doit être propre et avec un écartement suffisant entre les électrodes.

1. Retirez le capuchon (30), dévissez la bougie (30) et vérifiez qu'elle est propre ;
2. Si elle n'est pas propre, enlevez les résidus accumulés sur l'électrode avec une brosse en acier ;
3. Mesurez la distance entre les électrodes avec un outil approprié. La distance doit être comprise entre 0,7 et 0,8 mm. Si nécessaire, courbez l'électrode jusqu'à ce que vous obteniez l'écartement adéquat ;
4. Testez la bougie d'allumage :
  - Placez la bougie sur le capuchon ;
  - Maintenez l'électrode de la bougie d'allumage en contact avec le corps du moteur et tirez simultanément sur la poignée du lanceur ;
  - Si l'étincelle entre les électrodes est faible ou nulle, testez avec une nouvelle bougie ;
  - Si le problème persiste avec la nouvelle bougie d'allumage, réparez ou remplacez le système d'allumage.
5. Vérifiez que la rondelle d'étanchéité est en bon état ;
6. Installez la bougie à la main pour éviter d'endommager le filetage et serrez pour comprimer la rondelle d'étanchéité à l'aide de la clé fournie. Une bougie desserrée peut surchauffer et causer des dommages au moteur.

## Nettoyage des buses

Si, pendant l'utilisation du nettoyeur haute pression, le débit d'eau diminue ou devient irrégulier, relâchez la gâchette du pistolet et éteignez la machine.

Appuyez sur la gâchette du pistolet (15) pour décharger la pression et vérifiez s'il y a une obstruction de la buse de pulvérisation (4). Si vous suspectez une obstruction, utilisez l'aiguille de nettoyage pour enlever les débris accumulés.

Il est important que la buse soit régulièrement vérifiée et nettoyée à l'aide de l'aiguille de nettoyage fournie.

## Rangement et nettoyage

### Nettoyage

Nettoyez l'appareil après chaque utilisation. Une manipulation soigneuse protège le nettoyeur haute pression à essence et prolonge la durée de vie.

1. Après avoir arrêté le moteur, fermez le robinet d'alimentation en eau ;
2. Libérez la pression de l'eau en dirigeant le pistolet dans une direction sûre et appuyez sur la gâchette ;
3. Démontez le tuyau haute pression, le pistolet, la lance et la buse ;
4. Videz l'eau de tous les accessoires et utilisez un chiffon pour nettoyer l'extérieur du tuyau, de la buse et du pistolet ;
5. Videz l'eau de la pompe en tirant plusieurs fois sur la poignée du lanceur ;
6. Rangez le nettoyeur dans un endroit propre et sec.

### Rangement

Préparer le rangement sur de longues périodes est essentielle pour éviter les problèmes et augmenter la durée de vie de l'équipement.

Ne rangez jamais le nettoyeur avec de l'essence dans le réservoir. En fonction de la région et des conditions de rangement, l'essence peut se détériorer et s'oxyder, provoquant des dommages au carburateur et au système d'alimentation, des démarrages difficiles et des blocages causés par l'accumulation des particules.

Si vous avez rangé la machine avec de l'essence dans le réservoir, pour éviter des démarrages difficiles, veuillez faire les recommandations suivantes en tenant compte de la période de rangement précédente :

Moins d'un mois :

- Suivez la procédure habituelle.

1 mois à 1 an :

- Videz le réservoir de carburant (5) ;
- Démarrez le moteur jusqu'à ce qu'il s'arrête en raison de manque de carburant.

Plus d'un an :

- Videz le réservoir de carburant (5) ;
- Démarrez le moteur jusqu'à ce qu'il s'arrête en raison de manque de carburant ;
- Changez l'huile ;
- Retirez la bougie d'allumage (30) et remplissez le cylindre avec de l'huile moteur (5-10 cl) ;
- Tirez sur la poignée du lanceur (6) pour répandre l'huile dans le cylindre et réinstallez la bougie d'allumage ;
- Tirez lentement sur la poignée du lanceur tout en sentant une résistance. Le piston monte et les soupapes d'admission et d'échappement sont fermées. Laisser le moteur dans cette position contribuera à le protéger de la corrosion interne.

Si vous n'utilisez pas la machine pendant plus de trois mois ou s'il y a une possibilité de formation de gel pendant l'hiver, la pompe doit être protégée pour éviter les dommages causés par le froid.

Pour protéger la pompe, ajoutez de l'antigel. Versez lentement l'antigel dans l'entrée de la pompe.

Lorsque le liquide en sort, couvrez la sortie avec un bouchon ou un autre couvercle approprié. Continuez à verser l'antigel dans l'orifice d'entrée jusqu'à ce que la pompe soit pleine. Couvrez l'entrée de la même façon que la sortie.

Lorsque vous utilisez l'appareil pour la première fois après cette période, assurez-vous que l'antigel est complètement évacué de la pompe, du tuyau et de la buse.

Lorsque vous utilisez l'appareil pour la première fois, vous pouvez constater de petites fuites dans la pompe. Celles-ci disparaîtront après quelque temps.



## PROTECTION DE L'ENVIRONNEMENT



L'emballage a été fabriqué à partir de matières recyclables. Vous pouvez le jeter dans un point de collecte locale.



Ne jetez jamais les machines avec moteur à combustion avec les ordures ménagères !

Les déchets tels que les huiles, les carburants, les lubrifiants, les filtres et les pièces d'usure usés peuvent être nocifs pour l'homme, les animaux et l'environnement et doivent donc être éliminés de manière appropriée.

Assurez-vous qu'une machine déjà désactivée est routée pour être éliminée de manière techniquement correcte.

Avant de changer l'huile, trouvez un endroit approprié pour mettre l'huile usagée. Ne le jetez pas à la poubelle, ne le jetez pas dans les cours d'eau et ne le laissez pas sur le sol.

Les réglementations locales en matière d'environnement vous donneront des informations détaillées sur la manière de procéder.

Vous pouvez obtenir des informations concernant l'élimination de la machine et de l'huile usagée auprès du responsable légal du recyclage dans votre commune.

## SERVICE CLIENT

Tel.: +351 256 248 826

E-mail: [international@centrallobao.pt](mailto:international@centrallobao.pt)

Site: [www.centrallobao.pt](http://www.centrallobao.pt)

## PROGRAMME D'ENTRETIEN

Le programme d'entretien comprend des routines, des procédures d'inspection et des processus de maintenance simples utilisant les outils de base nécessaires pour travailler avec la machine. Les autres tâches de maintenance plus compliquées ou nécessitant des outils spéciaux doivent être exécutées par des techniciens qualifiés ou par le service d'assistance technique.

Le programme d'entretien inclus dans ce mode d'emploi est basé sur des conditions de travail normales. Si l'appareil est utilisé dans des conditions sévères telles que surcharge, surchauffe, conditions d'humidité anormales ou trop de poussière, consultez le revendeur pour les recommandations applicables à vos besoins spécifiques.



Le non-respect du programme d'entretien et des précautions peut entraîner des blessures à l'utilisateur ou la mort.

Suivez toujours les procédures et les précautions indiquées dans le mode d'emploi.

Action	Tous les jours	1er mois ou 20 heures	Tous les 3 mois ou 50 heures	Tous les 6 mois ou 100 heures	Chaque année ou 300 heures
Contrôler le niveau d'huile	✓				
Changer l'huile		✓		✓	
Vérifier le filtre à air	✓				
Nettoyer le filtre à air			✓ (1)		
Nettoyer/vidanger le carburateur				✓	
Nettoyer et replacer la bougie				✓	
Changer la bougie d'allumage					✓
Nettoyer le réservoir et le filtre du réservoir de carburant				✓	
Vérifier les soupapes d'aspiration et de haute pression					✓ (2)
Vérifier la vitesse de ralenti					✓ (2)
Vérifier/ajuster l'écartement des soupapes					✓ (2)
Vérifier le circuit de carburant	Tous les 2 ans (remplacer si nécessaire) (2)				
Vérifier la chambre de combustion	Après 500 heures (2)				

(1) Réalisez des tâches d'entretien plus fréquemment lorsque la machine est utilisée dans des zones poussiéreuses.

(2) Ces équipements doivent être entretenus par le personnel d'assistance technique, sauf si vous disposez des outils et des compétences mécaniques appropriés.

## FOIRE AUX QUESTIONS/ DÉPANNAGE

Question/problème - cause	Solution
<p>Le moteur à combustion ne démarre pas :</p> <ul style="list-style-type: none"> <li>• Il n'y a pas de carburant dans le réservoir ; Le tuyau de carburant est bouché ;</li> <li>• Le levier de carburant est en position fermé ;</li> <li>• Le carburant dans le réservoir est de mauvaise qualité, sale ou déjà vieux ;</li> <li>• Le capuchon est retiré de la bougie d'allumage ; Le fil de la bougie d'allumage n'est pas connecté ;</li> <li>• La bougie d'allumage a de la suie ou est endommagée ; écartement incorrect des électrodes ;</li> <li>• L'interrupteur marche/arrêt est sur la position « arrêt » ;</li> <li>• Il n'y a pas de compression suffisante. Peu de force est nécessaire pour faire fonctionner le système de démarrage ;</li> <li>• Le filtre à air est sale ;</li> <li>• Le moteur à combustion est « noyé » en raison de plusieurs tentatives pour le démarrer ;</li> <li>• Le niveau d'huile est trop bas ; L'appareil est très incliné ;</li> <li>• Le levier d'étrangleur est en position ouverte ;</li> </ul>	<ul style="list-style-type: none"> <li>• Faites le plein ; Nettoyez le tuyau de conduite de carburant ;</li> <li>• Mettez le levier de carburant sur la position « ouvert » ;</li> <li>• Utilisez un nouveau carburant ;</li> <li>• Serrez le capuchon dans la bougie d'allumage ; Connectez-le ;</li> <li>• Nettoyez/remplacez la bougie d'allumage ; Réglez l'écartement entre électrodes ;</li> <li>• Mettez l'interrupteur marche/arrêt est sur la position « marche » ;</li> <li>• Vérifiez que la bougie d'allumage est bien serrée. Dans le cas contraire, serrez-la ;</li> <li>• Nettoyez/remplacez le filtre à air ;</li> <li>• Desserrez la bougie et la sécher, tirez plusieurs fois sur la poignée du lanceur avec la bougie desserrée ;</li> <li>• Ajoutez d'huile jusqu'au niveau approprié ; Posez le nettoyeur sur un sol plat ;</li> <li>• Mettez le levier d'étrangleur en position fermée ;</li> </ul>
<p>Des difficultés de démarrage ou la puissance du moteur à combustion diminuée :</p> <ul style="list-style-type: none"> <li>• Présence d'eau dans le réservoir de carburant et le carburateur ;</li> <li>• Le réservoir de carburant est sale ;</li> <li>• Le filtre à air est sale ;</li> <li>• La bougie d'allumage a de la suie ;</li> </ul>	<ul style="list-style-type: none"> <li>• Videz le réservoir de carburant ;</li> <li>• Nettoyez le réservoir de carburant ;</li> <li>• Nettoyez/remplacez le filtre à air ;</li> <li>• Nettoyez/remplacez la bougie d'allumage ;</li> </ul>
<p>Le moteur à combustion tourne irrégulièrement :</p> <ul style="list-style-type: none"> <li>• Le filtre à air est sale ;</li> </ul>	<ul style="list-style-type: none"> <li>• Nettoyez/remplacez le filtre à air ;</li> </ul>
<p>Le moteur à combustion surchauffe :</p> <ul style="list-style-type: none"> <li>• Les ailettes de refroidissement sont sales ;</li> <li>• Le niveau d'huile du moteur à combustion est trop bas ;</li> </ul>	<ul style="list-style-type: none"> <li>• Nettoyez les ailettes de refroidissement ;</li> <li>• Remplissez avec de l'huile de moteur ;</li> </ul>
<p>Forte génération de fumée :</p> <ul style="list-style-type: none"> <li>• Le filtre à air est sale ;</li> </ul>	<ul style="list-style-type: none"> <li>• Nettoyez/remplacez le filtre à air ;</li> </ul>
<p>Vibration excessive du moteur :</p> <ul style="list-style-type: none"> <li>• Mauvaise fixation du moteur ;</li> </ul>	<ul style="list-style-type: none"> <li>• Serrez les vis de fixation du moteur ;</li> </ul>
<p>L'eau ne sort pas de la buse de pulvérisation :</p> <ul style="list-style-type: none"> <li>• Le robinet d'alimentation en eau est fermé ;</li> <li>• La pompe aspire de l'air ;</li> <li>• La lance ou la buse sont bouchées ;</li> </ul>	<ul style="list-style-type: none"> <li>• Ouvrez le robinet d'alimentation en eau ;</li> <li>• Contrôlez les composants d'aspiration ;</li> <li>• Nettoyez la lance/ buse ;</li> </ul>

<p>La pression est irrégulière :</p> <ul style="list-style-type: none"> <li>• La pompe aspire de l'air ;</li> <li>• La buse est usée ou impropre ;</li> </ul>	<ul style="list-style-type: none"> <li>• Vérifie-s'il y a de l'air qui entre dans la pompe ou dans le tuyau d'aspiration ;</li> <li>• Remplacez la buse ;</li> </ul>
<p>Bruit excessif :</p> <ul style="list-style-type: none"> <li>• La pompe aspire de l'air ;</li> <li>• L'aspiration de l'eau est bloquée ;</li> </ul>	<ul style="list-style-type: none"> <li>• Vérifie-s'il y a de l'air qui entre dans la pompe ou dans le tuyau d'aspiration ;</li> <li>• Vérifiez le robinet d'alimentation en eau ou le filtre/tuyau d'aspiration ;</li> </ul>

## CERTIFICAT DE GARANTIE



La garantie de cet appareil est de deux ans, à partir de la date d'achat. Vous devrez, pourtant, garder la preuve d'achat pendant cette période de temps. La garantie englobe n'importe quel défaut de fabrication, du matériel ou de fonctionnement, ainsi que les pièces de rechange et les travaux nécessaires à sa récupération.

Sont exclues de la garantie la mauvaise utilisation du produit, les éventuelles réparations réalisées par des personnes non autorisées (en dehors de l'assistance de la marque VITO), ainsi que n'importe quel dommage causé par l'utilisation de l'appareil.

## DÉCLARATION DE CONFORMITÉ

Nous déclarons sous notre responsabilité exclusive que ce produit avec la dénomination NETTOYEUR HAUTE PRESSION THERMIQUE 4T avec le code VIML70 est conforme aux normes et documents normatifs suivants : EN 60335-1:2012/A12:2019, EN 60335-2-79:2012, EN ISO 12100:2010, EN ISO 14982:2009, conformément aux dispositions des directives:

2006/42/CE - Directive relatives aux machines  
2014/30/UE - Directive sur la compatibilité électromagnétique

S. João de Ver,  
2 decembre 2020

Central Lobão S. A.  
Le technicien responsable  
Hugo Santos



20

## DECLARAÇÃO UE DE CONFORMIDADE

**CENTRAL LOBÃO S.A.**  
 RUA DA GÂNDARA, 664  
 4520-606 S. JOÃO DE VER VFR

Declara para os devidos efeitos que o artigo a seguir descrito:

DESCRIÇÃO	CÓDIGO
MOTOLAVADORA A GASOLINA 4T	VIML70

Está de acordo com as seguintes normas ou documentos normativos: EN 60335-1:2012/A12:2019, EN 60335-2-79:2012, EN ISO 12100:2010, EN ISO 14982:2009, conforme as diretivas:

**Diretiva 2006/42/EC** – Diretiva Máquinas

**Diretiva 2014/30/EC** – Diretiva de Compatibilidade Eletromagnética

S. João de Ver, 02 de dezembro de 2020

Central Lobão S.A.  
 O Técnico Responsável  
 Hugo Santos

Processo técnico compilado por: Hugo Santos







**TOOLS FOR THE BRAVE**

**vito-tools.com**



RUA DA GÂNDARA, 664  
4520-606 S. JOÃO DE VER  
STA. MARIA DA FEIRA - PORTUGAL

VIML70\_REV02\_MAR22