

VITO

PRO POWER



VIMCC1800

PT MISTURADOR CIMENTO/COLA
ES MEZCLADORA CEMENTO/COLA
EN CEMENT/GLUE PADDLE MIXER
FR MALAXEUR CIMENT/COLLE

**MANUAL DE
INSTRUÇÕES**
MANUAL DE INSTRUCCIONES
INSTRUCTION MANUAL
MODE D'EMPLOI

ÍNDICE

PT

DESCRIÇÃO DA FERRAMENTA ELÉTRICA E CONTEÚDO DA EMBALAGEM	4
INSTRUÇÕES GERAIS DE SEGURANÇA E UTILIZAÇÃO.....	6
Geral	6
Segurança elétrica	6
Antes de começar a trabalhar	7
Durante o trabalho.....	7
Manutenção e limpeza.....	8
Assistência Técnica.....	9
INSTRUÇÕES DE MONTAGEM	9
Montagem da vareta de mistura.....	9
INSTRUÇÕES DE FUNCIONAMENTO	9
Arranque e paragem do misturador	9
Regulação da velocidade de rotação	9
Procedimento de mistura	9
INSTRUÇÕES DE MANUTENÇÃO E LIMPEZA	10
Substituição das escovas.....	10
Limpeza e armazenamento	10
PROTEÇÃO DO MEIO AMBIENTE	10
APOIO AO CLIENTE.....	10
PERGUNTAS FREQUENTES / RESOLUÇÃO DE PROBLEMAS	11
CERTIFICADO DE GARANTIA.....	12
DECLARAÇÃO DE CONFORMIDADE.....	12

ES

DESCRIPCIÓN DE LA HERRAMIENTA ELÉCTRICA Y CONTENIDO DEL EMBALAJE	13
INSTRUCCIONES GENERALES DE SEGURIDAD Y UTILIZACIÓN	15
Reglas generales.....	15
Seguridad eléctrica.....	15
Antes de empezar a trabajar	16
Durante el trabajo	16
Mantenimiento y limpieza	17

Asistencia Técnica.....	18
INSTRUCCIONES DE MONTAJE.....	18
Varilla mezcladora	18
INSTRUCCIONES DE FUNCIONAMIENTO.....	18
Arranque y parada	18
Ajuste de la velocidad de giro	18
Procedimiento de mezclado.....	18
INSTRUCCIONES DE MANTENIMIENTO Y LIMPIEZA	19
Cambio de las escobillas de carbón.....	19
Limpieza y almacenamiento	19
PROTECCIÓN DEL MEDIO AMBIENTE	19
ATENCIÓN AL CLIENTE	19
PREGUNTAS FRECUENTES / RESOLUCIÓN DE PROBLEMAS	20
CERTIFICADO DE GARANTÍA	21
DECLARACIÓN DE CONFORMIDAD	21

EN

POWER TOOL DESCRIPTION AND PACKAGING CONTENT ..	22
GENERAL SAFETY AND USE INSTRUCTIONS	24
General rules	24
Electrical safety	24
Before you start operating	25
While operating	25
Maintenance and cleaning	26
Technical assistance.....	27
ASSEMBLY INSTRUCTIONS	27
Mixing paddle	27
OPERATING INSTRUCTIONS	27
Start and stop.....	27
Rotation speed adjustment	27
Mixing procedure.....	27
MAINTENANCE AND CLEANING INSTRUCTIONS.....	28
Carbon brushes replacement	28
Cleaning and storage.....	28
ENVIRONMENTAL POLICY	28

CUSTOMER SERVICE	28
FREQUENTLY ASKED QUESTIONS/ TROUBLESHOOTING ...	29
WARRANTY CERTIFICATE	30
DECLARATION OF CONFORMITY	30

FR

DESCRIPTION DE L'OUTIL ÉLECTRIQUE ET CONTENU DE L'EMBALLAGE	31
INSTRUCTIONS GÉNÉRALES DE SÉCURITÉ ET D'UTILISATION	33
Règles générales.....	33
Sécurité électrique.....	33
Avant de commencer à travailler.....	34
Au cours du travail.....	34
Entretien et nettoyage	35
Assistance technique.....	36
INSTRUCTIONS DE MONTAGE	36
Fouet de malaxage.....	36
INSTRUCTIONS DE FONCTIONNEMENT	36
Arrêt et démarrage.....	36
Réglage de la vitesse de rotation.....	36
Procédure de mélange	36
INSTRUCTIONS D'ENTRETIEN ET NETTOYAGE	37
Changement des balais de charbon	37
Nettoyage et stockage	37
PROTECTION DE L'ENVIRONNEMENT	37
SERVICE CLIENT.....	37
FOIRE AUX QUESTIONS/ DÉPANNAGE	38
CERTIFICAT DE GARANTIE	39
DÉCLARATION DE CONFORMITÉ.....	39
DECLARAÇÃO DE CONFORMIDADE.....	40

DESCRIÇÃO DA FERRAMENTA ELÉTRICA E CONTEÚDO DA EMBALAGEM

MISTURADOR CIMENTO COLA 1800W – VIMCC1800

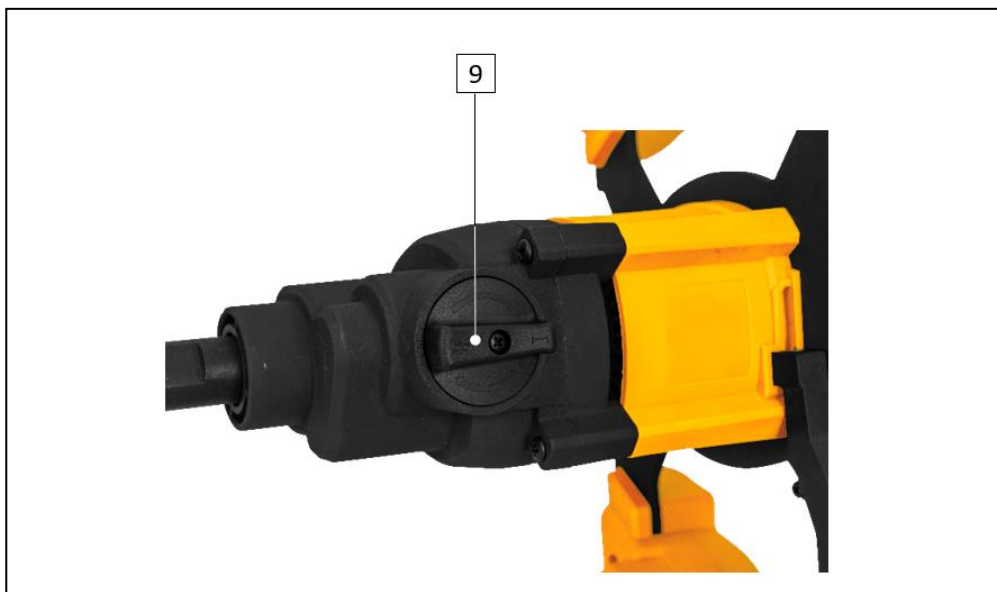
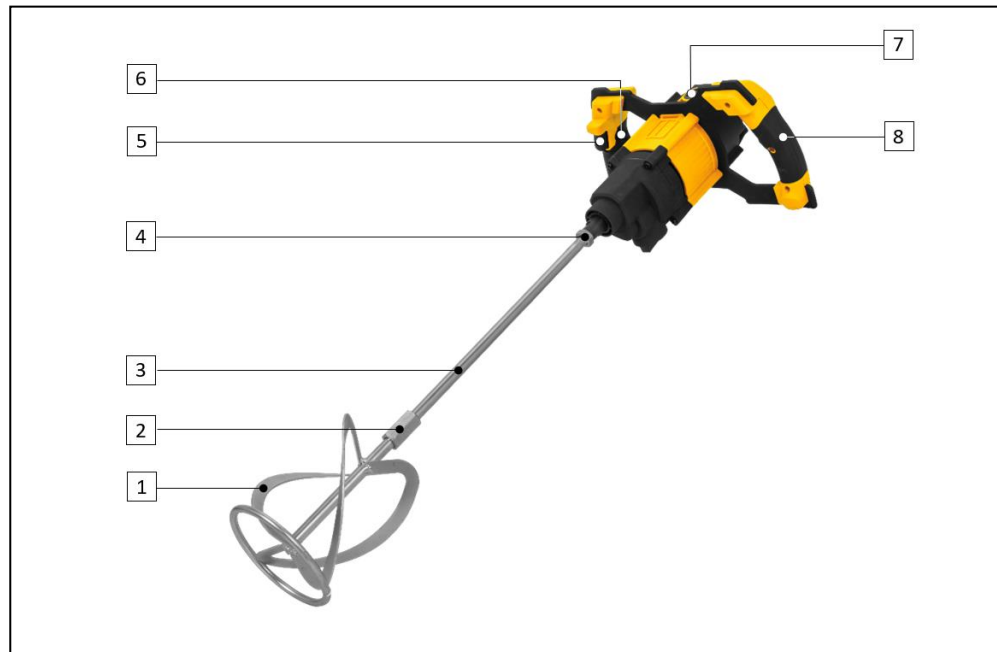

Lista de Componentes	
1	Acessório misturador
2	Rosca de fixação do acessório misturador
3	Vareta de ligação
4	Rosca de fixação da vareta
5	Interruptor "ON/OFF"
6	Botão de desbloqueio do interruptor "ON/OFF"
7	Parafuso de fixação da escova de carvão
8	Pega
9	Seletor do intervalo da velocidade de rotação

Especificações Técnicas	
Tensão de alimentação:	230 V AC 50 Hz
Potência nominal [W]:	1800
Velocidades:	2
Velocidade de rotação em vazio [rpm]:	
Velocidade 1:	0 - 440
Velocidade 2:	0 - 780
Diâmetro da vareta de mistura [mm]:	140
Comprimento da vareta de mistura [mm]:	590
Capacidade máxima de mistura [L]:	80
Rosca do veio de rotação [mm]:	M14
Classe de proteção:	II / 
Nível de pressão sonora (L_{pA}) [dB(A)]:	92
Nível de potência sonora (L_{wA}) [dB(A)]:	103
Peso do produto [Kg]:	6.3
Dimensões do produto [mm]:	330 x 350 x 200

Conteúdo da Embalagem	
1	Misturador de cimento cola VIMCC1800
1	Vareta de mistura 590 x 140 mm
1	Conjunto de escovas de substituição
2	Chave de bocas SW 22
1	Manual de instruções

Simbologia



Alerta de segurança ou chamada de atenção.



Para reduzir o risco de lesões, o utilizador deve ler o manual de instruções.



Perigo de choques elétricos.



Perigo de fogo ou explosão.



Respeite a distância de segurança.





Embalagem de material reciclado.



Recolha separada de baterias e/ou ferramentas elétricas.

INSTRUÇÕES GERAIS DE SEGURANÇA E UTILIZAÇÃO

 Ao utilizar ferramentas elétricas deve considerar determinadas medidas básicas de segurança, de modo a evitar o risco de incêndio, choques elétricos e acidentes pessoais.

 Leia sempre as instruções de segurança, funcionamento e manutenção antes de começar a utilizar a sua ferramenta elétrica. Guarde o manual de instruções para futuras consultas.

Geral

Estas medidas preventivas são imprescindíveis para a sua segurança, utilize a ferramenta elétrica sempre com cuidado, de forma responsável e tendo em consideração que o utilizador é responsável por eventuais acidentes causados a terceiros ou aos seus bens.

A ferramenta elétrica só pode ser utilizada por pessoas que tenham lido o manual de instruções e estejam familiarizadas com o manuseamento. Antes da primeira utilização, o utilizador deve ser instruído pelo vendedor ou por outra pessoa competente sobre a utilização da ferramenta elétrica, deve obter instruções adequadas e práticas.

O manual de instruções é parte integrante da ferramenta elétrica e tem de ser sempre fornecido.

Familiarize-se com os dispositivos de comando e com a utilização da ferramenta elétrica. O utilizador tem de saber, nomeadamente, como parar rapidamente a ferramenta elétrica.

Mantenha-se atento e use o bom senso enquanto trabalha com uma ferramenta elétrica. Um momento de desatenção pode resultar em ferimentos graves.

Utilize a ferramenta elétrica só se estiver em boas condições físicas e psíquicas. Não utilize a ferramenta elétrica se estiver cansado ou sob o efeito de álcool, drogas ou medicamentos. Se sofrer de algum problema de saúde, informe-se junto do seu médico sobre a possibilidade de trabalhar com a ferramenta elétrica.

Nunca permita a utilização da ferramenta elétrica por crianças, pessoas com capacidades físicas, sensoriais ou mentais limitadas, pessoas com falta de experiência e conhecimento da ferramenta ou outras pessoas que não estejam familiarizadas com as instruções de utilização.

 A ferramenta elétrica apenas pode ser utilizada conforme descrito neste manual de instruções. Não é permitida qualquer outra utilização, que possa ser perigosa e provoque ferimentos no utilizador ou danos na ferramenta elétrica.

Não sobrecarregue a ferramenta elétrica e utilize a ferramenta adequada para cada tipo de trabalho. A utilização da ferramenta elétrica para fins diferentes do previsto e o uso inadequado de acessórios, podem resultar em situações perigosas.

Por motivos de segurança, é proibida qualquer alteração à ferramenta elétrica além da montagem de acessórios autorizados pelo fabricante. Qualquer alteração efetuada anula o direito à garantia.

Poderá obter informações sobre os acessórios autorizados junto do seu distribuidor oficial VITO.

Segurança elétrica

 A ferramenta elétrica possui duplo isolamento, o que significa que todas as peças metálicas externas estão isoladas dos componentes elétricos. Assim, em conformidade com a norma EN, não é necessária qualquer ligação à terra.

No entanto, o duplo isolamento não substitui as precauções de segurança normais, que devem ser cumpridas durante a utilização da ferramenta. O cabo de alimentação da ferramenta elétrica deve ser ligado, através da ficha, numa tomada elétrica com proteção diferencial.

Se o local de trabalho for extremamente quente, húmido ou com elevada concentração de pó, o circuito da tomada de alimentação deve estar protegido com um disjuntor (30 mA), para garantir a segurança do utilizador;

 Não utilize ferramentas elétricas em ambientes explosivos, nomeadamente na presença de líquidos, gases ou poeiras inflamáveis. As ferramentas elétricas criam faíscas que poderão inflamar os líquidos, gases ou poeiras.

 A tensão de alimentação deve coincidir com as especificações técnicas da ferramenta elétrica.

Não exponha as ferramentas elétricas à chuva, nem as utilize em ambientes molhados ou húmidos. A entrada de água numa ferramenta elétrica aumenta o risco de dano na ferramenta e choque elétrico ao utilizador.

Segure a ferramenta elétrica apenas pelas superfícies isoladas, que evitam o choque elétrico em caso de a ferramenta entrar em contato com fios ocultos ou com o cabo de alimentação da ferramenta durante a utilização.

Nunca utilize o cabo de alimentação para puxar, transportar ou desligar a ferramenta da tomada. Cabos de alimentação danificados aumentam o risco de choque elétrico.

Mantenha o cabo de alimentação e a ficha, afastados de fontes de calor, óleo, objetos cortantes e de acessórios rotativos. Verifique regularmente o estado do cabo de alimentação, se estiver danificado, deve ser substituído por um técnico qualificado, não é permitido repará-lo.

Nunca modifique a ficha do cabo de alimentação e utilize tomada compatível com a ficha. Não use nenhum tipo de adaptador.

A utilização de extensões, para ligação do cabo de alimentação, não é recomendada. No entanto, caso utilize uma extensão, deve ter alguns cuidados, tais como:

- Se utilizar a ferramenta elétrica ao ar livre, utilize apenas extensões adequadas para uso exterior. A utilização de uma extensão adequada diminui o risco de choque elétrico;
- Utilize apenas extensões, fichas e tomadas com ligação ou contacto de terra;
- A secção dos cabos da extensão deve ser proporcional ao comprimento e com características iguais ou superiores às características do cabo de alimentação da ferramenta elétrica;
- Não utilize extensões danificadas. Examine as extensões antes de utilizar e substitua caso seja necessário;
- Desligue sempre a extensão da tomada antes de remover a ficha da ferramenta elétrica;
- Quando a extensão é em forma de bobina, desenrole o cabo na totalidade.

Antes de começar a trabalhar

Certifique-se de que a ferramenta elétrica apenas é utilizada por pessoas familiarizadas com o manual de utilização.

Para garantir que trabalha com a ferramenta elétrica em segurança, antes da colocação em funcionamento deve ter alguns cuidados e procedimentos em consideração:

- Inspeccione a ferramenta antes de cada utilização. Verifique se os acessórios acoplados estão montados corretamente e em bom estado. Caso existam danos ou desgastes excessivos, substitua os acessórios;

- Verifique se todos os parafusos estão convenientemente apertados. É importante uma revisão regular de modo a garantir as questões de segurança e o rendimento da ferramenta elétrica;
- Após a montagem da vareta de mistura faça um ensaio à velocidade máxima sem carga durante algum tempo. Verifique se existe algum desalinhamento ou qualquer outra condição que possa afetar a operação da ferramenta. Verifique se todas as peças móveis rodam suavemente, sem ruídos anormais e faíscas nas escovas;
- Verificar se os dispositivos de segurança estão em perfeitas condições e se funcionam corretamente. Nunca utilize a ferramenta elétrica se os dispositivos de segurança estiverem em falta, inibidos, danificados ou gastos;
- Garantir que o interruptor está desligado quando liga o cabo de alimentação. Caso o botão esteja danificado ou não permita controlar o funcionamento da ferramenta, deve ser reparado ou substituído de modo a evitar o arranque involuntário da ferramenta;
- Remover qualquer chave ou ferramenta de ajuste antes de ligar a ferramenta elétrica. Uma chave presa no acessório rotativo pode resultar em ferimentos.

Realize todos os ajustes e trabalhos necessários à correta montagem da ferramenta elétrica, caso tenha dúvidas ou dificuldades dirija-se ao seu distribuidor oficial.

Durante o trabalho



Mantenha terceiros afastados da zona de operação da ferramenta elétrica. Nunca trabalhe enquanto estiverem animais ou pessoas, em particular crianças, na zona de risco.

Mantenha a área de trabalho limpa, organizada e bem iluminada (luminosidade de 250 a 300 lux), desta forma diminui o risco de acidentes.

Utilize sempre vestuário e equipamento de proteção pessoal. O uso de viseira ou óculos de proteção, máscara anti poeira, proteção auricular, calçado de segurança antiderrapante, roupa de manga comprida, luvas e capacete nas condições apropriadas, reduz o risco de lesões.

Cada pessoa que entra na área de trabalho tem de usar equipamento de proteção individual. Podem ser projetados fragmentos durante a utilização do misturador e provocar ferimentos fora a área de trabalho direto.

A roupa usada durante a utilização da máquina deve ser adequada, justa e fechada, por exemplo, um fato combinado. Não use roupa larga nem bijuteria. Mantenha o cabelo, a roupa e as luvas afastados das peças móveis.

Para evitar acidentes deve ter também em consideração as seguintes precauções e procedimentos:

- Durante a utilização da ferramenta, coloque-se numa posição estável e mantenha sempre o equilíbrio. Segure a ferramenta firmemente com as duas mãos para garantir o funcionamento contínuo e suportar situações inesperadas, como o contragolpe;
- O contragolpe é uma reação súbita que acontece quando a ferramenta é ligada e quando o acessório rotativo fica preso ou é apertado. O contragolpe do acessório rotativo, faz com que a ferramenta seja forçada no sentido oposto à rotação do acessório rotativo;
- O contragolpe acontece devido ao uso incorreto do misturador ou procedimentos de trabalho não adequados aos trabalhos realizados. A perda do controlo do misturador pode causar ferimentos graves. Para evitar o contragolpe, deve ter em conta as seguintes precauções:
 - Coloque e mantenha o acessório rotativo na posição correta e bem apertado;
 - Não posicione o seu corpo na área, para onde a ferramenta será projetada, em caso de contragolpe;
- Nunca coloque as mãos perto do acessório rotativo, o acessório pode reverter sobre a sua mão. Mantenha as mãos afastadas dos acessórios rotativos;
- Quando o acessório rotativo bloquear, desligue imediatamente a ferramenta. Caso perca o controlo da ferramenta, desligue o cabo de alimentação;
- Para evitar o deslocamento ou projeção do recipiente onde realiza a mistura, mantenha o recipiente apoiado numa base sólida e fixa;
- A rosca de fixação da vareta de mistura tem de ser compatível (tipo e dimensão) com as especificações da rosca do veio de rotação da ferramenta. Os acessórios com um tamanho incorreto não podem ser protegidos nem controlados de forma adequada;

- Nunca pouse a ferramenta antes do acessório rotativo estar totalmente parado. O acessório rotativo pode entrar em contato com a superfície de apoio, fazendo-o perder o controlo sobre a ferramenta;
- Certifique que as grelhas de ventilação não se encontram obstruídas durante o funcionamento. Não insira quaisquer objetos nas grelhas de ventilação;
- Mantenha sempre as pegas limpas, secas e isentas de óleo e gordura.

Durante a utilização da máquina, planeie intervalos de descanso e evite utilizar a máquina por longos períodos. As vibrações permanentes são prejudiciais à saúde.

Uma grande carga de vibrações pode causar danos nos sistemas circulatório e nervoso, especialmente em pessoas com problemas circulatórios. Consulte um médico, caso ocorram sintomas que possam ser causados por vibrações. Entre estes sintomas, que ocorrem principalmente nos dedos, mãos ou pulsos, incluem-se por exemplo, perda de sensibilidade, dores, fraqueza muscular, descoloração da pele ou sensação de formigueiro desagradável.

Manutenção e limpeza

Antes do início dos trabalhos de limpeza, ajuste, troca de acessórios, reparação ou manutenção, deve desligar o cabo de alimentação da tomada.

Substitua imediatamente as peças gastas ou danificadas de modo a que a ferramenta elétrica esteja sempre operacional e em condições de funcionamento seguro.

Limpeza:

A ferramenta elétrica deve de ser cuidadosamente limpa na sua totalidade após ser utilizada.

Não utilize produtos de limpeza agressivos. Estes produtos podem danificar plásticos e metais, prejudicando o funcionamento seguro da sua ferramenta elétrica.

Trabalhos de manutenção:

Apenas podem ser realizados trabalhos de manutenção descritos neste manual de instruções, todos os restantes trabalhos deverão ser executados por um distribuidor oficial.

Mantenha todas as porcas e parafusos bem apertados, para que a ferramenta elétrica esteja em condições de funcionar com segurança.

Utilize apenas ferramentas ou acessórios acopláveis autorizados pela VITO para esta ferramenta elétrica ou peças tecnicamente idênticas. Caso contrário, poderão ocorrer ferimentos ou danos na ferramenta elétrica. Em caso de dúvidas ou se lhe faltarem os conhecimentos e meios necessários, deverá dirigir-se a um distribuidor oficial.

Assistência Técnica

A ferramenta elétrica deve ser reparada apenas pelo serviço de assistência técnica da marca, ou por pessoal qualificado, apenas com peças de substituição originais.

INSTRUÇÕES DE MONTAGEM

Montagem da vareta de mistura

1. Enrosque a vareta de ligação (3) no acessório misturador (1);
2. Encaixe uma chave de bocas na rosca de fixação do acessório misturador (2) e aperte a vareta de ligação com outra chave;
3. Enrosque a vareta de ligação na rosca do veio de rotação;
4. Encaixe uma chave de bocas na rosca do veio de rotação e aperte a rosca de fixação da vareta (4) com outra chave.

INSTRUÇÕES DE FUNCIONAMENTO

A ferramenta destina-se a misturar argamassas, cimento, cola para pavimentos, estuque e tintas.

Quando trabalha com o misturador, deve ter em consideração alguns procedimentos de utilização:

- Segure sempre o misturador com as duas mãos nas pegas;
- Nunca ligue o misturador quando o acessório rotativo estiver em contato com os materiais a misturar. Só deve introduzir o acessório rotativo no recipiente onde vai efetuar a mistura, após ser atingida a velocidade de rotação máxima;
- Trabalhe de forma a que o cabo de alimentação se mantenha sempre afastado do misturador durante o funcionamento.

Arranque e paragem do misturador

1. Antes de ligar o cabo de alimentação, assegure que o interruptor “ON/OFF” (5) está desligado;
2. Segure o misturador com as duas mãos colocadas nas pegas (8);
3. Pressione o botão de desbloqueio do interruptor “ON/OFF” (6) e simultaneamente pressione o interruptor “ON/OFF” e introduza o acessório misturador (1) no recipiente onde vai efetuar a mistura;
4. Para desligar o misturador, liberte o interruptor “ON/OFF”.

Regulação da velocidade de rotação

A seleção da velocidade de rotação depende do tipo de material a ser misturado. O misturador tem um seletor que permite selecionar dois intervalos de velocidade.

1. O seletor do intervalo da velocidade de rotação (9) permite selecionar duas velocidades “1-2”.

Procedimento de mistura

1. Coloque num recipiente, parte do material a ser misturado, juntamente com a quantidade necessária de água;
2. Introduza o acessório misturador no recipiente e inicie o processo de mistura a uma velocidade lenta;
3. Continue a efetuar a mistura, adicione mais material e aumente a velocidade de rotação até atingir a densidade desejada;
4. Após a conclusão do trabalho lave sempre a vareta de mistura.



Não sobrecarregue o misturador com quantidades excessivas de material a misturar.

INSTRUÇÕES DE MANUTENÇÃO E LIMPEZA

O misturador foi concebido para funcionar durante um longo período de tempo com uma manutenção mínima. Para o funcionamento contínuo e sem problemas, deve efetuar uma manutenção apropriada e uma limpeza regular.

Antes de efetuar qualquer trabalho de manutenção ou limpeza, desligue o misturador e o cabo de alimentação.

Substituição das escovas

O motor não ligará quando as escovas estiverem gastas. As escovas devem ser substituídas atempadamente, caso contrário irá ocorrer um contato imperfeito entre as escovas e o comutador, podendo originar faíscas e provocar danos no misturador. As duas escovas devem ser substituídas ao mesmo tempo por duas escovas com características iguais.

1. Desaperte os parafusos de fixação (7) e retire as escovas;
2. Coloque as escovas novas;
3. Coloque e aperte os parafusos de fixação.

Limpeza e armazenamento

Limpeza

Após cada utilização limpe todos os componentes do misturador. Esfregue a ferramenta com um pano limpo e húmido ou sobre com ar comprimido a baixa pressão.

O manuseamento cuidadoso protege a ferramenta elétrica e aumenta a vida útil.

A ferramenta e as respetivas aberturas de ventilação devem ser mantidas limpas. Limpe regularmente as aberturas de ventilação ou sempre que fiquem obstruídas.

Armazenamento

Sempre que não estiver em uso, guarde o misturador num local seco, limpo, livre de vapores corrosivos e fora do alcance das crianças.

PROTEÇÃO DO MEIO AMBIENTE



A embalagem é composta por materiais recicláveis, que pode eliminar através dos pontos de reciclagem locais.



Nunca coloque aparelhos elétricos no lixo doméstico.

Segundo a diretiva europeia 2012/19/CE relativa aos resíduos de equipamentos elétricos e eletrónicos e a respetiva transposição para o direito interno, as ferramentas elétricas usadas têm de ser recolhidas separadamente e entregues nos locais de recolha previstos para o efeito.

Podem obter informações relativas à eliminação do aparelho usado através dos responsáveis legais pela reciclagem no seu município.

APOIO AO CLIENTE

WhatsApp: +351 965 157 064

E-mail: support@vito-tools.com

PERGUNTAS FREQUENTES / RESOLUÇÃO DE PROBLEMAS

Pergunta/Problema - Causa	Solução
<p>O misturador não liga:</p> <ul style="list-style-type: none"> • Cabo de alimentação desligado ou danificado; • Contatos do interruptor não estão em bom estado ou o interruptor não funciona; • Enrolamentos do rotor ou do estator danificados; • Enrolamentos do rotor em curto-circuito; 	<ul style="list-style-type: none"> • Ligar ou reparar o cabo de alimentação; • Reparar ou substituir o interruptor; • Contatar assistência técnica; • Contatar assistência técnica;
<p>A velocidade de rotação não altera:</p> <ul style="list-style-type: none"> • As escovas estão gastas; • Os mecanismos de variação de velocidade estão danificados; 	<ul style="list-style-type: none"> • Substituir as escovas; • Contatar assistência técnica;
<p>Cabeça metálica aquece:</p> <ul style="list-style-type: none"> • Falta massa consistente na cabeça do veio de rotação ou cabeça suja; 	<ul style="list-style-type: none"> • Contactar assistência técnica;
<p>Corpo aquece demasiado:</p> <ul style="list-style-type: none"> • Máquina em sobrecarga; • Tensão de alimentação demasiado baixa; 	<ul style="list-style-type: none"> • Reduzir a pressão de trabalho; • Verificar a tensão de alimentação e ajustar de acordo com as especificações técnicas;
<p>Ocorrem faíscas em volta do rotor:</p> <ul style="list-style-type: none"> • Escovas estão gastas; 	<ul style="list-style-type: none"> • Substituir escovas;

CERTIFICADO DE GARANTIA

A garantia deste produto está de acordo com a lei em vigor a partir da data de compra. Deverá, pois, guardar a prova de compra durante esse período de tempo. A garantia engloba qualquer defeito de fabrico, de material ou de funcionamento, assim como os sobressalentes e trabalhos necessários para a sua recuperação.

Excluem-se da garantia a má utilização do produto, eventuais reparações efetuadas por pessoas não autorizadas (fora da assistência da marca VITO), assim como qualquer estrago causado pela utilização da mesma.

DECLARAÇÃO DE CONFORMIDADE

Declaramos sob nossa exclusiva responsabilidade que estes artigos com a designação MISTURADOR DE CIMENTO COLA 1800W o código VIMCC1800 cumpre as seguintes normas ou documentos normativos: EN 62841-1:2015, EN 62841-2-10:2017, AfPS GS 2014:01 PAK, EN 55014-1:2017/A11:2020, EN IEC 55014-1:2021, EN 55014-2:2015, EN IEC 55014-2:2021, EN IEC 61000-3-2:2019/A1:2021, EN IEC 61000-3-11:2019, conforme as determinações das diretivas:

Diretiva 2006/42/EC – Diretiva Máquinas

Diretiva 2014/30/EU – Diretiva Compatibilidade Eletromagnética

S. João de Ver,
12 de junho de 2023

Central Lobão S. A.
O Técnico Responsável
Hugo Santos



DESCRIPCIÓN DE LA HERRAMIENTA ELÉCTRICA Y CONTENIDO DEL EMBALAJE

MEZCLADORA CEMENTO/COLA 1800W – VIMCC1800

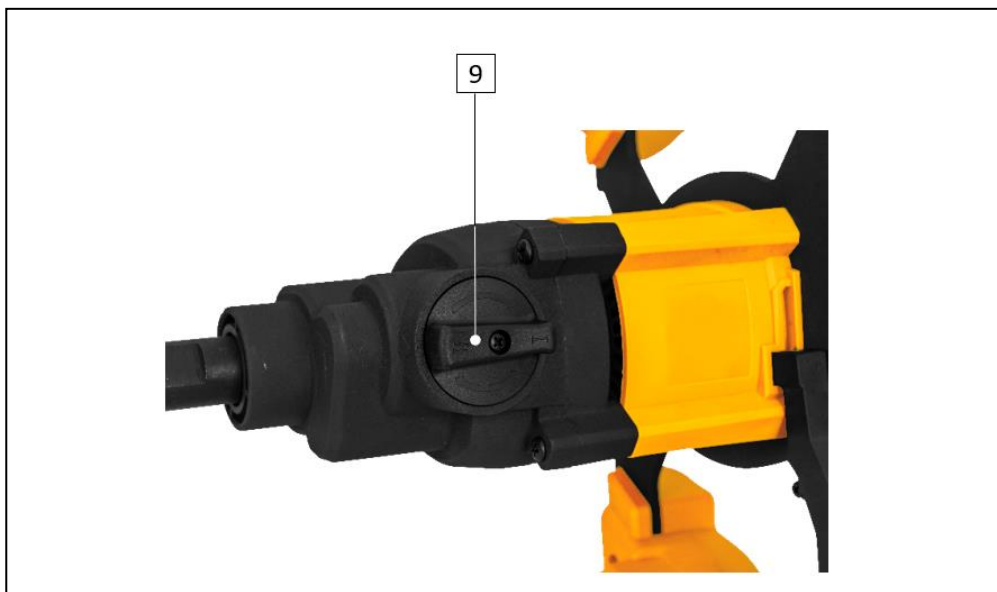
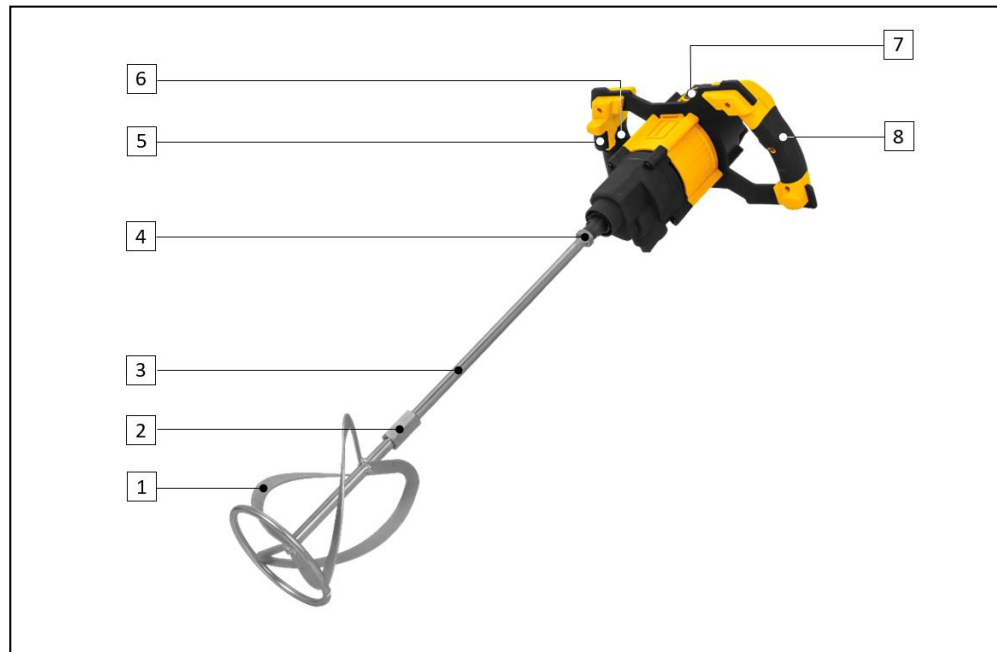

Lista de Componentes	
1	Varilla mezcladora (cabezal)
2	Rosca de fijación del cabezal de la varilla mezcladora
3	Varilla mezcladora (barra)
4	Rosca de fijación de la barra de varilla mezcladora (Portaherramientas)
5	Interruptor encendido/apagado
6	Botón de desbloqueo del interruptor encendido/apagado
7	Tornillo de fijación de las escobillas de carbón
8	Empuñadura
9	Regulador de velocidad

Datos técnicos	
Tensión de alimentación:	230 V AC 50 Hz
Potencia [W]:	1800
Velocidades:	2
Velocidad de giro en vacío [rpm]:	
Velocidad "I":	0 - 440
Velocidad "II":	0 - 780
Diámetro de la varilla mezcladora [mm]:	140
Longitud de la varilla mezcladora [mm]:	590
Capacidad máxima de mezclado [L]:	80
Rosca del eje [mm]:	M14
Clase de aislamiento:	II / 
Nivel de presión acústica (L _{PA}) [dB(A)]:	92
Nivel de potencia acústica (L _{WA}) [dB(A)]:	103
Peso [Kg]:	6.3
Dimensiones [mm]:	330 x 350 x 200

Contenido del embalaje	
1	Mezcladora cemento/cola VIMCC1800
1	Varilla mezcladora 590 x 140 mm
1	Par de escobillas de carbón de recambio
2	Llave fija SW 22
1	Manual de instrucciones

Simbología



Alerta de seguridad o llamada de atención.



Para reducir el riesgo de lesiones, el usuario debe leer el manual de instrucciones.



Peligro de descargas eléctricas.



Riesgo de incendio o explosión.



Respete la distancia de seguridad.





Embalaje de material reciclado.



Recogida separada de baterías y herramientas eléctricas.

INSTRUCCIONES GENERALES DE SEGURIDAD Y UTILIZACIÓN

 Al utilizar la mezcladora debe considerar ciertas medidas básicas de seguridad, para evitar el riesgo de incendio, descargas eléctricas y accidentes personales.

 Siempre lea las instrucciones de seguridad, funcionamiento y mantenimiento antes de empezar a utilizar la herramienta eléctrica. Guarde el manual de instrucciones para futuras consultas.

Reglas generales

Estas medidas preventivas son imprescindibles para su seguridad. Utilice la mezcladora siempre con cuidado, consciente de la responsabilidad y teniendo en cuenta que el usuario es responsable de eventuales accidentes causados a terceros o a sus bienes.

La herramienta eléctrica sólo puede ser utilizada por personas que hayan leído el manual de instrucciones y estén familiarizadas con su manejo. Antes de la primera utilización, el usuario debe ser instruido en el uso de la herramienta eléctrica por el distribuidor o por otra persona competente, y debe obtener instrucciones adecuadas y prácticas.

El manual de instrucciones es parte integrante de la mezcladora y tiene que ser siempre suministrado.

Familiarícese con los dispositivos de mando, así como con el uso de la mezcladora. El usuario debe saber, en particular, cómo detenerla rápidamente.

Manténgase atento y utilice la mezcladora con criterio. Un momento de desatención puede resultar en graves lesiones.

Utilice la herramienta eléctrica sólo si está en buenas condiciones físicas y psíquicas. Nunca utilice herramientas eléctricas si está cansado o bajo el efecto de alcohol, drogas o medicamentos. Si sufre algún problema de salud, consulte a su médico sobre la posibilidad de trabajar con la mezcladora.

No permita la utilización de la mezcladora por niños, personas con capacidades físicas, sensoriales o mentales limitadas, personas con falta de experiencia y conocimiento al respecto de la mezcladora u otras personas que no estén familiarizadas con las instrucciones de uso.

 La mezcladora solamente debe ser utilizada como detallado en este manual de instrucciones. No son permitidas otras utilizaciones que puedan ser peligrosas y que provoquen lesiones al utilizador o a la máquina.

No sobrecargue o utilice incorrectamente la mezcladora. El uso de la herramienta eléctrica para fines distintos a los previstos, así como el uso inadecuado de los accesorios, puede dar lugar a situaciones de peligro.

Por motivos de seguridad, se prohíbe cualquier cambio en la máquina además del montaje de accesorios autorizados por el fabricante. Cualquier cambio efectuado anula el derecho a la garantía.

Puede obtener información sobre los accesorios autorizados en su distribuidor oficial VITO.

Seguridad eléctrica

 La herramienta eléctrica tiene doble aislamiento, lo que significa que todas las piezas metálicas exteriores están aisladas de los componentes eléctricos. Así, en conformidad con la norma EN, no es necesario cualquier puesta a la tierra.

No obstante, el doble aislamiento no sustituye las precauciones de seguridad normales, que deben ser cumplidas durante la utilización de la mezcladora. El cable de alimentación de esta herramienta debe ser conectado, a través de la clavija, en un enchufe con protección diferencial.

Se el lugar de trabajo es muy caliente, húmedo o con elevada concentración de polvo, el circuito del tomacorriente debe estar protegido con un disyuntor (30 mA), para garantizar la seguridad del usuario.

 No utilice herramientas eléctricas en ambientes explosivos, especialmente en presencia de líquidos, gases o polvo inflamables. Las herramientas eléctricas crean chispas que pueden inflamar los líquidos, gases o polvo.

 La tensión de alimentación y frecuencia deben coincidir con las especificaciones técnicas de la herramienta eléctrica.

No exponga las herramientas eléctricas a la lluvia, ni las utilice en ambientes mojados o húmedos. La entrada de agua en una herramienta eléctrica aumenta el riesgo de daño en la herramienta y la descarga eléctrica al usuario.

Sostenga la herramienta solamente en las partes aisladas, una vez que estos evitan una descarga eléctrica en caso de contacto con hilos ocultos o con el cable de alimentación durante el uso.

Nunca utilice el cable de alimentación para tirar, transportar o desenchufar la herramienta eléctrica. Cables de alimentación rotos aumentan el riesgo de descarga eléctrica.

Mantenga el cable de alimentación y el enchufe, alejados de fuentes de calor, aceite, objetos cortantes y de accesorios rotativos. Si el cable de alimentación está dañado, debe ser reemplazado por un técnico cualificado, no es permitido repararlo.

No modifique la clavija del cable de alimentación, utilice una clavija compatible con la herramienta eléctrica. No utilice ningún tipo de adaptador.

No se recomienda el uso de prolongadores para la conexión del cable de alimentación. Sin embargo, si utiliza una prolongador, debe tener algunos cuidados, tales como:

- Al utilizar la herramienta eléctrica al aire libre, utilice solo prolongadores adecuadas para uso exterior. La utilización de uno prolongador adecuado disminuye el riesgo de descarga eléctrica;
- Utilice solo prolongadores, clavijas y tomacorrientes con puesta a tierra;
- La sección de los conductores del prolongador debe ser proporcional a la longitud y con características iguales o superiores a las características del cable de alimentación de la herramienta eléctrica;
- No utilice prolongadores dañados. Examine los prolongadores antes de usar y sustituya si es necesario;
- Desconecte siempre el prolongador del tomacorriente antes de sacar la clavija de la herramienta eléctrica;
- Cuando el utilizar un enrollable, desenrolle el cable en su totalidad.

Antes de empezar a trabajar

Asegúrese de que la herramienta eléctrica es utilizada únicamente por personas familiarizadas con el manual del usuario.

Para trabajar de forma segura con la herramienta eléctrica, debe tener en cuenta ciertas precauciones y procedimientos antes de ponerla en funcionamiento:

- Inspeccione la mezcladora antes de cada uso. Compruebe que los accesorios estén correctamente montados y en buenas condiciones. Si hay daños o desgaste excesivo, cámbielos;

- Compruebe que todos los tornillos de fijación estén bien apretados. Es importante comprobar regularmente para asegurar la seguridad y el rendimiento de la herramienta eléctrica;
- Después de montar la varilla mezcladora, realice una prueba de funcionamiento a velocidad máxima sin carga durante algún tiempo. Compruebe que no haya ninguna desalineación o cualquier otra condición que pueda afectar al funcionamiento de la herramienta eléctrica. Compruebe que todas las piezas móviles funcionan suavemente, sin ruidos anormales ni chispas en las escobillas de carbón;
- Compruebe que los dispositivos de seguridad están en perfecto estado y funcionan correctamente. No utilice nunca la herramienta eléctrica si los dispositivos de seguridad faltan, están inhibidos, dañados o desgastados;
- Asegúrese de que el interruptor está apagado cuando enchufe el cable de alimentación. Si el interruptor encendido/apagado está dañado o no permite controlar el funcionamiento de la herramienta, debe ser reparado o sustituido para evitar el arranque involuntario de la herramienta eléctrica;
- Retire cualquier tipo de llave de ajuste antes de encender la herramienta eléctrica. Una llave atascada en el accesorio rotativo puede producir herimientos.

Realice todos los ajustes y trabajos necesarios para el correcto montaje de la herramienta eléctrica, si tiene dudas o dificultades dirijase a su distribuidor oficial.

Durante el trabajo

- 
 Mantenga a terceros alejados de la zona de operación de la herramienta eléctrica. Nunca trabaje mientras estén animales o personas, en particular niños, en la zona de riesgo.

Mantenga el área de trabajo limpia, organizada y bien iluminada (250 a 300 lux), de esta forma disminuye el riesgo de accidentes.

Siempre utilice ropa y equipo de protección personal. El uso de mascarilla o gafas de protección, ropa con manga larga, calzado de seguridad, guantes, casco y protectores auriculares, en las condiciones apropiadas, reduce el riesgo de lesiones.

Toda persona que entre en la zona de trabajo debe llevar equipo de protección personal. Los fragmentos pueden salir despedidos durante el uso de la mezcladora y causar lesiones fuera de la zona de trabajo directa.

La ropa usada durante la utilización de la máquina debe ser adecuada, justa y cerrada, por ejemplo, mono de trabajo. No utilice ropa larga ni bisutería. Mantenga el pelo, la ropa y los guantes alejados de las piezas móviles.

Para evitar accidentes, también debe tener en cuenta las siguientes precauciones y procedimientos:

- Mientras use la máquina, manténgase en una posición estable y mantenga siempre el equilibrio. Sujete la mezcladora con ambas manos para asegurar un funcionamiento continuo y para soportar situaciones inesperadas, como el contragolpe;
- El contragolpe es una reacción súbita que ocurre cuando el aparato es encendido y cuando la varilla se atasca o se aprieta. El contragolpe de la varilla hace que la herramienta eléctrica sea forzada en el sentido opuesto a el giro de la varilla;
- El contragolpe ocurre debido al uso incorrecto de la máquina o procedimientos de trabajo no adecuados a los trabajos realizados. La pérdida del control de la mezcladora puede causar lesiones graves. Para evitar el contragolpe, debe tener en cuenta las siguientes precauciones:
 - Coloque y mantenga el accesorio rotativo en la posición correcta y apriételo firmemente;
 - No posicione su cuerpo en el área donde la mezcladora será proyectado, en caso de contragolpe;
- No coloque las manos cercas de la varilla mezcladora. Mantenga las manos alejadas;
- Cuando la varilla se atasca, apague inmediatamente la herramienta eléctrica. Si pierde el control de la herramienta eléctrica, desenchufe el cable de alimentación;
- Para evitar el desplazamiento o la proyección del cubo de mezcla, mantenga el recipiente apoyado sobre una base sólida y fija;
- La rosca de fijación de la varilla mezcladora debe ser compatible (tipo y tamaño) con las especificaciones de la rosca del eje. Los accesorios de tamaño incorrecto no pueden fijarse y controlarse adecuadamente;

- No baje nunca la herramienta eléctrica antes de que la varilla se haya detenido por completo. La varilla puede entrar en contacto con la superficie de apoyo, haciéndole perder el control de la herramienta eléctrica;
- Asegúrese de que las ranuras de ventilación no se obstruyan durante el funcionamiento. No inserte ningún objeto en las ranuras de ventilación;
- Mantenga siempre las empuñaduras limpias, secas y sin aceite ni grasa.

Durante la utilización de la máquina planee pausas de descanso y evite utilizarla durante largos periodos de tiempo. Las vibraciones permanentes son perjudiciales a la salud.

La utilización de la herramienta eléctrica provoca una gran carga de vibraciones que puedan causar lesiones en los sistemas circulatorio y nervioso, especialmente en personas con problemas circulatorios. Consulte a un médico si ocurren síntomas que puedan ser resultado de las vibraciones. Entre estos sistemas, que se plantean en los dedos, manos y muñecas, incluyese la pérdida de sensibilidad, dolores, debilidad muscular, descoloramiento de la piel o sensación de hormigueo desagradable.

Mantenimiento y limpieza

Antes de empezar los trabajos de limpieza, ajuste, cambio de accesorios, reparación o mantenimiento, desenchufe siempre el cable de alimentación del tomacorriente.

Cambie inmediatamente las piezas gastadas o dañadas de modo que la herramienta eléctrica este siempre operativa y en condiciones de funcionamiento seguro.

Limpieza:

La herramienta eléctrica debe limpiarse a fondo en su totalidad después de utilizarla.

No utilice productos de limpieza agresivos. Estos productos pueden dañar plásticos y metales, perjudicando el funcionamiento seguro de su herramienta eléctrica.

Mantenimiento:

Solo se pueden realizar trabajos de mantenimiento descritos en este manual de instrucciones, todos los demás trabajos deberán ser ejecutados por un distribuidor oficial.

Mantenga apretados todos los tornillos y tuercas para que la herramienta eléctrica funcione de forma segura.

Utilice solo herramientas o accesorios acoplables autorizados por VITO para esta herramienta eléctrica o piezas técnicamente idénticas. En caso contrario, pueden producirse lesiones o daños en la herramienta eléctrica. En caso de dudas o si le faltan los conocimientos y medios necesarios, deberá dirigirse a un distribuidor oficial.

Asistencia Técnica

La herramienta eléctrica debe repararse únicamente por el servicio de asistencia técnica de la marca, o por personal cualificado, solo con piezas de recambio originales.

INSTRUCCIONES DE MONTAJE

Varilla mezcladora

1. Enrosque la barra (3) en el cabezal de la varilla mezcladora (1);
2. Coloque una llave en la rosca de fijación del cabezal (2) y apriete la barra con otra llave;
3. Enrosque la barra en la rosca del eje;
4. Coloque una llave en la rosca del eje de rotación y apriete la rosca de fijación de la barra (4) con otra llave.

INSTRUCCIONES DE FUNCIONAMIENTO

La mezcladora ha sido diseñada para mezclar mortero, cemento, cola para suelos, yeso y pintura.

Cuando trabaje con la mezcladora, debe tener en cuenta algunos procedimientos de uso:

- Sujete siempre la mezcladora con las dos manos en las empuñaduras;
- No encienda nunca la mezcladora cuando la varilla esté en contacto con los materiales que se van a mezclar. La varilla sólo debe ser colocada en el recipiente en el que se va a mezclar una vez que se haya alcanzado la velocidad máxima de giro;
- Trabaje de forma que el cable de alimentación se mantenga siempre alejado de la mezcladora durante el funcionamiento.

Arranque y parada

1. Antes de enchufar el cable de alimentación, asegúrese de que el interruptor encendido/apagado (5) está en posición "apagado";
2. Sujete la mezcladora con ambas manos colocadas en las empuñaduras (8);
3. Pulse el botón de desbloqueo del interruptor encendido/apagado (6) y, simultáneamente, pulse el interruptor e introduzca el cabezal de la varilla (1) en el cubo en el que vaya a realizar la mezcla;
4. Para apagar la mezcladora, suelte el interruptor encendido/apagado.

Ajuste de la velocidad de giro

La selección de la velocidad de giro depende del tipo de material que se vaya a mezclar. La mezcladora dispone de un regulador que permite seleccionar dos gamas de velocidad.

1. El regulador de velocidad (9) permite seleccionar dos velocidades "I-II".

Procedimiento de mezclado

1. Coloque en un recipiente, parte del material a mezclar, junto con la cantidad necesaria de agua;
2. Introduzca la varilla mezcladora en el cubo e inicie el proceso de mezclado a velocidad lenta;
3. Continúe mezclando, añada más material y aumente la velocidad hasta alcanzar la densidad deseada;
4. Después de terminar el trabajo, enjuague siempre la varilla mezcladora.



No sobrecargue la mezcladora con cantidades excesivas de material a mezclar.

INSTRUCCIONES DE MANTENIMIENTO Y LIMPIEZA

La máquina no requiere ninguna lubricación o mantenimiento adicional. Sin embargo, debe efectuarse una limpieza regular para garantizar el funcionamiento continuo y sin problemas.

Antes de realizar cualquier trabajo de limpieza, ajuste, cambio de accesorios, reparación o mantenimiento, apague la herramienta eléctrica y desenchufe el cable de alimentación.

Cambio de las escobillas de carbón

El motor no se enciende cuando las escobillas están gastadas. Las escobillas deben ser sustituidas a tiempo, de lo contrario se producirá un contacto imperfecto entre ellas y el rotor, pudiendo originar chispas y provocar danos en la máquina. Las escobillas deben ser reemplazadas al mismo tiempo por dos escobillas con características iguales.

1. Afloje los tornillos de fijación (7) y extraiga las escobillas de carbón;
2. Inserte nuevas escobillas;
3. Coloque y apriete los tornillos de fijación.

Limpieza y almacenamiento

Limpieza

Después de cada utilización limpie todos los componentes de la mezcladora. Limpie la herramienta eléctrica con un paño limpio y húmedo o sople con aire comprimido a baja presión.

El manejo cuidado protege la herramienta eléctrica y aumenta la vida útil.

La herramienta eléctrica y sus ranuras de ventilación deben mantenerse limpias. Limpie las ranuras de ventilación con regularidad o cuando se obstruyan.

Almacenamiento

Siempre que no estuviere en uso, guarde la mezcladora en uno local seco, limpio, libre de vapores corrosivos y fuera del alcance de los niños.

PROTECCIÓN DEL MEDIO AMBIENTE



El embalaje se compone de materiales reciclables, que puede eliminar a través de los puntos de reciclaje locales.



¡Nunca coloque ningún tipo de herramienta eléctrica en la basura doméstica!

Según la norma europea 2012/19/CE al respecto de los residuos de herramientas eléctricas y electrónicas y su transposición para el derecho interno, estas herramientas tienen de ser recogidas separadamente y entregadas en los locales de recogida previsto al efecto.

Puede obtener información acerca de la eliminación de la máquina utilizada a través de los responsables legales del reciclaje en su municipio.

ATENCIÓN AL CLIENTE

WhatsApp: +351 965 157 064

E-mail: support@vito-tools.com

PREGUNTAS FRECUENTES / RESOLUCIÓN DE PROBLEMAS

Pregunta/Problema - Causa	Solución
<p>El motor no arranca:</p> <ul style="list-style-type: none"> • El cable de alimentación está desenchufado o dañado; • Los contactos eléctricos del interruptor encendido/apagado no están en buenas condiciones o el interruptor no funciona; • Los devanados del rotor o del estator están dañados; • Los devanados del rotor están en cortocircuito; 	<ul style="list-style-type: none"> • Enchufar o reparar el cable de alimentación; • Reparar o cambiar el interruptor; • Llamar a la asistencia técnica; • Llamar a la asistencia técnica;
<p>La velocidad de giro no cambia:</p> <ul style="list-style-type: none"> • Las escobillas de carbón están gastadas; • Los mecanismos de cambio de velocidad están dañados; 	<ul style="list-style-type: none"> • Cambiar las escobillas; • El cable de alimentación está desenchufado o dañado;
<p>La cabeza metálica se calienta:</p> <ul style="list-style-type: none"> • Falta de grasa en el cabezal del eje o el cabezal está sucio; 	<ul style="list-style-type: none"> • El cable de alimentación está desenchufado o dañado;
<p>El cuerpo de la mezcladora se sobrecalienta:</p> <ul style="list-style-type: none"> • Máquina en sobrecarga; • La tensión de alimentación es demasiado baja; 	<ul style="list-style-type: none"> • Reducir la presión ejercida; • Comprobar la tensión de alimentación y ajustar según las especificaciones técnicas;
<p>Se producen chispas alrededor del rotor:</p> <ul style="list-style-type: none"> • Las escobillas de carbón están gastadas; 	<ul style="list-style-type: none"> • Cambiar las escobillas;

CERTIFICADO DE GARANTÍA

La garantía de este producto está en conformidad con la ley vigente a partir de la fecha de compra. Por lo tanto, debe guardar el comprobante de compra durante ese período de tiempo. La garantía cubre cualquier defecto de fabricación, material o funcionamiento, así como los repuestos y el trabajo necesario para su reparación.

Si excluyen de la garantía el malo uso del producto, eventual reparaciones efectuadas por personas no autorizadas (fuera de la asistencia de la marca VITO), así como cualquier daño causado por el uso.

DECLARACIÓN DE CONFORMIDAD

Declaramos bajo nuestra exclusiva responsabilidad que este producto con la designación MEZCLADORA CEMENTO/COLA 1800W y la referencia VIMCC1800 cumple con las siguientes normas o documentos normativos: EN 62841-1:2015, EN 62841-2-10:2017, AfPS GS 2014:01 PAK, EN 55014-1:2017/A11:2020, EN IEC 55014-1:2021, EN 55014-2:2015, EN IEC 55014-2:2021, EN IEC 61000-3-2:2019/A1:2021, EN IEC 61000-3-11:2019, según las determinaciones de las directivas:

2006/42/CE - Directiva de Máquinas
2014/30/UE - Directiva de Compatibilidad
Electromagnética

S. João de Ver,
12 de junio de 2023

Central Lobão S. A.
El técnico encargado
Hugo Santos



POWER TOOL DESCRIPTION AND PACKAGING CONTENT

1800W CEMENT/GLUE PADDLE MIXER – VIMCC1800

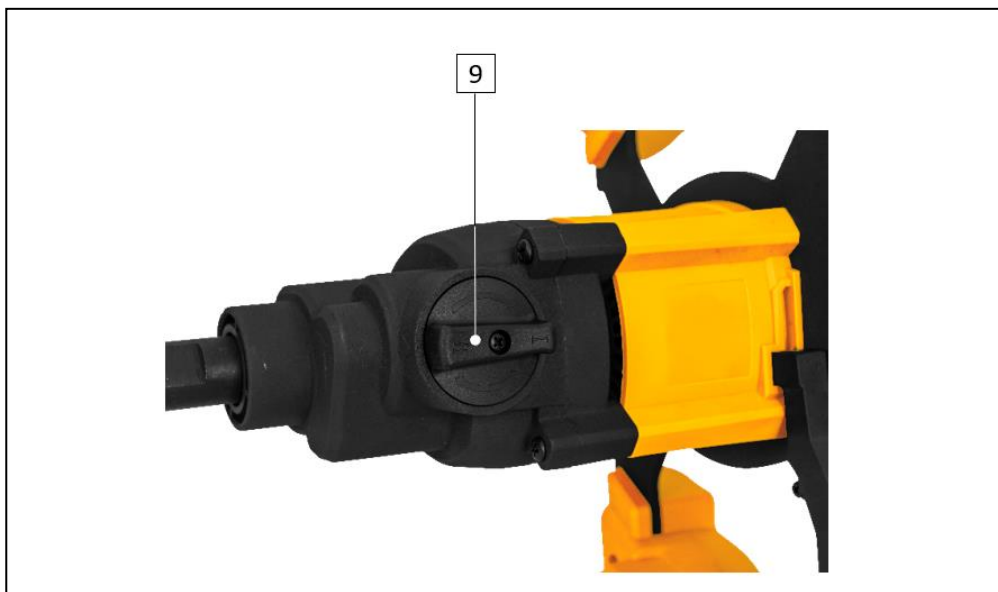
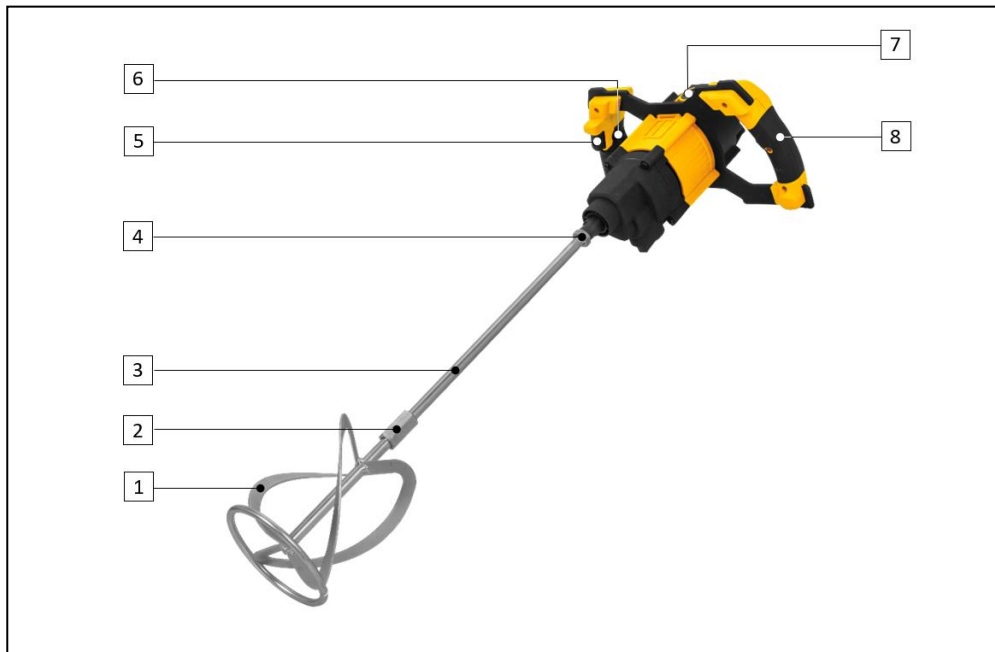

Components' list	
1	Mixing paddle (head)
2	Mixing paddle head fixing thread
3	Mixing paddle bar
4	Mixing paddle bar fixing thread (Tool holder)
5	"ON/OFF" switch
6	"ON/OFF" switch lock-on button
7	Carbon brush retaining bolt
8	Handle
9	Speed regulator

Technical data	
Mains voltage:	230 V AC 50 Hz
Rated power [W]:	1800
Speeds:	2
No-load rotation speed [rpm]:	
Speed "I":	0 - 440
Speed "II":	0 - 780
Mixing paddle diameter [mm]:	140
Mixing paddle length [mm]:	590
Maximum mixing capacity [L]:	80
Spindle thread [mm]:	M14
Insulation class:	II / 
Sound pressure level (L_{pA}) [dB(A)]:	92
Sound power level (L_{WA}) [dB(A)]:	103
Weight [Kg]:	6.3
Dimensions [mm]:	330 x 350 x 200

Packaging content	
1	Cement/glue paddle mixer VIMCC1800
1	Mixing paddle 590 x 140 mm
1	Replacement pair of carbon brushes
2	Double open-end spanner SW 22
1	Instruction manual

Symbols



Security alert or warning.



To reduce the risk of injury, user must read the instruction manual.



Electric shock hazard.



Fire or explosion hazard.



Respect the safety distance.



Packaging made from recycled materials.



Batteries or power tools should not be disposed of together with household waste.

GENERAL SAFETY AND USE INSTRUCTIONS

 While operating power tools, several basic safety precautions must always be followed in order to reduce the risk of fire, electric shocks and personal injuries.



Always read and understand the instruction manual before start operating this power tool. Keep this manual for future reference.

General rules

These preventive measures are essential for your safety, always operate the cordless paddle mixer carefully, responsibly and considering that the user is responsible for any accidents caused to third parties or their property.

The paddle mixer may only be used by people who have read the instruction manual and are familiar with its handling. Before first use, the user must be properly and practically trained by the salesman or other competent person.

This instruction manual is an integral part of the power tool and must always be provided.

Familiarize yourself with the control devices and use of the paddle mixer. In particular, the user must know how to quickly stop the power tool.

Stay alert and use common sense while operating a power tool. A moment of inattention can result in serious injury.

Do not use the cordless paddle mixer if you are not both physically and mentally well. Do not operate it while you are tired or under the influence of medication, drugs or alcohol. If you have a health problem, ask your doctor if it is safe for you to use the paddle mixer before doing so.

Never allow the power tool to be used by children, individuals with limited physical, sensory or mental abilities, individuals with lack of experience and knowledge of the machine, or others unfamiliar with the use instructions.



The paddle mixer may only be used as stated in this instruction manual. Any other use, which may be dangerous and may cause injury to the user or damage to the power tool, is not permitted.

Do not overload or misuse the power tool. Using this paddle mixer for purposes other than the intended and the improper use of accessories may result in dangerous situations.

For safety reasons, any alteration to the power tool other than the assembly of accessories authorised by the manufacturer is prohibited. The warranty on your paddle mixer will be voided if you alter it in any way.

You may get information on authorized accessories from your official VITO dealer.

Electrical safety



The power tool is double insulated, which means that all external metal parts are insulated from the electrical components. Therefore, in accordance with EN standard, no grounding is required.

However, double insulation does not replace normal safety precautions, which must be observed while operating the power tool. The power cord must be plugged into socket with differential protection.

If the workplace is extremely hot, humid or with a high concentration of dust, the socket circuit must be protected with a circuit breaker (30 mA) to ensure the safety of the user.



Do not use power tools in explosive environments, such as in the presence of flammable liquids, gases or dust. Power tools create sparks that can ignite liquids, gases, or dust.



The supply voltage must match the technical specifications of the power tool.

Do not expose the power tool to rain or operate it in wet or damp conditions. The presence of water in a power tool increases the risk of damage and electric shock to the user.

Only hold the power tool by its insulated surfaces, which prevent electric shock if the power tool contacts hidden wires or power cord during operation.

Never use the power cord to pull, carry or unplug the power tool. Damaged power cords increase the risk of electric shock.

Keep the power cord and plug away from heat sources, oil, sharp objects and rotating accessories. Check the condition of the power cord regularly, if it is damaged, it must be replaced or repaired by a qualified technician.

Never change the power cord plug and use a socket which is compatible with the plug. Do not use any kind of socket adaptor.

The use of extension cords to plug in the power cord is not recommended. However, if you use an extension cord, you should take some precautions, such as:

- If you operate the power tool outdoors, use only extension cords suitable for outdoor use. The use of a suitable extension cord reduces the risk of electric shock;
- Use only extension cords, plugs and sockets with earth terminal;
- The cross-section of the extension cord's conductors shall be proportional to the length and with the same characteristics as or larger than the paddle mixer's power cord;
- Do not use damaged extension cords. Examine the extension cords before using them and replace if necessary;
- Always unplug the extension cord before removing the plug from the power tool;
- When using an extension cord reel, unroll the cord completely.

Before you start operating

Individuals who have not read the instruction manual and are not familiarized with how to operate the paddle mixer must not use it.

To ensure that you work with the power tool safely, you should consider a few precautions and procedures before start-up:

- Inspect the power tool before each use. Check that all accessories are assembled correctly and in good condition. If there is damage or excessive wear, replace them;

- Check that all bolts are properly tightened. Regular inspection is important to ensure safety issues and the performance of the power tool;
- After fitting the mixing paddle carry out a test run at maximum speed with no load for some time. Check for any misalignment or any other condition that may affect the operation of the paddle mixer. Check that all moving parts run smoothly, without abnormal noise and sparks in the carbon brushes;
- Check that the safety devices are in perfect condition and function properly. Never use the power tool if the safety devices are missing, inhibited, damaged or worn out;
- Ensure the switch is off when plugging in the power cord. If the switch is damaged or does not enable you to control the functioning of the machine, it must be repaired or replaced in order to prevent any unintentional start;
- Remove any adjusting key or wrench before turning the power tool on. A wrench or a key left attached to a rotating part of the power tool may result in personal injury.

Make all adjustments and work necessary for the correct assembly of the power tool if you have any questions or difficulties, contact your official dealer.

While operating



Keep third parties away from the power tool's area of operation. Never work while animals or people, especially children, are in the danger zone.

Keep the work area clean, organized and well lit (250 to 300 lux), thus decreasing the risk of accidents.

Always wear personal protective equipment and clothing. Wearing a visor or goggles, dust mask, hearing protection, anti-slip safety shoes, long-sleeved clothing, gloves and helmet properly reduces the risk of injury.

Each person entering the work area must wear personal protective equipment. Fragments may be thrown out while using the mixer and cause injury outside the direct work area.

Clothing worn during operation must be adequate, tight and closed, for example, a work boiler suit. Do not wear loose clothing or jewelry. Keep hair, clothing and gloves away from rotating parts.

The following precautions and procedures should also be followed to avoid accidents:

- When operating the paddle mixer, adopt a stable position and always keep your balance. Hold the appliance firmly to ensure continuous operation and withstand unexpected situations, such as kickback;
- The kickback is a sudden reaction that happens when the power tool is switched on and the mixing paddle gets jammed. The mixing paddle kickback forces the power tool to rotate in the opposite direction to the rotation of the mixing paddle;
- The kickback occurs due to an incorrect use of the power tool or due to an improper working procedure which can cause serious injuries to the user. Loss of control can result in serious injury. To avoid the kickback, the following precautions must be considered:
 - Fit the mixing paddle in the correct position and keep it securely locked in place;
 - Do not position your body in the area where power tool will move if kickback occurs;
- Never put your hands near the mixing paddle. Keep your hands away from the rotating parts;
- When the mixing paddle gets jammed, switch off the power tool immediately. If you lose control of the machine, unplug the power cord;
- To avoid displacement or projection of the bucket in which the mixture is being performed, keep the bucket resting on a solid and fixed base;
- The fixing thread of the mixing paddle must be compatible (type and size) with the rotation spindle thread. Incorrectly sized accessories cannot be adequately secured and controlled;

- Never put the paddle mixer down before the mixing paddle has come to a complete stop. The paddle may come into contact with the resting surface, resulting in a loss of control over the power tool;
- Make sure that the ventilation slots are not clogged. Do not place any objects over the slots;
- Always keep handles clean, dry and free from oil and grease.

When operating the machine, plan pauses and avoid operating it for long periods of time. Permanent vibrations are harmful to health.

Operating the power tool causes high load of vibrations which can cause damage to the circulatory and nervous systems, especially in people with circulatory problems. Seek medical attention if symptoms occur that may be caused by vibrations. These symptoms, which occur mainly in the fingers, hands or wrists, include, for example, loss of sensation, pain, muscle weakness, discoloration of the skin or unpleasant tingling.

Maintenance and cleaning

Before performing cleaning, adjusting, repairing and maintenance tasks, always unplug the power cord.

Replace worn out or damaged parts immediately, so that the power tool is always in a safe operating condition.

Cleaning:

The power tool must be thoroughly cleaned in its entirety after use.

Do not use aggressive cleaning products. These products may damage plastics and metals, compromising the safe operation of the power tool.

Maintenance:

Only maintenance works described in this instruction manual may be carried out, all other works must be performed by an official dealer.

Keep all nuts and bolts tight so the power tool is in safe working condition.

Use only VITO-approved tools and accessories for this machine or technically identical parts. Failure to do so may result in personal injuries or damages to the paddle mixer. If in doubt, if you lack knowledge or resources, you should contact an official dealer.

Technical assistance

Your paddle mixer should only be serviced by the manufacturer's internal service personnel, or other qualified personnel, replacing any necessary parts with original parts.

ASSEMBLY INSTRUCTIONS

Mixing paddle

1. Screw the bar (3) into mixing paddle head (1);
2. Insert a spanner to the mixing paddle head thread (2) and tighten the bar with another spanner;
3. Screw the paddle bar into the spindle thread;
4. Insert a spanner to the spindle thread and tighten the mixing paddle bar thread (4).

OPERATING INSTRUCTIONS

The machine is designed for mixing mortar, cement, floor glue, plaster and paint.

When working with the paddle mixer, you should bear in mind some use procedures:

- Always hold the mixer with both hands on the handles;
- Never switch on the mixer when the mixing paddle is touching the materials to be mixed. The paddle must only be placed in the bucket once the maximum rotation speed has been reached;
- Work in such a way that the power cord is always kept away from the mixer during operation.

Start and stop

1. Before plugging in the power cord, make sure the "ON/OFF" switch (5) is off;
2. Hold the mixer with both hands over the handles (8);
3. Simultaneously press the "ON/OFF" switch lock-on button (6) and the "ON/OFF" switch and insert the mixing paddle head (1) into the bucket in which you are going to carry out the mixing;
4. To switch off the mixer, release the "ON/OFF" switch.

Rotation speed adjustment

The selection of the rotation speed depends on the type of material to be mixed. The mixer has a selector which enables two speed ranges to be chosen.

1. The speed regulator (9) allows you to select two speeds "I-II".

Mixing procedure

1. Place part of the material to be stirred in a bucket, together with the necessary amount of water;
2. Insert the mixing paddle head into the bucket and start the mixing process at a slow speed;
3. Continue mixing, add more material and increase the rotation speed until the desired density is reached;
4. After finishing work always rinse the mixing paddle.



Do not overload the mixer with excessive amounts of material to be mixed.

MAINTENANCE AND CLEANING INSTRUCTIONS

The paddle mixer does not require any additional lubrication or maintenance. However, you must perform regular cleaning for a continuous and trouble-free operation.

Before performing cleaning, adjusting, repairing and maintenance work, switch the power tool off and unplug the power cord.

Carbon brushes replacement

The motor will not start if the carbon brushes are worn out. The brushes must be replaced in time, otherwise there will be poor contact between the brushes and the rotor, which may lead to sparks and damage to the power tool. Both carbon brushes should be replaced at the same time by two brushes with equal characteristics.

1. Loosen the bolts (7) and remove the carbon brushes;
2. Insert new carbon brushes;
3. Place and tighten the bolts.

Cleaning and storage

Cleaning

After each use, remove all debris and clean all parts. Wipe the power tool with a clean, damp cloth or blow it with low pressure compressed air.

Careful handling protects the power tool and extends its service life.

The power tool and its ventilation slots must be kept clean. Clean the ventilation slots regularly or whenever they become blocked.

Storage

When not in use, store the paddle mixer in a dry, clean place, free of corrosive smoke and out of children's reach.

ENVIRONMENTAL POLICY



The packaging is made up of recyclable materials, which you can dispose on local recycling points.



Never dispose of power tools with your household waste!

According to the European Directive 2012/19/EC on electrical and electronic equipment waste and its transposition into national law, power tools must be collected separately and delivered to the collection sites provided for this purpose.

You can get information regarding the disposal of the power tool through the person in charge for recycling in your city.

CUSTOMER SERVICE

WhatsApp: +351 965 157 064

E-mail: support@vito-tools.com

FREQUENTLY ASKED QUESTIONS/ TROUBLESHOOTING

Question/Problem - Cause	Solution
<p>The motor does not start:</p> <ul style="list-style-type: none"> • The power cord is disconnected or damaged; • "ON/OFF" switch electrical contacts are not in good condition or it does not work; • Rotor or stator windings are damaged; • Short-circuited rotor windings; 	<ul style="list-style-type: none"> • Plug in or repair the power cord; • Repair or replace the switch; • Call technical assistance; • Call technical assistance;
<p>The rotation speed does not change:</p> <ul style="list-style-type: none"> • The carbon brushes are worn out; • The speed change mechanisms are damaged; 	<ul style="list-style-type: none"> • Replace the carbon brushes; • Call technical assistance;
<p>Metal head heats up:</p> <ul style="list-style-type: none"> • Lack of grease on the spindle head or dirty head; 	<ul style="list-style-type: none"> • Call technical assistance;
<p>Body overheats:</p> <ul style="list-style-type: none"> • Overloaded machine; • The mains voltage is too low; 	<ul style="list-style-type: none"> • Reduce the working pressure; • Check the mains voltage and adjust it according to the technical specifications;
<p>Formation of sparks around the rotor:</p> <ul style="list-style-type: none"> • The carbon brushes are worn out; 	<ul style="list-style-type: none"> • Replace the carbon brushes;

WARRANTY CERTIFICATE

The warranty for this product is in accordance with the law in force from the date of purchase. You should, therefore, keep your proof of purchase during this period. The warranty covers any manufacturing defect in material or operation, as well as parts and work needed for their repairing.

Excluded from the warranty are the misuse of the product, any repairs carried out by unauthorized individuals (outside the service center of the brand VITO) as well as any damage caused by its use.

DECLARATION OF CONFORMITY

We declare, under our sole responsibility, that the product labelled 1800W CEMENT/GLUE PADDLE MIXER with code VIMCC1800 complies with the following standards or normative documents: EN 62841-1:2015, EN 62841-2-10:2017, AfPS GS 2014:01 PAK, EN 55014-1:2017/A11:2020, EN IEC 55014-1:2021, EN 55014-2:2015, EN IEC 55014-2:2021, EN IEC 61000-3-2:2019/A1:2021, EN IEC 61000-3-11:2019, as defined by:

2006/42/EC - The Machinery Directive

2014/30/EU - The Electromagnetic Compatibility Directive

S. João de Ver,
12th june 2023

Central Lobão S. A.
Technical manager
Hugo Santos



DESCRIPTION DE L'OUTIL ÉLECTRIQUE ET CONTENU DE L'EMBALLAGE

MALAXEUR CIMENT/COLLE 1800W - VIMCC1800

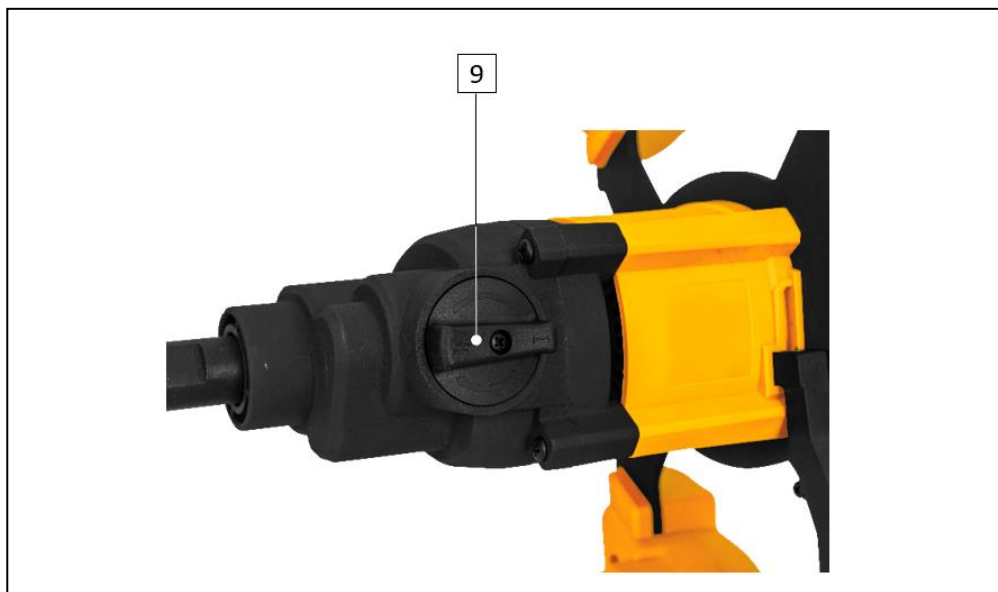
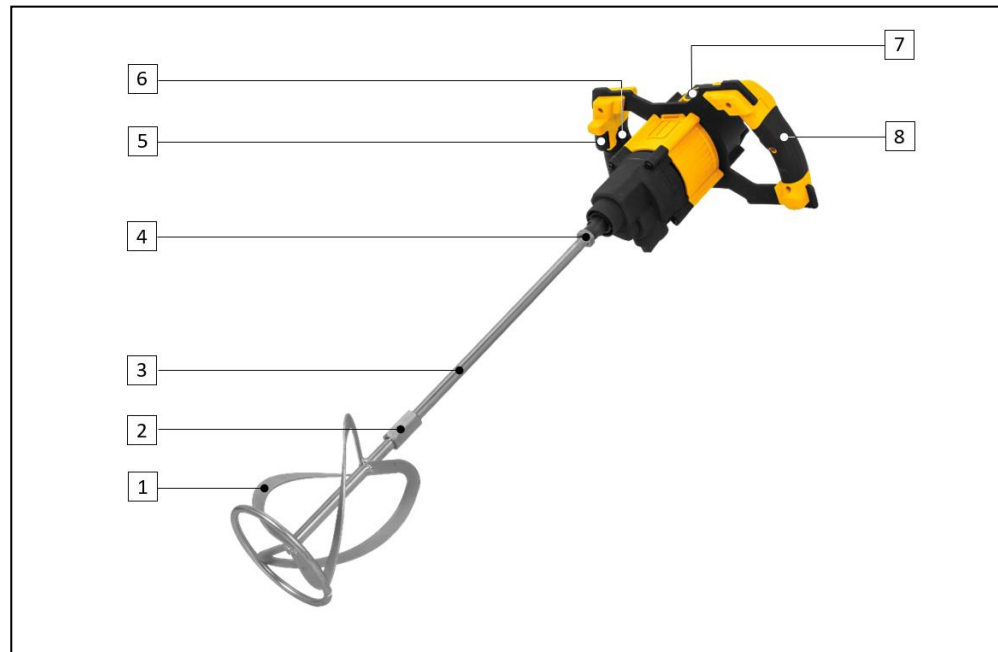

Liste de composants	
1	Fouet de malaxage (tête)
2	Filetage de fixation de la tête du fouet de
3	Fouet de malaxage (tige)
4	Filetage de fixation de la tige du fouet de malaxage (Porte-outils)
5	Interrupteur marche/arrêt
6	Bouton de déverrouillage de l'interrupteur marche/arrêt
7	Boulon de fixation des balais de charbon
8	Poignée
9	Régulateur de vitesse

Données techniques	
Tension d'alimentation :	230 V AC 50 Hz
Puissance [W] :	1800
Vitesses :	2
Vitesse de rotation à vide [tpm] :	
Vitesse "I" :	0 - 440
Vitesse "II" :	0 - 780
Diamètre du fouet de malaxage [mm] :	140
Longueur du fouet de malaxage [mm] :	590
Capacité de malaxage maximale [L] :	80
Filetage de l'arbre [mm] :	M14
Classe d'isolation :	II / 
Niveau de pression acoustique (L _{PA}) [dB(A)] :	92
Niveau de puissance acoustique (L _{WA}) [dB(A)] :	103
Poids [Kg] :	6.3
Dimensions [mm] :	330 x 350 x 200

Contenu de l'emballage	
1	Malaxeur ciment/colle VIMCC1800
1	Fouet de malaxage 590 x 140 mm
1	Paire de balais de charbon de rechange
2	Clé mixte SW 22
1	Mode d'emploi

Symboles



Avertissements liés à la sécurité ou remarques importantes.



Pour éviter tout risques de dommages, l'utilisateur est prié de lire le mode d'emploi.



Risque d'électrocution.



Risque d'incendie ou d'explosion.



Respectez la distance de sécurité.





Emballage fabriqué à partir de matériaux recyclés.



Collecte séparée des batteries et/ou des outils électriques.

INSTRUCTIONS GÉNÉRALES DE SÉCURITÉ ET D'UTILISATION

 Lors de l'utilisation du malaxeur, certaines mesures de sécurité de base doivent être respectées, afin d'éviter tout risque d'incendie, d'électrocution et d'accidents domestiques.

 Lisez toujours les consignes de sécurité, le mode d'emploi et les conseils d'entretien avant de commencer à utiliser votre outil électrique. Veillez à conserver ce mode d'emploi pour toute référence ultérieure.

Règles générales

Ces mesures préventives sont indispensables pour votre sécurité, utilisez toujours le malaxeur avec précaution, de manière responsable et en tenant compte du fait que l'utilisateur est responsable de tout accident causé à des tiers ou à leurs biens.

L'outil électrique ne doit être utilisé que par des individus qui ont lu le mode d'emploi et qui se sont familiarisés avec le fouet. Avant la première utilisation, l'utilisateur doit être instruit par le revendeur ou toute autre personne compétente sur l'utilisation du malaxeur et doit avoir reçu des instructions appropriées et pratiques.

Le mode d'emploi fait partie intégrante de l'outil électrique et doit toujours être fourni.

Familiarisez-vous avec les dispositifs de contrôle et l'utilisation du malaxeur. En particulier, l'utilisateur doit savoir comment arrêter rapidement l'outil électrique.

Soyez vigilant et faites preuve de bon sens lorsque vous travaillez avec un outil électrique. Un moment d'inattention peut causer des blessures graves.

N'utilisez la machine que si vous vous trouvez en bonne condition physique et mentale. N'utilisez pas l'outil électrique lorsque vous êtes fatigué ou sous l'influence de l'alcool, de drogues ou de médicaments. Si vous souffrez d'un problème de santé, demandez l'avis à votre médecin avant d'utiliser ce malaxeur.

Ne jamais laisser des enfants, des personnes ayant des capacités physiques, sensorielles ou mentales limitées, des personnes inexpérimentées et qui ne sont pas familiarisées utiliser cet outil électrique ou encore des personnes qui ne connaissant les consignes d'utilisation.

 L'outil électrique ne doit être utilisé que de la façon décrite dans ce mode d'emploi. Toute autre utilisation pouvant être dangereuse et pouvant causer des blessures à l'utilisateur ou endommager l'outil électrique.

Ne surchargez pas et ne faites pas une mauvaise utilisation du malaxeur. Son utilisation à des fins autres que celles prévues et l'utilisation incorrecte des accessoires peuvent entraîner des situations dangereuses.

Pour des raisons de sécurité, toute modification du malaxeur autre que le montage d'accessoires autorisés par le fabricant est interdit. Toute modification effectuée annulera le droit à la garantie.

Vous pourrez obtenir des informations sur les accessoires autorisés auprès de votre distributeur officiel VITO.

Sécurité électrique

 L'outil électrique est doté d'une double isolation, ce qui signifie que toutes les pièces métalliques extérieures sont isolées des composants électriques. Par conséquent, conformément à la norme EN, aucune mise à la terre n'est nécessaire.

Cependant, la double isolation ne remplace pas les précautions normales de sécurité à respecter lors de l'utilisation de la machine. Le cordon d'alimentation de l'outil électrique doit être branché dans une prise électrique avec protection différentielle.

Si l'endroit de travail est extrêmement chaud, humide ou a une forte concentration de poussière, le circuit de la prise de courant doit être protégé par un disjoncteur (30 mA) pour assurer la sécurité de l'utilisateur.

 N'utilisez pas des outils électriques dans des environnements explosifs, par exemple en présence de liquides, gaz ou poussières inflammables. Les outils électriques créent des étincelles qui peuvent enflammer les liquides, les gaz ou la poussière.

 La tension d'alimentation doit correspondre aux caractéristiques techniques de l'outil électrique.

N'exposez pas l'outil électrique à la pluie et ne l'utilisez pas dans des environnements humides. La pénétration d'eau dans un outil électrique augmente le risque de dommage de l'outil et de choc électrique pour l'utilisateur.

Tenez l'outil électrique uniquement par les surfaces isolées, qui évitent les chocs électriques si l'outil entre en contact avec des fils cachés ou le cordon d'alimentation de l'outil électrique pendant le fonctionnement.

N'utilisez jamais le cordon d'alimentation pour tirer, transporter ou débrancher l'outil électrique de la prise de courant. Les cordons d'alimentation endommagés augmentent le risque de choc électrique.

Maintenez le cordon d'alimentation et la fiche à éloignés des sources de chaleur, de l'huile, des objets tranchants et des accessoires en rotation. Vérifiez régulièrement l'état du cordon d'alimentation. S'il est endommagé, il ne doit être remplacé que par un technicien qualifié.

Ne modifiez jamais la fiche du cordon d'alimentation et utilisez une prise compatible avec la fiche. N'utilisez aucun type d'adaptateur.

L'utilisation de rallonges électriques, pour brancher le cordon d'alimentation, n'est pas recommandée. Toutefois, si vous utilisez une rallonge électrique, vous devez prendre certaines précautions, telles que :

- Si vous utilisez l'outil électrique à l'extérieur, n'utilisez que des rallonges adaptées à l'extérieur. L'utilisation d'une rallonge appropriée réduit le risque de choc électrique ;
- N'utilisez que des rallonges, des fiches et des prises électriques avec terre ;
- La section des conducteurs de la rallonge doit être proportionnelle à la longueur et avoir des caractéristiques égales ou supérieures aux caractéristiques du cordon d'alimentation de l'outil électrique ;
- N'utilisez pas de rallonges endommagées. Vérifiez la condition des rallonges électriques avant de les utiliser et remplacez-les si nécessaire ;
- Débranchez toujours la rallonge avant de retirer la fiche ;
- Lorsque vous utilisez une rallonge à enrouleur, déroulez le câble complètement.

Avant de commencer à travailler

Assurez-vous que l'outil électrique soit utilisé uniquement par des personnes ayant connaissance du mode d'emploi.

Afin d'assurer que vous utilisez le malaxeur en toute sécurité, certaines précautions et procédures doivent être observées avant le démarrage :

- Inspectez l'outil électrique avant chaque utilisation. Vérifiez que les accessoires sont montés correctement et en bon état. En cas d'usure excessif, remplacez-les ;

- Vérifiez que toutes les boulons de fixation sont bien serrés. Un contrôle régulier est important afin de garantir la sécurité et la performance de l'outil électrique ;
- Après avoir monté le fouet de malaxage, procédez à un essai de fonctionnement à la vitesse maximale à vide pendant un certain temps. Vérifiez qu'il n'y a pas de mauvais alignement ou toute autre condition susceptible d'affecter le fonctionnement de l'outil électrique. Vérifiez que toutes les pièces mobiles fonctionnent en douceur, sans bruit anormal ni étincelles dans les balais de charbon ;
- Vérifiez si les dispositifs de sécurité sont en parfait état et fonctionnent correctement. Ne jamais utiliser l'outil électrique si les dispositifs de sécurité manquent, sont inhibées, endommagées ou usées ;
- Assurez-vous que l'interrupteur est en position d'arrêt lorsque vous branchez le cordon d'alimentation. Si l'interrupteur est endommagé ou ne permet pas de contrôler le fonctionnement de l'outil, il doit être réparé ou remplacé afin d'éviter tout démarrage involontaire de l'outil électrique ;
- Retirez tout clé et outil de serrage avant de mettre en marche le malaxeur. Une clé laissée sur une partie rotative de l'outil peut causer des blessures.

Effectuez tous les réglages et les travaux nécessaires au montage correct de l'outil électrique, si vous avez des questions ou des difficultés, contactez votre distributeur officiel.

Au cours du travail

 Tenez les tiers le plus loin possible de la zone d'utilisation du malaxeur. Ne travaillez jamais lorsque des animaux ou des personnes, en particulier des enfants, se trouvent dans la zone de danger.

Maintenez la zone de travail propre, organisée et bien éclairée (lumière de 250 à 300 lux), diminuant ainsi le risque d'accident.

Toujours portez des vêtements et équipement de protection individuelle. Le port d'une visière ou de lunettes, d'un masque anti-poussière, d'une protection auditive, de chaussures de sécurité antidérapantes, de vêtements à manches longues, de gants et d'un casque dans des conditions appropriées réduit le risque de blessure.

Toute personne entrant dans la zone de travail doit porter un équipement de protection individuelle. Des fragments peuvent être projetés lors de l'utilisation du malaxeur et causer des blessures en dehors de la zone de travail directe.

Les vêtements utilisés pendant l'utilisation du malaxeur doivent être adéquat, serré et fermé, par exemple, une combinaison de travail. Ne portez pas de vêtements amples ou de bijoux. Tenez les cheveux, les vêtements et les gants à l'écart des pièces en rotation.

Pour éviter les accidents, vous devez également tenir compte des précautions et procédures suivantes :

- Adoptez une position stable et gardez toujours votre équilibre. Tenez fermement le malaxeur pour assurer un fonctionnement en continu de façon à résister aux situations imprévues telles que le rebond ;
- Le rebond est une réaction soudaine qui se produit lorsque l'outil électrique est mis en marche et que le fouet se coince. Le rebond du fouet force l'outil électrique à tourner dans le sens opposé à la rotation du fouet ;
- Le rebond est dû à une mauvaise utilisation du malaxeur ou à des procédures de travail inappropriés au travail réalisé. La perte de contrôle du malaxeur peut entraîner des blessures graves. Pour éviter le rebond, vous devez respecter les précautions suivantes :
 - Insérez le fouet dans la bonne position et maintenez-le bien verrouillé en place ;
 - Ne vous positionnez pas dans la zone où l'outil sera projeté en cas de rebond ;
- Ne mettez jamais vos mains près du fouet. Gardez les mains éloignées des pièces en rotation ;
- Lorsque le fouet se coince, arrêtez immédiatement la machine. Si vous perdez le contrôle de l'outil électrique, débranchez le cordon d'alimentation ;
- Pour éviter le déplacement ou la projection du seau dans lequel le mélange est réalisé, le seau doit reposer sur une base solide et fixe ;
- Le filetage de fixation de fouet de malaxage doit être compatible (type et taille) avec les spécifications du filetage de l'arbre de rotation. Les accessoires de taille incorrecte ne peuvent pas être fixés et contrôlés de manière adéquate ;

- Ne posez jamais l'outil électrique avant que le fouet ne soit complètement arrêté. Le fouet pourrait entrer en contact avec la surface d'appui et vous faire perdre le contrôle du malaxeur ;
- Veillez à ce que les ouïes d'aération ne soient pas obstruées pendant le fonctionnement. N'insérez pas des objets dans les ouïes d'aération ;
- Gardez toujours les poignées propres, sèches et exemptes d'huile et de graisse.

Lors de l'utilisation de l'outil électrique, prévoyez des intervalles et évitez d'utiliser le malaxeur pendant de longues périodes. Les vibrations permanentes sont nocives pour la santé.

L'utilisation de l'outil électrique provoque une forte charge de vibrations qui peut endommager les systèmes circulatoire et nerveux, en particulier chez les personnes souffrant de problèmes circulatoires. Consultez un médecin si des symptômes pouvant être causés par des vibrations apparaissent. Ces symptômes, qui se manifestent principalement au niveau des doigts, des mains ou des poignets, comprennent, par exemple, la perte de sensation, la douleur, la faiblesse musculaire, la décoloration de la peau ou des picotements désagréables.

Entretien et nettoyage

Débranchez le cordon d'alimentation avant de commencer les tâches de nettoyage, de réglage, de réparation ou d'entretien.

Remplacez immédiatement les pièces usées ou endommagées afin que l'outil électrique soit toujours opérationnel et en bon état de fonctionnement.

Nettoyage :

L'outil électrique doit être entièrement nettoyé après utilisation.

N'utilisez pas de produits de nettoyage agressifs. Ces produits peuvent endommager les plastiques et les métaux et compromettre la sécurité lors de l'utilisation de votre outil électrique.

Entretien :

Les travaux d'entretien ne doivent être effectués que comme décrit dans ce mode d'emploi. Tous les autres travaux doivent être effectués par un distributeur officiel.

Veillez à ce que tous les écrous et les boulons soient bien serrés afin que l'outil électrique fonctionne en toute sécurité.

N'utilisez que des outils ou accessoires autorisés par la marque VITO pour cet outil électrique ou des pièces techniquement identiques. Sinon, vous risquez de vous blesser ou d'endommager l'outil électrique. En cas de doute ou si vous n'avez pas les connaissances et les moyens nécessaires, vous devez contacter un distributeur officiel.

Assistance technique

L'outil électrique doit être uniquement réparé par le service d'assistance technique de la marque, ou par un professionnel qualifié, uniquement avec pièces de rechange d'origine.

INSTRUCTIONS DE MONTAGE

Fouet de malaxage

1. Vissez la tige (3) dans la tête du fouet (1) ;
2. Insérez une clé dans le filetage de fixation de la tête du fouet (2) et serrez la tige à l'aide d'une autre clé ;
3. Vissez la tige dans le filetage de l'arbre ;
4. Insérez une clé sur le filetage de l'arbre de rotation et serrez le filetage de fixation de la tige (4) à l'aide d'une autre clé.

INSTRUCTIONS DE FONCTIONNEMENT

L'outil électrique est destiné à mélanger le mortier, le ciment, la colle à plancher, le plâtre et la peinture.

Lorsque vous travaillez avec le malaxeur, vous devez respecter certaines procédures d'utilisation :

- Tenez toujours le malaxeur avec les deux mains sur les poignées ;
- Ne mettez jamais le malaxeur en marche lorsque le fouet touche les matériaux à mélanger. Le fouet ne doit être inséré dans le seau dans lequel le mélange doit être effectué que lorsque la vitesse de rotation maximale est atteinte ;
- Travaillez de manière que le cordon d'alimentation soit toujours éloigné du malaxeur pendant le fonctionnement.

Arrêt et démarrage

1. Avant de brancher le cordon d'alimentation, assurez-vous que l'interrupteur marche/arrêt (5) est en position « arrêt » ;
2. Tenez le malaxeur avec les deux mains placées sur les poignées (8) ;
3. Appuyez sur le bouton de déverrouillage de l'interrupteur marche/arrêt (6) et simultanément sur l'interrupteur et insérez la tête du fouet de malaxage (1) dans le récipient dans lequel vous allez réaliser le malaxage ;
4. Pour éteindre le malaxeur, relâchez l'interrupteur marche/arrêt.

Réglage de la vitesse de rotation

Le choix de la vitesse de rotation dépend du type de matériau à mélanger. Le malaxeur est équipé d'un régulateur qui permet de choisir entre deux gammes de vitesse.

1. Le régulateur de vitesse (9) permet de choisir deux vitesses "I-II".

Procédure de mélange

1. Versez dans un seau une partie du matériau à mélanger avec la quantité d'eau nécessaire ;
2. Insérez la tête du fouet dans le seau et commencez à mélanger à vitesse lente ;
3. Continuez à mélanger, ajoutez du matériel et augmentez la vitesse de rotation jusqu'à ce que la densité désirée soit atteinte ;
4. Rincez toujours le fouet après avoir terminé le travail.



Ne surchargez pas le malaxeur avec des quantités excessives de matériaux à mélanger.

INSTRUCTIONS D'ENTRETIEN ET NETTOYAGE

Le malaxeur ne nécessite aucune lubrification ou entretien supplémentaire. Pour un fonctionnement en continu et sans pannes, un entretien adéquat et un nettoyage régulier sont indispensables.

Débranchez le cordon d'alimentation avant de commencer les tâches de nettoyage, de réglage, de réparation ou d'entretien.

Changement des balais de charbon

Le moteur ne démarre pas lorsque les balais de charbon sont usés. Les balais de charbon doivent être remplacés en temps opportun, sinon il y aura un contact défectueux entre les balais et le rotor, ce qui peut provoquer des étincelles et endommager l'outil électrique. Les deux balais doivent être remplacés en même temps par deux balais de caractéristiques égales.

1. Dévissez les boulons de fixation (7) et retirez les balais ;
2. Installez de nouveaux balais de charbon ;
3. Placez et serrez les boulons de fixation.

Nettoyage et stockage

Nettoyage

Après chaque utilisation, nettoyez tous les composants de l'outil électrique. Essuyez l'appareil avec un chiffon propre et humide ou le soufflez avec de l'air comprimé à basse pression.

Une manipulation soignée protège le malaxeur et prolonge la durée de vie.

L'outil électrique et ses ouïes d'aération doivent être maintenus propres. Nettoyez les ouïes d'aération régulièrement ou lorsqu'elles sont obstruées.

Stockage

Toujours que l'appareil n'étant pas utilisé, rangez-le dans un local sec et propre, à l'abri de vapeurs corrosives et hors de la portée des enfants.

PROTECTION DE L'ENVIRONNEMENT



L'emballage a été fabriqué à partir de matières recyclables. Vous pouvez le jeter dans un point de collecte locale.



Ne jetez jamais les appareils électriques avec les ordures ménagères !

D'après la directive européenne 2012/19/CE concernant les déchets d'équipements électriques et électroniques et à sa transposition en droit national, les outils électriques usagés doivent être collectés séparément et remis aux points de collecte prévus à cet effet.

Vous pouvez obtenir des informations sur l'élimination de l'outil électrique usagé auprès des responsables du service environnement de votre commune.

SERVICE CLIENT

WhatsApp : +351 965 157 064

E-mail : support@vito-tools.com

FOIRE AUX QUESTIONS/ DÉPANNAGE

Question/Problème - Cause	Solution
<p>Le moteur ne démarre pas :</p> <ul style="list-style-type: none"> • Le cordon d'alimentation est débranché ou endommagé ; • Les contacts électriques de l'interrupteur marche/arrêt ne sont pas en bon état ou l'interrupteur ne fonctionne pas ; • Les enroulements du rotor ou stator sont endommagés ; • Les enroulements du rotor sont en court-circuit ; 	<ul style="list-style-type: none"> • Branchez ou réparez le cordon d'alimentation ; • Réparez ou remplacez l'interrupteur ; • Contactez l'assistance technique ; • Contactez l'assistance technique ;
<p>La vitesse de rotation ne change pas :</p> <ul style="list-style-type: none"> • Les balais de charbon sont usés ; • Les mécanismes de changement de vitesse sont endommagés ; 	<ul style="list-style-type: none"> • Remplacez les balais de charbon ; • Contactez l'assistance technique ;
<p>La tête métallique surchauffe :</p> <ul style="list-style-type: none"> • Manque de graisse ou saleté de la tête de l'arbre de rotation ; 	<ul style="list-style-type: none"> • Contactez l'assistance technique ;
<p>Le boîtier surchauffe :</p> <ul style="list-style-type: none"> • La machine est surchargée ; • La tension d'alimentation est trop faible ; 	<ul style="list-style-type: none"> • Réduisez la pression de travail ; • Vérifiez la tension d'alimentation et réglez-la en fonction des spécifications techniques ;
<p>Des étincelles se produisent autour du rotor :</p> <ul style="list-style-type: none"> • Les balais de charbon sont usés ; 	<ul style="list-style-type: none"> • Remplacez les balais de charbon ;

CERTIFICAT DE GARANTIE

La garantie de ce produit est conforme à la loi en vigueur à partir de la date d'achat. Vous devrez, pourtant, garder la preuve d'achat pendant cette période. La garantie englobe n'importe quel défaut de fabrication, du matériel ou de fonctionnement, ainsi que les pièces de rechange et les travaux nécessaires à sa réparation. Sont exclues de la garantie la mauvaise utilisation du produit, les éventuelles réparations réalisées par des personnes non autorisées (en dehors de l'assistance de la marque VITO), ainsi que n'importe quel dommage causé par l'utilisation de l'appareil.

DÉCLARATION DE CONFORMITÉ

Nous déclarons sous notre responsabilité exclusive que ce produit avec la dénomination MALAXEUR CIMENT-COLLE 1800W et le code VIMCC1800 est conforme aux normes et documents normatifs suivants : EN 62841-1:2015, EN 62841-2-10:2017, AfPS GS 2014:01 PAK, EN 55014-1:2017/A11:2020, EN IEC 55014-1:2021, EN 55014-2:2015, EN IEC 55014-2:2021, EN IEC 61000-3-2:2019/A1:2021, EN IEC 61000-3-11:2019, selon les dispositions des directives :

2006/42/CE – Directive relatives aux machines

2014/30/UE - Directive sur la compatibilité électromagnétique

S. João de Ver,
12 juin 2023

Central Lobão S. A.
Le technicien responsable
Hugo Santos





23

DECLARAÇÃO UE DE CONFORMIDADE

CENTRAL LOBÃO S.A.
 RUA DA GÂNDARA, 664
 4520-606 S. JOÃO DE VER VFR

Declara para os devidos efeitos que o artigo a seguir descrito:

DESCRIÇÃO	CÓDIGO
MISTURADOR DE CIMENTO COLA 1800W	VIMCC1800

Está de acordo com as seguintes normas ou documentos normativos: EN 62841-1:2015, EN 62841-2-10:2017, AfPS GS 2014:01 PAK, EN 55014-1:2017/A11:2020, EN IEC 55014-1:2021, EN 55014-2:2015, EN IEC 55014-2:2021, EN IEC 61000-3-2:2019/A1:2021, EN IEC 61000-3-11:2019, conforme as diretivas:

Diretiva 2006/42/EC – Diretiva Máquinas

Diretiva 2014/30/EU – Diretiva Compatibilidade Eletromagnética

S. João de Ver, 12 de junho de 2023

Central Lobão S.A.
 O Técnico Responsável
 Hugo Santos

Processo técnico compilado por: Hugo Santos



TOOLS FOR THE BRAVE

vito-tools.com



RUA DA GÂNDARA, 664
4520-606 S. JOÃO DE VER
STA. MARIA DA FEIRA - PORTUGAL

VIMCC1800_REV00_JUN23