

# VITO

## AGRO



### VIIPMA

- PT** INTERRUPTOR DE PRESSÃO COM MANÓMETRO  
**ES** INTERRUPTOR DE PRESIÓN CON MANÓMETRO  
**EN** PRESSURE SWITCH WITH PRESSURE GAUGE  
**FR** INTERRUPTEUR DE PRESSION AVEC MANOMETRE

**MANUAL DE INSTRUÇÕES**  
MANUAL DE INSTRUCCIONES  
INSTRUCTION MANUAL  
MODE D'EMPLOI

## DESCRIÇÃO DA MÁQUINA E CONTEÚDO DA EMBALAGEM

INTERRUPTOR DE PRESSÃO COM MANÓMETRO – VIIPMA



Especificações Técnicas	
Tensão de alimentação:	230 V AC 50 Hz
Potência máxima [W]:	1100
Pressão mínima [bar]:	1.5
Pressão máxima [bar]:	10
Ligação de entrada - roscada:	1"
Ligação de saída - roscada:	1"
Temperatura máxima dos fluídos [° C]:	60
Índice de proteção:	IP65
Peso do produto [Kg]:	0,7
Dimensões do produto [mm]:	155 x 120 x 170

Conteúdo da Embalagem	
1	Interruptor de pressão com manómetro VIIIPMA
1	Manual de instruções

## Simbologia



Alerta de segurança ou chamada de atenção.



Para reduzir o risco de lesões, o utilizador deve ler o manual de instruções.



Respeite a distância de segurança.



Embalagem de material reciclado.

## INÍCIO E TRABALHO DE INTERRUPTOR DE PRESSÃO

AVISO: Nunca retire a placa eletrônica do interior da caixa de controlo. O diagrama de ligação junto à barra de junção mostra como efetuar a ligação correta.

Uma ligação errada destruirá o circuito elétrico.

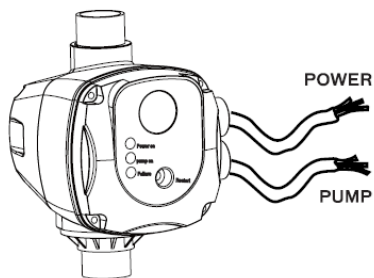

Fig. 1

O cabo utilizado para a ligação deve possuir três fios obrigatoriamente com ligação terra.

Os quatro parafusos no painel e as duas porcas de fixação do cabo devem estar devidamente apertados para evitar a entrada de água e danificar o circuito elétrico.

Não instale torneiras entre a bomba e o interruptor de pressão.

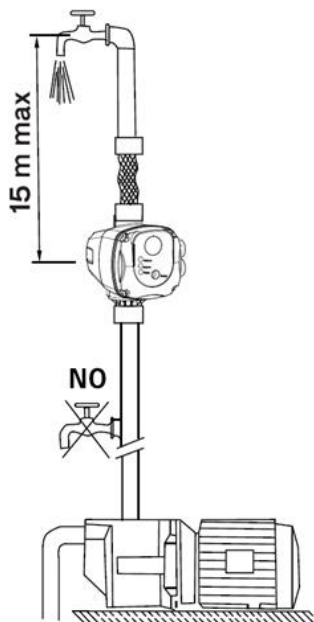

Fig. 2

Esquemas de ligação do interruptor de pressão a diferentes tipos de bombas. Diagrama de ligação a bombas monofásicas até 1.1 kW.

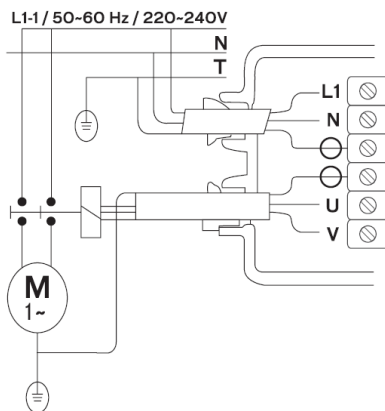

Fig. 3

## INSTRUÇÕES PARA INSTALAÇÃO CORRETA

Se a coluna de água entre a bomba e a torneira mais elevada exceder 15 m, o interruptor de pressão não pode ser instalado diretamente na bomba. Deverá ser recolocado até que a coluna de água entre o interruptor de pressão e a torneira não exceda 15 m.

Se a coluna de água tiver 20 m desde a bomba, o interruptor de pressão deve ser instalado a 5 m da bomba.

O interruptor de pressão está equipado com uma válvula anti retorno para prevenir a perda de pressão na tubagem.

A bomba deverá ser montada na posição vertical.

## ARRANQUE

Quando o interruptor de pressão está ligado à corrente, o led verde acende. Quando o led amarelo acender, indica que a bomba está ligada.

A bomba continua a trabalhar por alguns segundos permitindo que o sistema encha os tubos com água até atingir a pressão correta.

Se este espaço de tempo for insuficiente, o led vermelho acende.

Se tal acontecer, mantenha pressionado o botão de reset e com uma torneira aberta, espere até que o led vermelho desligue.

Após libertar o botão e fechar a torneira, o interruptor de pressão desliga a bomba na sua pressão máxima.

## FUNCIONAMENTO

Depois deste procedimento de arranque, o interruptor de pressão fica programado para efetuar o controlo automático da bomba.

Quando surgem falhas no decorrer do funcionamento, como falha de água, obstrução dos tubos, etc., o interruptor de pressão reconhece a falha e o led vermelho liga. Ao mesmo tempo é enviado um sinal de paragem para a bomba evitando danos causados pela ausência de água.

## PRESSÃO DA BOMBA

O interruptor de pressão está pré-definido de fábrica para uma pressão de reinício de 1.5 bar.

Rodando o parafuso (Fig. 4) poderá regular esta pressão de arranque.



Fig. 4

A pressão produzida pela bomba deve ser pelo menos 0.8 bar superior à pré-definida do interruptor de pressão.

Antes de ligar o interruptor de pressão, verifique a sucção e certifique-se que a bomba está ferrada.

É aconselhável utilizar uma mangueira flexível para ligar a saída do interruptor de pressão ao sistema de tubagem.

É imperativo instalar o interruptor de pressão seguindo as indicações das setas (para cima).

O interruptor de pressão pode ser instalado diretamente na bomba, ou entre a bomba e a primeira torneira.

## FUNÇÃO REINICIALIZAÇÃO AUTOMÁTICA

Se o interruptor de pressão entrar em alarme, a função de reinicialização automática executará uma série de iniciações automáticas para tentar restaurar a operação sem qualquer interferência manual no botão "RESET".

Se o interruptor de pressão entrar em modo de alarme, devido a falha de água por exemplo, o led de alarme fica a piscar.

O controlador reinicia a bomba, 1 vez a cada 15 minutos com os requisitos de origem, e testa se o caudal de água foi repostado.

Se o caudal de água for repostado, sairá do modo de alarme caso contrário mantém-se o alarme e volta a reiniciar.

## PROTEÇÃO DO MEIO AMBIENTE



A embalagem é composta por materiais recicláveis, que pode eliminar através dos pontos de reciclagem locais.



Nunca coloque máquinas elétricas no lixo doméstico!

Segundo a diretiva europeia 2012/19/CE relativa aos resíduos de equipamentos elétricos e eletrónicos e a respetiva transposição para o direito interno, as ferramentas elétricas usadas têm de ser recolhidas separadamente e entregues nos locais de recolha previstos para o efeito.

Pode obter informações relativas à eliminação do aparelho usado através dos responsáveis legais pela reciclagem no seu município.

## APOIO AO CLIENTE

WhatsApp: +351 967 817 569

E-mail: [support@vito-tools.com](mailto:support@vito-tools.com)

## QUADRO DE AVARIAS/SOLUÇÕES

TIPO DE DEFEITO	CAUSAS QUE DEPENDEM DO INTERRUPTOR DE PRESSÃO	CAUSAS QUE NÃO DEPENDEM DO INTERRUPTOR DE PRESSÃO
A bomba não arranca	<ul style="list-style-type: none"> <li>- Cabo elétrico danificado;</li> <li>- A placa eletrónica está danificada.</li> </ul>	<ul style="list-style-type: none"> <li>- Falha na alimentação elétrica;</li> <li>- Bomba bloqueada;</li> <li>- Cabos elétricos invertidos.</li> </ul>
A bomba não para	<ul style="list-style-type: none"> <li>- A placa eletrónica está danificada;</li> <li>- Detetor de fluxo bloqueado na posição superior;</li> <li>- Botão de reinício bloqueado;</li> <li>- A bomba não fornece pressão suficiente.</li> </ul>	<ul style="list-style-type: none"> <li>- Existência de fugas na tubagem, maiores que o fluxo mínimo de 2 L/min.</li> </ul>
Funcionamento intermitente da bomba (led vermelho)	<ul style="list-style-type: none"> <li>- A placa eletrónica está danificada;</li> <li>- Bomba com pressão insuficiente.</li> </ul>	<ul style="list-style-type: none"> <li>- O fluxo de água é inferior ao fluxo mínimo de 2 L/min;</li> <li>- Falha de água;</li> <li>- Problema de sucção.</li> </ul>
A bomba está bloqueada	<ul style="list-style-type: none"> <li>- A placa eletrónica está danificada;</li> <li>- A pressão fornecida pela bomba é inferior à pressão de reinício.</li> </ul>	<ul style="list-style-type: none"> <li>- Falha de água;</li> <li>- Problema de sucção.</li> </ul>

**CERTIFICADO DE GARANTIA**

A garantia deste produto está de acordo com a lei em vigor a partir da data de compra. Deverá, pois, guardar a prova de compra durante esse período de tempo. A garantia engloba qualquer defeito de fabrico, de material ou de funcionamento, assim como os sobressalentes e trabalhos necessários para a sua recuperação.

Excluem-se da garantia a má utilização do produto, eventuais reparações efetuadas por pessoas não autorizadas (fora da assistência da marca VITO), assim como qualquer estrago causado pela utilização da mesma.

**DECLARAÇÃO DE CONFORMIDADE**

Declaramos sob nossa exclusiva responsabilidade que o artigo INTERRUPTOR DE PRESSÃO COM MANÓMETRO com o código VIIPMA cumpre as seguintes normas ou documentos normativos, EN 60730-1:2016+A1+A2, EN 60730-2-3:2016+A1, EN IEC 55014-1:2021, EN IEC 55014-2:2021, EN IEC 61000-3-2:2019+A1, EN 61000-3-3:2013+A1+A2, conforme as determinações das diretivas:

Diretiva 2014/35/EU – Diretiva de Baixa Tensão  
Diretiva 2014/30/EC – Diretiva Compatibilidade Eletromagnética

S. João de Ver,  
02 de novembro de 2023

Central Lobão S.A.  
O Técnico Responsável  
Hugo Santos



## DESCRIPCIÓN DE LA HERRAMIENTA ELÉCTRICA Y CONTENIDO DEL EMBALAJE

INTERRUPTOR DE PRESIÓN CON MANÓMETRO – VIIPMA





Datos técnicos	
Tensión de alimentación:	230 V AC 50 Hz
Potencia máxima [W]:	1100
Presión mínima [bar]:	1.5
Presión máxima [bar]:	10
entrada - roscada:	1"
Salida - roscada:	1"
Temperatura máxima del agua [° C]:	60
Nivel de protección:	IP65
Peso [Kg]:	0,7
Dimensiones [mm]:	155 x 120 x 170

Contenido del embalaje	
1	Interruptor de presión con manómetro VIIIPMA
1	Manual de instrucciones

## Simbología



Alerta de seguridad o llamada de atención.



Para reducir el riesgo de lesiones, el usuario debe leer el manual de instrucciones.



Respete la distancia de seguridad.



Embalaje de material reciclado.

**INICIO DE TRABAJO DEL INTERRUPTOR DE PRESIÓN**

ADVERTENCIA: Nunca retire la tarjeta electrónica del interior de la caja de control. El diagrama de conexión cerca de la barra de junción muestra cómo realizar la conexión correcta. Una conexión incorrecta destruirá el circuito eléctrico.

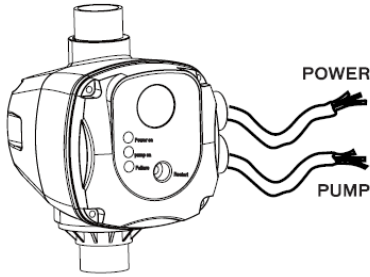

Fig. 1

El cable utilizado para la conexión debe tener tres cables obligatoriamente con conexión a tierra.

Los cuatro tornillos del panel y las dos tuercas de fijación de plástico del cable deben de estar bien apretados para evitar la entrada de agua y dañar el circuito eléctrico.

No instale adaptadores entre la bomba y el interruptor de presión.

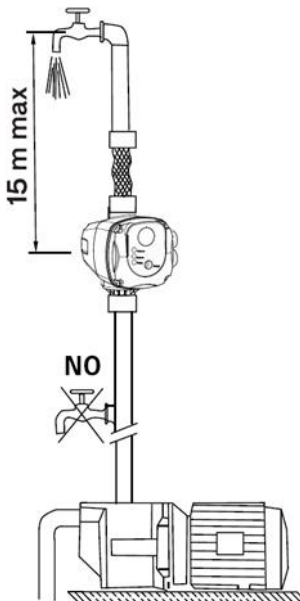

Fig. 2

Diagramas de conexión del interruptor de presión a diferentes tipos de bombas. Esquema de conexión a bombas monofásicas hasta 1.1 kW.

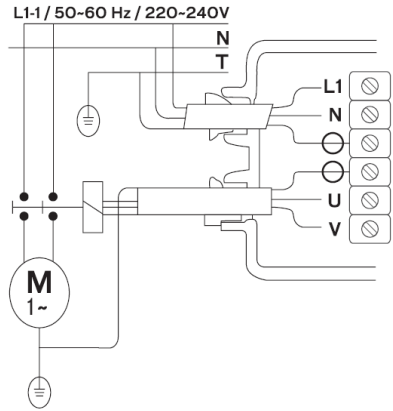

Fig. 3

**INSTRUCCIONES PARA LA INSTALACIÓN**

Si la columna de agua entre la bomba y el más alto del grifo es superior a 15 m, el interruptor de presión no se puede instalar directamente en la bomba. Se debe volver a conectar hasta que la columna de agua del interruptor de presión y el grifo no exceda de 15 m.

Si la columna de agua tiene 20 m desde la bomba, el interruptor de presión deberá ser instalado hasta 5 m de la bomba.

El interruptor de presión está equipado con una válvula de retención para evitar la pérdida de presión en la tubería.

La bomba debe montarse verticalmente.

## ARRANQUE

Cuando el interruptor de presión está conectado, el LED verde se enciende. Cuando la luz LED amarillo está encendida. Indica que la bomba está conectada. La bomba sigue trabajando durante algunos segundos para permitir que el sistema llene los tubos con agua hasta obtener la presión correcta.

Si este marco de tiempo es insuficiente, se enciende el LED rojo.

Si esto sucede, mantenga presionado el botón de reset y con un grifo abierto hasta que el LED rojo se apaga.

Después de soltar el botón y cerrar el grifo, el interruptor de presión desconecta la bomba en su máxima presión.

## FUNCIONAMIENTO

Después de este procedimiento de arranque, el interruptor de presión está programado para efectuar el control automático de la bomba.

Cuando hay fallas durante la operación, como la insuficiencia de agua, obstrucción de las trompas, etc., el interruptor de presión reconoce el fallo y el LED rojo se enciende. Al mismo tiempo se está enviando una señal de parada a la bomba para evitar daños causados por la ausencia de agua.

Sólo se debe reiniciar el sistema después de la rectificación de los errores que llevaron al bloqueo.

Para ello se debe presionar el botón de reinicio.

## PRESIÓN DE BOMBA

El interruptor de presión está ajustado de fábrica con una presión de 1,5 bar en Reiniciar.

Girando el tornillo (Fig. 4) se puede ajustar la presión de arranque.



Fig. 4

La presión producida por la bomba debe ser de al menos 0,8 bar superior a la del interruptor de presión preestablecido.

Antes de encender el interruptor de presión, compruebe la succión y debe asegurarse de que la bomba está cebada.

El interruptor de presión se puede instalar directamente en la bomba o entre la bomba y el primer grifo.

## FUNCIÓN RENICIALIZACIÓN AUTOMÁTICA

Si el interruptor de presión entra en alarma, la función de reinicio automático realizará una serie de inicios automáticos para intentar restaurar la operación sin ninguna interferencia manual en el botón "RESET".

Si el interruptor de presión entra en modo de alarma, debido al fallo de agua, por ejemplo, el led de alarma parpadea.

El controlador reinicia la bomba, una vez cada 15 minutos con los requisitos de origen, y prueba si el caudal de agua se ha restablecido.

Si el caudal de agua se restablece, saldrá del modo de alarma de lo contrario se mantiene la alarma y vuelve a reiniciarse.

## PROTECCIÓN DEL MEDIO AMBIENTE

 El embalaje se compone de materiales reciclables, que puede eliminar a través de los puntos de reciclaje locales.

 ¡Nunca coloque ningún tipo de herramienta eléctrica en la basura doméstica!

Según la norma europea 2012/19/CE al respecto de los residuos de herramientas eléctricas y electrónicas y su transposición para el derecho interno, estas herramientas tienen de ser recogidas separadamente y entregadas en los locales de recogida previsto al efecto.

Puede obtener información acerca de la eliminación de la máquina utilizada a través de los responsables legales del reciclaje en su municipio.

## ATENCIÓN AL CLIENTE

WhatsApp: +351 967 817 569

E-mail: [support@vito-tools.com](mailto:support@vito-tools.com)

**TABLA DE FALLOS/SOLUCIONES**

TIPO DE DEFECTO	CAUSAS QUE DEPENDEN DEL INTERRUPTOR DE PRESIÓN	CAUSAS QUE NO DEPENDEN DEL INTERRUPTOR DE PRESIÓN
La bomba no arranca	<ul style="list-style-type: none"> <li>- Cable eléctrico dañado;</li> <li>- La placa electrónica está dañada.</li> </ul>	<ul style="list-style-type: none"> <li>- Fallo en la alimentación eléctrica;</li> <li>- Bomba bloqueada;</li> <li>- Cables eléctricos invertidas (E / S a la bomba).</li> </ul>
La bomba no se detiene	<ul style="list-style-type: none"> <li>- La placa electrónica está dañada;</li> <li>- Detector de flujo bloqueado en posición superior;</li> <li>- Botón de reinicio bloqueado;</li> <li>- La bomba no está montado en una posición vertical;</li> </ul>	<ul style="list-style-type: none"> <li>- La existencia de fugas en la tubería, mayor que la velocidad de flujo mínima de 2 L / min.</li> </ul>
Funcionamiento intermitente de la bomba (LED rojo)	<ul style="list-style-type: none"> <li>- La placa electrónica está dañada;</li> <li>- Bomba con presión insuficiente;</li> </ul>	<ul style="list-style-type: none"> <li>- El flujo de agua es inferior al flujo mínimo de 2 L/min;</li> <li>- Falla de agua;</li> <li>- Problema de succión;</li> </ul>
La bomba está bloqueada	<ul style="list-style-type: none"> <li>- La placa electrónica está dañada;</li> <li>- La presión suministrada por la bomba es inferior a la presión de reinicio;</li> </ul>	<ul style="list-style-type: none"> <li>- Falla de agua;</li> <li>- Problema de succión;</li> </ul>

**CERTIFICADO DE GARANTÍA**

La garantía de este producto está en conformidad con la ley vigente a partir de la fecha de compra. Por lo tanto, debe guardar el comprobante de compra durante ese período de tiempo. La garantía cubre cualquier defecto de fabricación, material o funcionamiento, así como los repuestos y el trabajo necesario para su reparación.

Si excluyen de la garantía el malo uso del producto, eventual reparaciones efectuadas por personas no autorizadas (fuera de la asistencia de la marca VITO), así como cualquier daño causado por el uso.

**DECLARACIÓN DE CONFORMIDAD**

Declaramos bajo nuestra exclusiva responsabilidad que este producto con la designación INTERRUPTOR DE PRESIÓN CON MANÓMETRO y la referencia VIIPMA cumple con las siguientes normas o documentos normativos: EN 60730-1:2016+A1+A2, EN 60730-2-3:2016+A1, EN IEC 55014-1:2021, EN IEC 55014-2:2021, EN IEC 61000-3-2:2019+A1, EN 61000-3-3:2013+A1+A2, según las determinaciones de las directivas:

2014/35/UE – Directiva de Baja Tensión

2014/30/UE – Directiva de Compatibilidad Electromagnética

S. João de Ver,  
02 de noviembre de 2023

Central Lobão S. A.  
El técnico encargado  
Hugo Santos



## POWER TOOL DESCRIPTION AND PACKAGING CONTENT

PRESSURE SWITCH WITH PRESSURE GAUGE – VIIPMA



Technical data	
Supply voltage:	230 V AC 50 Hz
Max. Power [W]:	1100
Minimum pressure [bar]:	1.5
Maximum pressure [bar]:	10
Inlet - threaded:	1"
Outlet - threaded:	1"
Max. liquid temperature [° C]:	60
Protection class:	IP65
Weight [Kg]:	0,7
Dimensions [mm]:	155 x 120 x 170

Packaging content	
1	Pressure switch with pressure gauge VIIPMA
1	Instruction manual

### Symbols



Security alert or warning.



To reduce the risk of injury, user must read the instruction manual.



Respect the safety distance.



Packaging made from recycled materials.

## UNIT STARTING AND WORKING

**WARNING;** Never take the electronic board out of the control box.

The wiring diagram inside the terminal block will show you how to make correct connection. Wrong connection will destroy the whole electronic circuit.

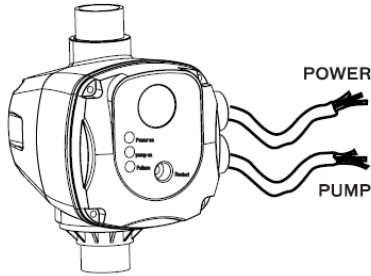

Fig. 1

Cable used for connection must be a three wired one with compulsory grounding end.

The four screws on the panel board and the two nuts for fixing cable must be well fastened to avoid water entering into the control box and damaging the electronic circuit.

No taps can be installed between the pump and the unit.

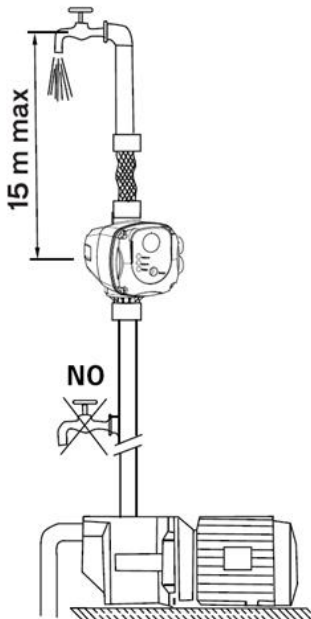

Fig. 2

Wiring diagrams for connecting the unit to different kinds of pumps motors. Wiring diagram for connection of single-phase pumps up to 1.1 kW.

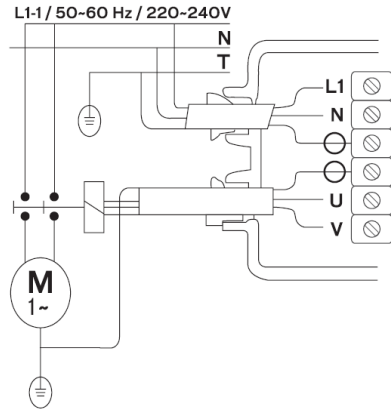

Fig. 3

## INSTRUCTIONS OF CORRECT INSTALLATION

If the column of water between the pump and the highest tap exceeds 15 m, the unit cannot be installed directly on the pump, but it has to be raised until the column of water between the unit and highest tap does not exceed 15 m.

If column of water is 20 m, from the pump, the unit must be placed 5 m higher than the pump.

The unit is equipped with a check valve to prevent the pipeline from losing pressure.

The pump should be kept in a vertical position.



## STARTING

When the unit is connected to the electrical network, the green led lights up and the yellow led indicates that the pump has been started.

The pump continues to operate for dozens of seconds enabling the system to fill in the pipes and to reach the required pressure.

If this lapse is insufficient, the red led lights up. In this event, keep the reset button pressed and wait, with a tap opened, until the red led is off.

Once released the button and closed the tap, the unit stops the pump at its maximum pressure.

## FUNCTIONING

The starting operation archived, the unit is programmed to perform all the pump control operations automatically.

When particular operational breakdowns occur, such as water failure, obstruction of the suction pipe etc, the unit recognizes the breakdown and the red led lights up.

At the same time a stop signal is sent to the pump to prevent damages caused by its working in the absence of water.

Rectification of the failures that have caused the blockage, allows the system to be restarted by pressing the restart button.

## PUMPS PRESSURE

The unit is pre-set by the manufacturer at a restarting pressure of 1.5 bar.

By turning the screw (Fig. 4) you can adjust the boot pressure.



Fig. 4

The pressure produced by the pump must be normally 0.8 bar higher than the pre-set pressure.

Before starting the unit, check suction and ensure that the pump is primed.

It is advisable to connect the unit outlet to the system by means of a flexible hose.

It is imperative to install the unit with the arrows in upward position.

The unit can be installed directly on the pump, or between the pump and the first tap.

## AUTOMATIC RESET FUNCTION

If the pressure switch goes into alarm, the automatic reset function will perform a series of automatic initiations to try to restore the operation without any manual interference in the "RESET" button.

If the pressure switch goes into alarm mode, due to water failure for example, the alarm led flashes.

The controller restarts the pump, once every 15 minutes with the source requirements, and tests whether the water flow rate has been reset.

If the water flow is restored, it will exit the alarm mode otherwise the alarm will be maintained and will restart again.

## ENVIRONMENTAL POLICY



The packaging is made up of recyclable materials, which you can dispose on local recycling points.



Never dispose of power tools with your household waste!

According to the European Directive 2012/19/EC on electrical and electronic equipment waste and its transposition into national law, power tools must be collected separately and delivered to the collection sites provided for this purpose.

You can get information regarding the disposal of the power tool through the person in charge for recycling in your city.

## CUSTOMER SERVICE

WhatsApp: +351 967 817 569

E-mail: [support@vito-tools.com](mailto:support@vito-tools.com)

**TABLE OF FAULTS / SOLUTIONS**

DEFECT TYPE	CAUSES THAT DEPEND ON PRESSURE SWITCH	CAUSES NOT DEPEND ON PRESSURE SWITCH
The pump will not start	<ul style="list-style-type: none"> <li>- Damaged electrical cable.</li> <li>- The electronic board is damaged;</li> </ul>	<ul style="list-style-type: none"> <li>- Power failure;</li> <li>- Blocked pump;</li> <li>- Inverted electric cables;</li> </ul>
The pump does not stop	<ul style="list-style-type: none"> <li>- The electronic board is damaged;</li> <li>- Flow detector blocked in upper position;</li> <li>- Reset button locked;</li> <li>- The pump does not provide sufficient pressure.</li> </ul>	<ul style="list-style-type: none"> <li>- Existence of leaks in the pipeline, greater than the minimum flow of 2 L/min.</li> </ul>
Intermittent pump operation (red led)	<ul style="list-style-type: none"> <li>- The electronic board is damaged;</li> <li>- Pump with insufficient pressure;</li> </ul>	<ul style="list-style-type: none"> <li>- The water flow is less than the minimum flow of 2 L/min;</li> <li>- Water failure;</li> <li>- Suction problem;</li> </ul>
The pump is blocked	<ul style="list-style-type: none"> <li>- The electronic board is damaged;</li> <li>- The pressure supplied by the pump is less than the reset pressure;</li> </ul>	<ul style="list-style-type: none"> <li>- Water failure;</li> <li>- Suction problem;</li> </ul>

**WARRANTY CERTIFICATE**

The warranty for this product is in accordance with the law in force from the date of purchase. You should, therefore, keep your proof of purchase during this period. The warranty covers any manufacturing defect in material or operation, as well as parts and work needed for their repairing.

Excluded from the warranty are the misuse of the product, any repairs carried out by unauthorized individuals (outside the service center of the brand VITO) as well as any damage caused by its use.

**DECLARATION OF CONFORMITY**

We declare, under our sole responsibility, that the product labelled PRESSURE SWITCH WITH PRESSURE GAUGE with code VIIPMA complies with the following standards or normative documents: EN 60730-1:2016+A1+A2, EN 60730-2-3:2016+A1, EN IEC 55014-1:2021, EN IEC 55014-2:2021, EN IEC 61000-3-2:2019+A1, EN 61000-3-3:2013+A1+A2, as defined by:

2014/35/EU – Low Voltage Directive

2014/30/EU - The Electromagnetic Compatibility Directive

S. João de Ver,  
02 November 2023

Central Lobão S. A.  
Technical data  
Hugo Santos



## DESCRIPTION DE L'OUTIL ÉLECTRIQUE ET CONTENU DE L'EMBALLAGE

INTERRUPTEUR DE PRESSION AVEC MANOMETRE – VIIPMA



Données techniques	
Tension d'alimentation :	230 V AC 50 Hz
Puissance max[W] :	1100
Pression minimale [bar] :	1.5
Pression maximale [bar] :	10
Raccordement d'entrée - fileté :	1"
Raccordement de sortie - fileté :	1"
Température maximale de l'eau [° C] :	60
Indice de protection :	IP65
Poids [Kg] :	0,7
Dimensions [mm] :	155 x 120 x 170

Contenu de l'emballage	
1	Interrupteur de pression avec manomètre VIIPMA
1	Mode d'emploi

## Symboles



Avertissements liés à la sécurité ou remarques importantes.



Pour éviter tout risques de dommages, l'utilisateur est prié de lire le mode d'emploi.



Respectez la distance de sécurité.



Collecte séparée des batteries et/ou des outils électriques.

## DÉBUT ET TRAVAILLER D'UNITÉ

AVERTISSEMENT : Ne prenez jamais le conseil électronique hors de la boîte de commande. Le diagramme de câblage à l'intérieur du TB te montrera comment établir le rapport correct.

Le raccordement faux détruira le circuit électronique de totalité.

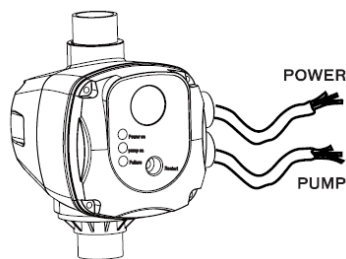

Fig. 1

Le câble utilisé pour le raccordement doit être des trois a câblé un avec l'extrémité au sol forcée.

Les quatre vis sur le panneau et les deux écrous pour le câble de réparation doivent être bien attachés pour éviter l'eau entrant dans la boîte de commande et endommageant le circuit électronique.

Aucun robinet ne peut être installé entre la pompe et l'unité.

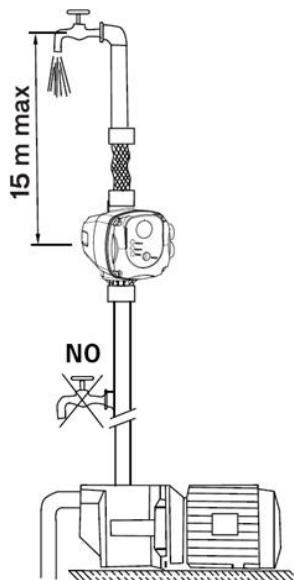

Fig. 2

Les diagrammes de câblage pour relier l'unité à différents genres de pompes circule en voiture.

Le diagramme de câblage pour le raccordement de la pompe monophasée jusqu'à 1.1 kW.

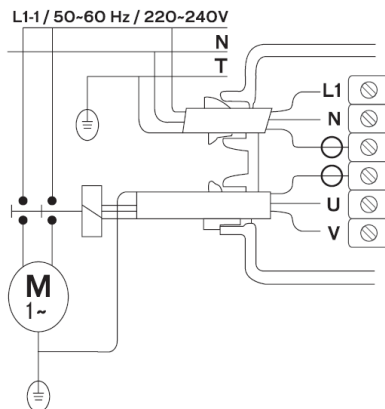

Fig. 3

### INSTRUCTIONS POUR L'INSTALLATION CORRECTE

Si la colonne de l'eau entre la pompe et le plus haut robinet excède 15 m, l'unité ne peut pas être installée directement sur la pompe, mais elle doit être augmentée jusqu'à la colonne de l'eau entre l'unité et le plus haut robinet n'excède pas 15 m.

Si la colonne de l'eau est 20 m, de la pompe, l'unité doit être 5 m placé plus haut que la pompe.

L'unité est équipée d'un clapet anti-retour pour empêcher la canalisation de la pression perdante.

La pompe doit être maintenu en position verticale.

## COMMENCER

Quand l'unité est reliée au réseau électrique, le vert mené s'allume et le jaune mené indique que la pompe a été démarrée.

La pompe continue à fonctionner pour des douzaines de secondes permettant au système de compléter les pipes et d'atteindre la pression exigée.

Si cette faute est insuffisante, le rouge mené s'allume.

Dans une telle éventualité, maintenez le bouton de reset appuyé sur et attendez, avec un robinet ouvert, jusqu'à ce que le rouge mené est isolé.

Après le passage libéré le bouton et a fermé le robinet, les arrêts d'unité la pompe à sa pression maximum.

## FONCTIONNEMENT

L'opération commençante archivée, l'unité est programmée pour effectuer toutes opérations de service de pompe automatiquement.

Quand les pannes opérationnelles particulières se produisent, comme l'échec de l'eau, l'obstruction du tube d'aspiration etc., l'unité identifie la panne et le rouge mené s'allume.

En même temps un signal d'arrêt est envoyé à la pompe pour empêcher des dommages provoqués par son fonctionnement en l'absence de l'eau.

La rectification des échecs qui ont causé le colmatage, permet au système d'être remis en marche en appuyant sur le bouton de relancement.

## PRESSIION DE POMPES

L'unité est pré-réglée par le fabricant à une pression de remise en marche de 1.5 bar.

En tournant la vis (Fig. 4), vous pouvez régler la pression de démarrage.



Fig. 4

La pression produite par la pompe doit être normalement 0.8 bar plus haut que la pression pré-réglée.

Avant de commencer l'unité, vérifiez l'aspiration et assurez-vous que la pompe s'amorce.

Il est recommandé de relier la sortie d'unité au système à l'aide d'un tuyau flexible. Il est impératif d'installer l'unité avec les flèches dans la position ascendante.

L'unité peut être installée directement sur la pompe, ou entre la pompe et le premier robinet.

## FONCTION DE REDÉMARRAGE AUTOMATIQUE

Si l'interrupteur de pression est en alarme, la fonction de redémarrage automatique effectuera une série d'initiations automatiques pour essayer de rétablir le fonctionnement sans interférence manuelle dans le bouton "RESET".

Si l'interrupteur de pression passe en mode d'alarme, par exemple à cause d'une panne d'eau, le voyant d'alarme clignote.

Le contrôleur redémarre la pompe, une fois toutes les 15 minutes avec les exigences de la source, et teste si le débit d'eau a été réinitialisé.

Si le débit d'eau est rétabli, il quittera le mode alarme sinon l'alarme sera maintenue et redémarrera à nouveau.

## PROTECTION DE L'ENVIRONNEMENT

 L'emballage a été fabriqué à partir de matières recyclables. Vous pouvez le jeter dans un point de collecte locale.

 Ne jetez jamais les appareils électriques avec les ordures ménagères !

D'après la directive européenne 2012/19/CE concernant les déchets d'équipements électriques et électroniques et à sa transposition en droit national, les outils électriques usagés doivent être collectés séparément et remis aux points de collecte prévus à cet effet.

Vous pouvez obtenir des informations sur l'élimination de l'outil électrique usagé auprès des responsables du service environnement de votre commune.

## SERVICE CLIENT

WhatsApp: +351 967 817 569

E-mail: [support@vito-tools.com](mailto:support@vito-tools.com)

## TABLE DES DÉFAUTS / SOLUTIONS

TYPE DÉFAUT	CAUSES QUI DÉPENDENT DE LE INTERRUPTEUR DE PRESSION	CAUSES QUI NE DÉPEND PAS DE LE INTERRUPTEUR DE PRESSION
La pompe ne démarre pas.	<ul style="list-style-type: none"> <li>- Câble électrique endommagé ;</li> <li>- La plaque électronique est endommagée.</li> </ul>	<ul style="list-style-type: none"> <li>- Panne dans l'alimentation électrique ;</li> <li>- Pompe bloquée ;</li> <li>- Câbles électriques inversés.</li> </ul>
La pompe ne s'arrête pas.	<ul style="list-style-type: none"> <li>- La plaque électronique est endommagée ;</li> <li>- Détecteur de débit bloqué dans la position supérieure ;</li> <li>- Bouton de redémarrage verrouillé ;</li> <li>- La pompe ne fournit pas une pression suffisante.</li> </ul>	<ul style="list-style-type: none"> <li>- Existence de fuites dans la tuyauterie, supérieures au débit minimum de 2 L / min.</li> </ul>
Fonctionnement intermittent de la pompe (led rouge).	<ul style="list-style-type: none"> <li>- La plaque électronique est endommagée ;</li> <li>- Pompe avec une pression insuffisante.</li> </ul>	<ul style="list-style-type: none"> <li>- Le débit d'eau est inférieur au débit minimum de 2 L / min ;</li> <li>- Panne d'eau ;</li> <li>- Problème de suction.</li> </ul>
La pompe est bloquée.	<ul style="list-style-type: none"> <li>- La plaque électronique est endommagée ;</li> <li>- La pression fournie par la pompe est inférieure à la pression de redémarrage.</li> </ul>	<ul style="list-style-type: none"> <li>- Panne d'eau ;</li> <li>- Problème de suction.</li> </ul>



**CERTIFICAT DE GARANTIE**

La garantie de ce produit est conforme à la loi en vigueur à partir de la date d'achat. Vous devrez, pourtant, garder la preuve d'achat pendant cette période. La garantie englobe n'importe quel défaut de fabrication, du matériel ou de fonctionnement, ainsi que les pièces de rechange et les travaux nécessaires à sa réparation. Sont exclues de la garantie la mauvaise utilisation du produit, les éventuelles réparations réalisées par des personnes non autorisées (en dehors de l'assistance de la marque VITO), ainsi que n'importe quel dommage causé par l'utilisation du produit.

**DÉCLARATION DE CONFORMITÉ**

Nous déclarons sous notre responsabilité exclusive que ce produit avec la dénomination INTERRUPTEUR DE PRESSION AVEC MANOMETRE et le code VIIPMA est conforme aux normes et documents normatifs suivants : EN 60730-1:2016+A1+A2, EN 60730-2-3:2016+A1, EN IEC 55014-1:2021, EN IEC 55014-2:2021, EN IEC 61000-3-2:2019+A1, EN 61000-3-3:2013+A1+A2, selon les dispositions des directives:

2014/35/UE – Directive Basse Tension

2014/30/UE – Directive sur la compatibilité électromagnétique

S. João de Ver,  
02 novembre 2023

Central Lobão S. A.  
Le technicien responsable  
Hugo Santos



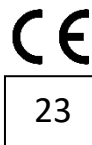

## DECLARAÇÃO UE DE CONFORMIDADE

**CENTRAL LOBÃO S.A.**  
RUA DA GÂNDARA, 664  
4520-606 S. JOÃO DE VER VFR

Declara para os devidos efeitos que o artigo a seguir descrito:

DESCRIÇÃO	CÓDIGO
INTERRUPTOR DE PRESSÃO COM MANÓMETRO	VIIIPMA

Está de acordo com as seguintes normas ou documentos normativos: EN 60730-1:2016+A1+A2, EN 60730-2-3:2016+A1, EN IEC 55014-1:2021, EN IEC 55014-2:2021, EN IEC 61000-3-2:2019+A1, EN 61000-3-3:2013+A1+A2, conforme as diretivas:

**Diretiva 2014/35/EU** – Diretiva de Baixa Tensão  
**Diretiva 2014/30/EC** – Diretiva Compatibilidade Eletromagnética

S. João de Ver, 02 de novembro de 2023

Central Lobão S.A.  
O Técnico Responsável  
Hugo Santos

Processo técnico compilado por: Hugo Santos





**TOOLS FOR THE BRAVE**

**vito-tools.com**



RUA DA GÂNDARA, 664  
4520-606 S. JOÃO DE VER  
STA. MARIA DA FEIRA - PORTUGAL

VIIPMA\_REV01\_NOV23