

VIGE500

PT GUINCHO ELECTRICO 100/200KG - 500W
 ESP ELEVADOR ELECTRICO 500 W
 ING ELECTRIC WINCH 500 W
 FR TREUIL ÉLECTRIQUE 500 W

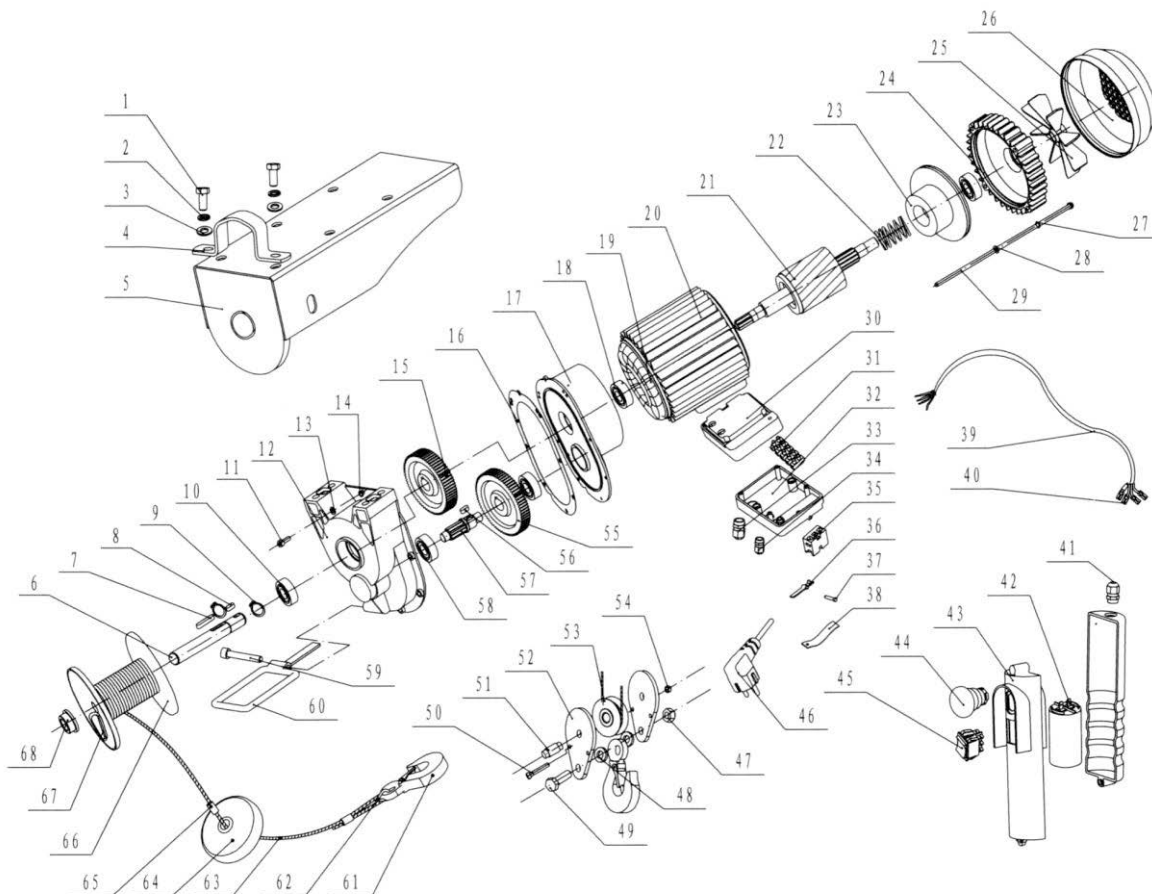

NUMERO	CÓDIGO	DESIGNAÇÃO
6	VIGE500.1.01.006	VEIO (CARRETO)
12	VIGE500.1.01.012	CAIXA (ENGRENAGENS)
15	VIGE500.1.01.015	ENGRENAGEM
16	VIGE500.1.01.016	JUNTA CAIXA ENGRENAGENS
17	VIGE500.1.01.017	TAMPA CAIXA (ENGRENAGENS)
[19,20]	VIGE500.1.01.019	ESTATOR
21	VIGE500.1.01.021	ROTOR
23	VIGE500.1.01.023	TRAVAO
24	VIGE500.1.01.024	TAMPA VEIO
25	VIGE500.1.01.025	VENTOINHA
26	VIGE500.1.01.026	PROTECÇÃO (VENTOINHA)
44	VIGE500.1.01.044	BOTAO PARAGEM EMERGENCIA
55	VIGE500.1.01.055	ENGRENAGEM
57	VIGE500.1.01.057	VEIO (ENGRENAGEM)
60	VIGE500.1.01.060	ACIONADOR LIMITE SUBIDA
68	VIGE500.1.01.068	PORCA ENROLADOR DO CABO
[41,45]	VIGE500.1.01.043	COMANDO COMPLETO
[61,67]	VIGE500.1.01.066	ROLDANA COMPLETA
[61,65]	VIGE500.1.01.065	CABO AÇO COMPLETO