

VITO

AGRO



VIBTRG15

- PT** BIOTRITURADOR RAMOS GASOLINA
- ES** BIOTRITURADORA DE RAMAS A GASOLINA
- EN** PETROL WOOD SHREDDER
- FR** BROYEUR DE BRANCHES À ESSENCE

MANUAL DE INSTRUÇÕES
MANUAL DE INSTRUCCIONES
INSTRUCTION MANUAL
MODE D'EMPLOI

ÍNDICE

PT

ESPECIFICAÇÕES DO PRODUTO E CONTEÚDO DA CAIXA.....	5
INSTRUÇÕES GERAIS DE SEGURANÇA E UTILIZAÇÃO.....	7
GERAL.....	7
Abastecimento e utilização.....	7
Vestuário e equipamento.....	8
Transporte do biotriturador.....	8
Antes da utilização.....	8
Durante a utilização.....	9
Manutenção e limpeza.....	10
Armazenamento em caso de longos períodos de inatividade.....	10
Assistência técnica.....	11
INSTRUÇÕES DE MONTAGEM, FUNCIONAMENTO E MANUTENÇÃO.....	11
INSTRUÇÕES DE MONTAGEM.....	11
Montagem das rodas.....	11
Montagem do suporte frontal.....	11
Montagem do funil.....	11
Montagem da placa de saída regulável.....	11
INSTRUÇÕES DE FUNCIONAMENTO.....	11
Arranque do motor em modo automático.....	11
Arranque do motor em modo manual.....	11
Paragem do motor.....	11
Combustível.....	11
INSTRUÇÕES DE MANUTENÇÃO.....	12
Verificação e mudança de óleo.....	12
Limpeza do filtro de ar.....	12
Vela de ignição.....	12
Obstrução das lâminas.....	12
Substituição das lâminas.....	12
Armazenamento e limpeza.....	12
SEGURANÇA AMBIENTAL.....	13
APOIO AO CLIENTE.....	13

CALENÁRIO DE MANUTENÇÃO.....	14
PERGUNTAS FREQUENTES / RESOLUÇÃO DE PROBLEMAS	15
CERTIFICADO DE GARANTIA.....	16
DECLARAÇÃO DE CONFORMIDADE.....	16

ES

DESCRIPCIÓN DE LA MÁQUINA Y CONTENIDO DEL EMBALAJE.....	17
INSTRUCCIONES GENERALES DE SEGURIDAD Y USO.....	19
Reglas generales.....	19
Repostaje y manejo de gasolina.....	19
Ropa de trabajo y equipos de protección individual..	20
Transporte de la biotrituradora.....	20
Antes de empezar a trabajar.....	20
Durante el trabajo.....	21
Mantenimiento y limpieza.....	22
Almacenamiento prolongado.....	22
Asistencia técnica.....	23
INSTRUCCIONES DE MONTAJE, FUNCIONAMIENTO Y MANTENIMIENTO.....	23
INSTRUCCIONES DE MONTAJE.....	23
Ruedas.....	23
Pata de apoyo delantera.....	23
Tolva de alimentación.....	23
Deflector de salida regulable.....	23
INSTRUCCIONES DE FUNCIONAMIENTO.....	23
Arranque del motor en modo automático.....	23
Arranque del motor en modo manual.....	23
Parada del motor.....	23
Combustible.....	23
INSTRUCCIONES DE MANTENIMIENTO.....	24
Comprobación y cambio de aceite del motor.....	24
Limpieza del filtro de aire.....	24
Bujía.....	24
Atasco de las cuchillas.....	24
Cambio de las cuchillas.....	24

Almacenamiento y limpieza.....	24
PROTECCIÓN DEL MEDIO AMBIENTE.....	25
ATENCIÓN AL CLIENTE.....	25
PLAN DE MANTENIMIENTO	26
PREGUNTAS FRECUENTES / RESOLUCIÓN DE PROBLEMAS	27
CERTIFICADO DE GARANTÍA.....	28
DECLARACIÓN DE CONFORMIDAD	28

EN

MACHINE DESCRIPTION AND PACKAGING CONTENT	29
GENERAL SAFETY AND USE INSTRUCTIONS	31
General rules	31
Petrol fuelling and handling	31
Clothing and PPE	32
Shredder transport	32
Before you start operating.....	32
While operating.....	33
Maintenance and cleaning	34
Long-term storage	34
Technical assistance	35
ASSEMBLY, OPERATION AND MAINTENANCE INSTRUCTIONS	35
ASSEMBLY INSTRUCTIONS	35
Wheels	35
Front support leg	35
Feed hopper	35
Adjustable discharge chute deflector	35
OPERATING INSTRUCTIONS	35
Automatic engine start	35
Manual engine start.....	35
Engine stop.....	35
Fuel.....	35
MAINTENANCE INSTRUCTIONS.....	36
Checking and changing the engine oil	36
Air filter cleaning.....	36
Spark plug	36

Blades jamming	36
Replacing the blades	36
Storage and cleaning	36
ENVIRONMENTAL POLICY	37
CUSTOMER SERVICE	37
MAINTENANCE SCHEDULE.....	38
FREQUENTLY ASKED QUESTION/ TROUBLESHOOTING	39
WARRANTY CERTIFICATE	40
DECLARATION OF CONFORMITY.....	40

FR

DESCRIPTION DE LA MACHINE ET CONTENU DE L'EMBALLAGE	41
INSTRUCTIONS GÉNÉRALES DE SÉCURITÉ ET D'UTILISATION	43
Règles générales.....	43
Ravitaillement et manipulation de l'essence.....	43
Vêtements et équipements de protection.....	44
Transport du broyeur	44
Avant de commencer à travailler.....	44
Au cours du travail.....	45
Entretien et nettoyage.....	46
Stockage à long terme.....	46
Assistance technique.....	47
INSTRUCTIONS DE MONTAGE, FONCTIONNEMENT ET ENTRETIEN.....	47
INSTRUCTIONS DE MONTAGE	47
Roues.....	47
Support avant.....	47
Entonnoir	47
Déflecteur de sortie réglable.....	47
INSTRUCTIONS DE FONCTIONNEMENT.....	47
Démarrage du moteur en mode automatique	47
Démarrage du moteur en mode manuel.....	47
Arrêt du moteur	47
Carburant.....	47
INSTRUCTIONS D'ENTRETIEN.....	48

Contrôle et vidange d'huile moteur	48
Nettoyage du filtre à air	48
Bougie d'allumage	48
Obstruction des lames.....	48
Remplacement des lames.....	48
Stockage et nettoyage.....	48
PROTECTION DE L'ENVIRONNEMENT	49
SERVICE CLIENT.....	49
PLAN D'ENTRETIEN	50
FOIRE AUX QUESTIONS/ DÉPANNAGE	51
CERTIFICAT DE GARANTIE	52
DÉCLARATION DE CONFORMITÉ.....	52
DECLARAÇÃO DE CONFORMIDADE.....	53

ESPECIFICAÇÕES DO PRODUTO E CONTEÚDO DA CAIXA

BIOTRITURADOR RAMOS GASOLINA 15cv - VIBTRG15

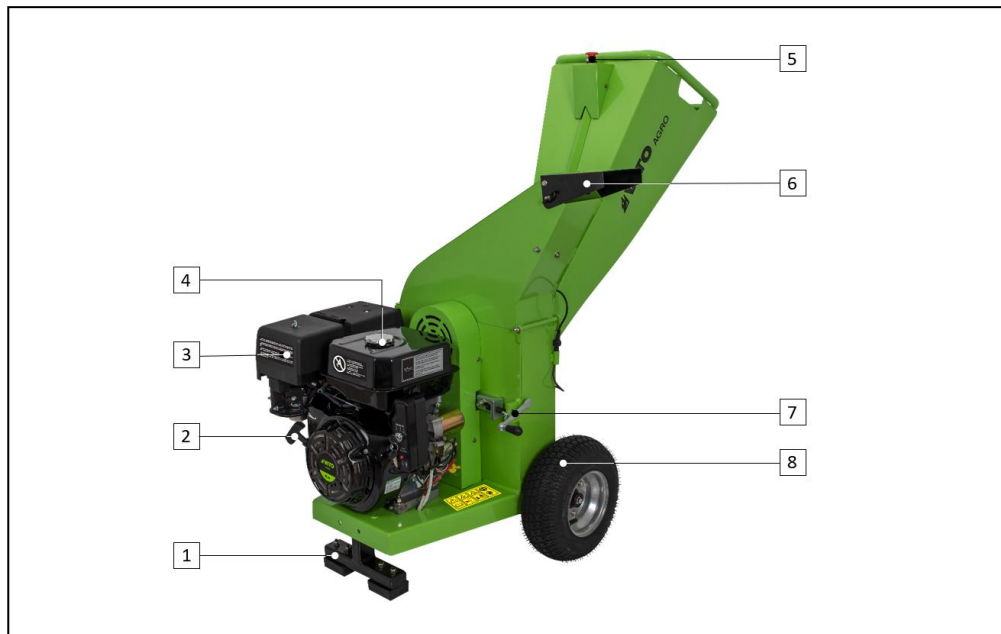

Lista de componentes	
1	Suporte frontal
2	Pega do sistema de arranque
3	Filtro de ar
4	Depósito de combustível
5	Botão de emergência
6	Placa de saída regulável
7	Esticador/afinador da correia
8	Roda
9	Bateria
10	Escape
11	Tampa de acesso e desobstrução das lâminas
12	Funil
13	Ignição
14	Proteção do sistema de carga da bateria

Conteúdo da embalagem	
1	Biotriturador VIBTRG15
1	Suporte frontal
2	Rodas
2	Eixo para rodas
1	Funil
1	Placa de saída regulável
1	Conjunto de porcas, anilhas e parafusos
1	Manual de instruções

Especificações técnicas	
Tipo de motor:	Combustão 4T
Potencia do motor [cv kW]:	15 11.2
Cilindrada [cc]:	420
Velocidade de rotação em vazio [rpm]:	3600
Velocidade da lâmina [rpm]:	2400
Combustível:	Gasolina
Deposito de combustível [L]:	6.5
Óleo do motor:	15W40
Cárter do óleo do motor [L]:	1.1
Diâmetro máx. dos ramos [Ø mm]:	100
Diâmetro das rodas [mm]:	330
Nível de potência sonora (L _{WA}) [dB (A)]:	114
Nível de pressão sonora (L _{PA}) [dB (A)]:	94
Peso do produto [Kg]:	105
Dimensões do produto [mm]:	710 x 1200 x 1275

Simbologia



Instruções de segurança e precauções.



Todos os utilizadores devem ler o manual de instruções de forma a evitar lesões.



Não fazer fogos ou fumar nas proximidades do biotriturador.



Risco de incêndio ou de explosão.



Respeite a distância de segurança.



Perigo de lesões.





Embalagem produzida com material reciclado.



Recolha separada de baterias e/ou ferramentas elétricas.

INSTRUÇÕES GERAIS DE SEGURANÇA E UTILIZAÇÃO

 **ATENÇÃO!** Ao utilizar equipamento agrícola, devem ser sempre seguidas várias precauções básicas de segurança de forma a reduzir o risco de incêndio, de choque elétrico e de danos pessoais.

 Leia e garanta que compreende este manual antes da utilização deste biotriturador. Guarde este manual e os restantes documentos fornecidos juntamente com a máquina para futura referência.

GERAL

Estas medidas de prevenção são essenciais para a sua segurança. Utilize o biotriturador com cuidado e de forma responsável.

Este biotriturador, incluindo os respetivos acessórios, apenas deve ser utilizado após leitura do manual de instruções e por pessoas com devida experiência. Antes da sua utilização, o utilizador deve ser esclarecido pelo vendedor ou outra pessoa com as devidas competências sobre a forma de funcionamento. Este manual de instruções é parte integrante do biotriturador e deve ser sempre fornecido em conjunto com o mesmo.

Familiarize-se com os mecanismos de controlo e com o funcionamento do biotriturador. O utilizador deve saber como parar o biotriturador e o motor imediatamente em caso de emergência.

A utilização do biotriturador apenas deve ser feita por pessoas em boas condições físicas e mentais. Nunca utilize máquinas agrícolas se estiver cansado ou sob influência de álcool, drogas ou medicamentos. Caso sofra de algum problema de saúde, questione o seu médico sobre a possibilidade de utilização do biotriturador.

 A utilização do biotriturador não deve ser permitida a crianças, a pessoas com capacidades físicas, sensoriais ou mentais limitadas, a pessoas com falta de experiência e de conhecimento do biotriturador e que não estejam familiarizadas com as instruções de utilização.

O biotriturador foi concebido para trituração de ramos e troncos provenientes de podas. Este aparelho apenas deve ser utilizado tal como descrito no manual de instruções.

Não é permitida a sua utilização para fins que não estejam descritos.

Por motivos de segurança, estão interditas quaisquer alterações, à exceção da montagem de acessórios autorizados pelo fabricante. Quaisquer alterações efetuadas que não estejam previstas anulam a garantia.

Poderá obter mais informações sobre os acessórios autorizados através do seu revendedor oficial VITO.

 Uma carga intensa de vibrações pode danificar os sistemas nervoso e circulatório, especialmente em pessoas com problemas circulatórios. Informe o seu médico em caso de sintomas causados pela vibração. Entre os possíveis sintomas que podem ocorrer, especialmente nos dedos, mãos ou pulsos, incluem-se também a perda de sensibilidade, dores, fraqueza muscular, descoloração da pele ou sensação de formigueiro.

Faça pausas para descanso durante a utilização da máquina e evite utilizar o biotriturador por longos períodos de tempo. A vibração permanente é extremamente prejudicial.

Abastecimento e utilização

 A gasolina é tóxica e altamente inflamável. Mantenha a gasolina em recipientes apropriados e homologados. Mantenha sempre o recipiente fechado, apertando a respetiva tampa. As proteções danificadas devem ser substituídas.

Nunca utilize garrafas para remover ou armazenar produtos de serviço, como é o caso do combustível. Alguém, especialmente as crianças, pode beber da garrafa acidentalmente.

Mantenha a gasolina afastada de faíscas, chamas, fontes de calor ou outras fontes de ignição.

Não fumar perto de recipientes de gasolina ou de maquinaria, nem durante o processo de abastecimento.

Esvazie e abasteça o depósito de combustível da máquina apenas no exterior. Antes de reabastecer, desligue o motor e aguarde que arrefeça.

Abasteça o depósito com gasolina antes de ligar o motor. Não é permitido abrir a tampa do depósito ou abastecer com gasolina enquanto o motor estiver a trabalhar.

Não encha demasiado o depósito de combustível. O combustível precisa de espaço para expandir, pelo que não deve abastecer até à extremidade superior do depósito. Adicionalmente, siga as instruções do motor de combustão descritas neste manual.

Em caso de derrame, limpe imediatamente qualquer vestígio de combustível derramado. O motor de combustão apenas deve ser arrancado depois de toda a superfície estar completamente limpa.

Deve evitar qualquer tentativa de arranque até que os vapores da gasolina tenham evaporado (seque com um pano).

Se existir derrame de gasolina sobre o vestuário, este deve ser trocado.

Vestuário e equipamento

Utilize sempre calçado adequado com solas antiderrapantes que cubram totalmente os pés aquando da utilização do biotriturador. Nunca trabalhe descalço ou com sandálias, por exemplo.

Utilize sempre luvas ajustadas durante a manutenção, a limpeza, a substituição de acessórios e o transporte da máquina.

Não utilize roupas largas ou bijuteria. O vestuário utilizado durante a utilização da máquina deve ser adequado e ajustado. Deve ser utilizado um macacão de trabalho. Não use lenços, laços, fitas, cordas suspensas ou outro tipo de vestuário solto semelhante.

Mantenha o cabelo, o vestuário e as luvas afastados das partes móveis. As partes rotativas podem prender ou arrastar os cabelos e o vestuário. Isto pode resultar em ferimentos graves.

Transporte do biotriturador

Não transporte o biotriturador quando o respetivo motor estiver a trabalhar. Antes do transporte, desligue o motor de combustão, aguarde que as lâminas parem completamente e retire o cachimbo da vela de ignição.

A máquina apenas deve ser movida quando o motor de combustão estiver frio e sem combustível.

O biotriturador deve ser sempre transportado por duas pessoas, respeitando as instruções de transporte. Utilize dispositivos de carga adequados (rampas de carga, dispositivos de elevação).

Por motivos de segurança, não é permitido exceder um ângulo de 15° de inclinação durante o transporte e o carregamento, especialmente no caso da utilização de rampas de carga.

Proteja a máquina e as respetivas peças utilizando dispositivos de fixação apropriados (cintas, cabos, etc.). Nunca transporte a máquina caso esta e as respetivas peças não estiverem devidamente protegidas.

O transporte de máquina deve ser realizado num reboque apropriado ou numa superfície de carga adequada. Evite transportar a máquina no lugar do passageiro (ou na mala) de um veículo.

O transporte da máquina deve respeitar a legislação local em vigor, nomeadamente as leis relativas à proteção de cargas e ao transporte de objetos em superfícies de carga.

Antes da utilização

Garanta que a máquina apenas é utilizada por pessoas familiarizadas com o manual de instruções.



Antes de arrancar o motor, verifique se o sistema de combustível está devidamente fechado, nomeadamente a tampa do depósito e as ligações da mangueira. Em caso de fuga ou dano, não arranque o motor de combustão. Solicite assistência técnica junto de um revendedor oficial.

Antes de utilizar o biotriturador, substitua as peças danificadas.

Verifique se todas as porcas e parafusos estão devidamente apertados. É importante a realização de inspeções regulares de modo a assegurar a segurança da utilização, assim como um bom desempenho da máquina.

Antes de utilizar a máquina, verifique se a vela de ignição está corretamente ligada ao cachimbo.

Para assegurar uma utilização segura da máquina, é essencial garantir que:

- O biotriturador está montado de forma correta e que as lâminas estão fixadas corretamente e de forma segura;
- Os dispositivos de segurança estão em perfeitas condições e a funcionar corretamente. Nunca utilize a máquina caso algum dos dispositivos de segurança esteja em falta, danificado ou desgastado;
- O depósito de combustível e a respetiva tampa estão em perfeitas condições;
- A tampa do cárter de óleo está devidamente apertada.



Realize todos os ajustes necessários de forma a garantir que a máquina está devidamente montada e caso tenha alguma dúvida ou algum problema entre em contacto com o seu revendedor oficial.

Antes da utilização, remova todos os objetos da máquina (ferramentas, acessórios, panos, etc.).

Verifique as regulamentações locais relativamente às horas permitidas para a utilização de máquinas de jardinagem com motores de combustão.

Durante a utilização

 Mantenha as outras pessoas afastadas na zona de perigo. Nunca utilize o biotriturador caso estejam animais ou pessoas, especialmente crianças, nas proximidades. Durante a utilização, são projetados objetos.

O biotriturador apenas pode ser utilizado por uma pessoa. O utilizador deve permanecer dentro da área de trabalho sempre que o motor esteja ligado.

Enquanto estiver em funcionamento, a máquina nunca deve ser levantada, empurrada ou puxada pela manete de transporte ou outras partes.

Os dispositivos de controlo e de segurança instalados na máquina não devem ser removidos.

Utilize a máquina apenas com a luz do dia ou com uma boa luz artificial e nunca a utilize em condições de chuva, tempestade e especialmente em dias de nevoada.

O risco de acidentes é maior em terrenos molhados. Tenha especial cuidado para não escorregar. Se possível, nunca utilize a máquina em terreno molhado.

Utilize a máquina com especial cuidado quando trabalhar junto de encostas, valas e poços. Mantenha uma distância de segurança destes locais perigosos.

Em caso de náuseas, dor de cabeça, problemas de visão (por exemplo, visão reduzida), problemas de audição, tonturas, diminuição da capacidade de concentração, pare de imediato a utilização do biotriturador. Estes sintomas podem ser causados pelas elevadas concentrações de gases de escape.

O motor de combustão produz gases venenosos assim que começa a trabalhar. Estes gases contêm monóxido de carbono tóxico, um gás incolor e inodoro, assim como outras substâncias nocivas. O motor de combustão não deve ser utilizado em recintos fechados ou mal ventilados.

Ligar o motor:

 Ligue o biotriturador de acordo com as instruções fornecidas. Ao seguir estas instruções reduz o risco de ferimentos.

Quando o punho do arranque volta à sua posição inicial, a mão e o braço podem ser movidos rapidamente na direção do motor de combustão. Este movimento repentino pode causar fraturas ou ferimentos.

Desligue o motor de combustão sempre que:

- For necessário inclinar o biotriturador para transporte;
- O biotriturador não estiver sob supervisão;
- O biotriturador tiver de ser abastecido. O abastecimento deve ser realizado quando o motor de combustão estiver frio;
- O biotriturador seja movido para outra área.

Desligue o motor de combustão e retire o cachimbo da vela de ignição:

- Sempre que for necessário ajustar ou montar as lâminas;
- Antes de levantar, pegar ou transportar o biotriturador;
- Antes de verificar, limpar ou reparar o biotriturador;
- Caso o biotriturador comece a vibrar de forma excessiva ou de forma pouco habitual, encontre a anomalia e faça a devida reparação. Vibrações fortes representam, normalmente, a existência de uma avaria.

Manutenção e limpeza

Antes de realizar trabalhos de limpeza, ajustes, reparação ou manutenção:

- Coloque o biotriturador em piso estável e firme;
- Desligue o motor e deixe arrefecer;
- Retire o cachimbo da vela de ignição.

 Retire o cachimbo da vela de ignição diretamente da vela de ignição, já que qualquer faísca de ignição pode causar queimaduras ou choques elétricos. Um contacto accidental entre a vela de ignição e o cachimbo da vela de ignição pode resultar no arranque não intencional do motor de combustão.

Para trabalhos de manutenção ou de limpeza, o biotriturador apenas pode ser inclinado para trás. Caso a máquina seja inclinada para os lados ou para a frente, o motor de combustão e outras partes da máquina podem ser danificadas, o que pode resultar em reparações dispendiosas.

 Deixe a máquina arrefecer antes de realizar qualquer tipo de manutenção na área de transmissão, no motor de combustão, no escape e no silenciador. Podem ser atingidas temperaturas de 80°C ou superiores.

O contacto direto com óleo do motor pode ser perigoso e pode haver derrames de óleo do motor.

A VITO recomenda que a mudança de óleo seja realizada por um profissional.

Verifique a máquina regularmente, em especial antes de a guardar (por exemplo, antes do período de inverno).

Por motivos de segurança, substitua as peças desgastadas ou danificadas imediatamente para que a máquina se mantenha sempre em condições de funcionamento seguras.

Limpeza:

A máquina deve ser limpa cuidadosamente após a sua utilização. Liberte os detritos encrustados com uma tala de madeira. Limpe a base da máquina com uma escova e água.

Não utilize produtos de limpeza agressivos. Estes produtos podem danificar os metais, prejudicando a segurança do trabalho com a sua máquina.

A base do biotriturador (as partes abaixo da placa de segurança) pode ser limpa com uma máquina de pressão ou com uma máquina de limpeza a vapor. Mantenha uma distância mínima de 1 m e nunca direcione os jatos de água diretamente para os pontos de suporte ou para os selos, em particular, não direcione os jatos para a junta entre o cárter de transmissão e a placa de segurança.

De forma a evitar riscos de incêndio, as entradas de ar, o radiador e zona de exaustão não devem ter vestígios de madeira ou lixo.

Manutenção:

Apenas os trabalhos de manutenção descritos neste manual de instruções podem ser realizados, todos os outros trabalhos devem ser realizados por um revendedor oficial.

Utilize apenas ferramentas aprovadas pela VITO para esta máquina ou peças tecnicamente idênticas. O incumprimento desta indicação pode resultar em danos pessoais ou danos na máquina. Em caso de dúvida, por favor contacte o seu revendedor oficial.

Por motivos de segurança, os componentes de condução do combustível (mangueira, válvula, depósito, tampa do depósito e ligações) devem ser verificados regularmente de forma a detetar quaisquer danos ou fugas. Se necessário, devem ser substituídos por um revendedor oficial.

Mantenha os autocolantes de aviso e de indicações sempre limpos e legíveis.

Mantenha todas as porcas e parafusos apertados para que a máquina funcione em segurança.

Caso algum dos componentes ou dispositivos de segurança sejam removidos para trabalhos de manutenção, estes devem ser substituídos de imediato.

Caso as lâminas sejam substituídas, tenha em atenção qual o tipo de lâmina e qual a sua combinação. Apenas é permitida a utilização de versões autorizadas pela VITO.

Armazenamento em caso de longos períodos de inatividade

Deixe o motor de combustão arrefecer antes de guardar o biotriturador num compartimento fechado.

Não guarde o biotriturador com combustível dentro de um edifício. Pode haver formação de gases da gasolina que são altamente inflamáveis.

Mantenha o biotriturador num local seco, com o depósito de combustível vazio. Caso pretenda esvaziar o depósito de combustível antes do inverno, faça-o no exterior.

Limpe o biotriturador muito cuidadosamente antes de o guardar e garanta que está a funcionar. Guarde o biotriturador depois de retirar o cachimbo da vela de ignição.

Garanta que o biotriturador está protegido contra utilizações indevidas (por exemplo, crianças).

Assistência técnica

O biotriturador deve ser reparado apenas pela assistência técnica oficial da marca ou por pessoal qualificado e utilizando apenas peças de substituição originais.

INSTRUÇÕES DE MONTAGEM, FUNCIONAMENTO E MANUTENÇÃO

 Verifique as instruções de segurança. Retire o cachimbo da vela de ignição e utilize luvas ajustadas sempre que for necessário manusear as lâminas.

Os trabalhos descritos devem ser realizados em piso limpo e firme.

INSTRUÇÕES DE MONTAGEM

Montagem das rodas

1. Insira um eixo em cada furação traseira da base do biotriturador;
2. Coloque as rodas (8), as anilhas e aperte com as porcas.

 Certifique-se que as válvulas de enchimento das rodas ficam para o lado de fora.

Montagem do suporte frontal

1. Alinhe as furações do suporte frontal (1) com os parafusos da base do biotriturador;
2. Coloque anilhas e aperte com as porcas.

Montagem do funil

1. Encaixe as ranhuras do funil (10) nos ganchos presentes no biotriturador;
2. Coloque anilhas e aperte com as porcas;
3. Ligar a ficha do botão de emergência (5).

Montagem da placa de saída regulável

1. Alinhe as furações da placa de saída (6) com as furações do biotriturador;
2. Nas furações superiores (fixas), coloque os parafusos e aperte por dentro com anilhas e porcas;
3. Nas furações inferiores (reguláveis), coloque os parafusos por dentro e aperte por fora com as porcas de borboleta.

INSTRUÇÕES DE FUNCIONAMENTO

Arranque do motor em modo automático

1. Feche ar e coloque a alavanca do ar para a esquerda;
2. Abra a válvula de combustível para a posição "ON". A manete deve estar virada para a direita;
3. Coloque a manete do acelerador no meio;
4. Rode a chave de ignição (13) para a posição "START" até o motor entrar em funcionamento;
5. Depois de aproximadamente 30 segundos, abra o ar movendo a alavanca do ar até ao lado direito.

 Não feche de ar se o motor estiver quente ou se a temperatura ambiente estiver alta.

Arranque do motor em modo manual

1. Feche ar e coloque a alavanca do ar para a esquerda;
2. Abra a válvula de combustível para a posição "ON". A manete deve estar virada para a direita;
3. Coloque a manete do acelerador no meio;
4. Coloque a chave de ignição (13) na posição "ON";
5. Puxe a pega do sistema de arranque (2) suavemente até sentir resistência. Nesse momento puxe vigorosamente até o motor começar a trabalhar;
6. Depois de aproximadamente 30 segundos, abra o ar movendo a alavanca do ar até ao lado direito.

 Não feche de ar se o motor estiver quente ou se a temperatura ambiente estiver alta.

Paragem do motor

Para parar o motor, coloque a manete do acelerador para a direita e coloque a chave de ignição (13) na posição "OFF".

Em caso de emergência, pode pressionar o botão de emergência (5) para parar o biotriturador.

Combustível

O motor do biotriturador foi concebido para funcionar com gasolina. Nunca utiliza combustível contaminado ou mistura de óleo e gasolina. Evite a acumulação de pó ou água no depósito de combustível.

Para verificar o nível de combustível e para encher o depósito, o motor deve estar desligado. Ao encher o depósito de combustível, não ultrapasse o nível máximo, ou seja, o limite superior do filtro.

INSTRUÇÕES DE MANUTENÇÃO

 Antes de qualquer trabalho de manutenção e limpeza, retire o cachimbo da vela de ignição.

Verificação e mudança de óleo

 O funcionamento do biotriturador com baixos níveis de óleo causa danos graves no motor.

1. Coloque o biotriturador num piso plano;
2. Retire a tampa do óleo (tampa com rosca);
3. Verifique o nível do óleo;
4. Caso o nível esteja baixo, adicione óleo (15W40) até ao nível adequado;

Mudança de óleo:

5. Tire o bujão de dreno do óleo e esvazie o reservatório;
6. Aperte novamente o bujão de dreno e adicione óleo novo;
7. Verifique o nível de óleo e confirme que chegou ao nível adequado.

Limpeza do filtro de ar

Filtro de ar

1. Retire a porca de borboleta e a tampa do filtro (3);
2. Retire a porca de borboleta e o filtro;
3. Limpe o filtro com ar comprimido até ficar completamente limpo;
4. Coloque o filtro de ar e monte os restantes componentes na ordem inversa da desmontagem.

Vela de ignição

Para assegurar o correto funcionamento do motor, a vela de ignição deve estar limpa e com uma folga adequada entre os elétrodos.

1. Retire o cachimbo e verifique se a vela de ignição está limpa;
2. Meça a distância entre os elétrodos com as ferramentas adequadas. A distância deve ser entre 0.7-0.8 mm. Se necessário, sobre o elétrodo até ter a folga necessária;
3. Coloque a vela de ignição e aperte-a firmemente. A não realização deste passo pode danificar o motor;
4. Caso não haja ignição, a vela de ignição deve ser substituída.

Obstrução das lâminas

No caso de as lâminas ficarem obstruídas com os detritos do material a ser triturado proceda da seguinte forma:

1. Coloque a ignição (13) na posição "OFF";
2. Pressione o botão de emergência (5);
3. Retire o cachimbo da vela;
4. Levante a tampa de acesso e desobstrução das lâminas (11) desapertando os dois parafusos.

Substituição das lâminas

 Desligue sempre o biotriturador, retire o cachimbo da vela e pressione o botão de emergência antes de começar.

1. Desaperte os parafusos e levante a tampa de acesso e desobstrução das lâminas (11);

 Tenha atenção à posição das lâminas antes de retirar.

2. Segure as porcas e desaperte os três parafusos da lâmina.

Existem 3 lâminas. Puxe a pega do sistema de arranque (2) de forma a conseguir aceder à segunda lâmina.

Armazenamento e limpeza

Limpeza

Limpe a máquina cuidadosamente após cada utilização. Uma utilização cuidadosa protege a máquina e aumenta a sua durabilidade.

Antes de limpar, deixe o equipamento arrefecer completamente e retire o cachimbo da vela de ignição. Durante a limpeza, use proteções de manga comprida e luvas ajustadas.

Armazenamento

Nunca guarde o biotriturador com combustível no depósito. Dependendo da localização e das condições do armazenamento, o combustível pode deteriorar e oxidar, causando danos no sistema de combustível, problemas no arranque e entupimentos devido à acumulação de partículas.

Caso o biotriturador tenha sido guardado com combustível, de forma a evitar problemas no arranque, siga as seguintes recomendações:

Menos de um mês:

- Siga os procedimentos habituais.

De um mês a um ano:

- Esvazie o depósito de combustível;
- Arranque o motor até que este pare por falta de combustível;
- Limpe a válvula de combustível.

Mais de um ano:

- Esvazie o depósito de combustível;
- Arranque o motor até que este pare por falta de combustível;
- Limpe a válvula de combustível;
- Mude o óleo;
- Retire a vela de ignição e adicione óleo do motor (5-10 cl) no cilindro;
- Puxe o punho do arrancador para que o óleo percorra o cilindro e volte a colocar a vela de ignição;
- Puxe o punho do arrancador suavemente até sentir resistência. O pistão eleva-se e as válvulas de entrada e de exaustão fecham. Deixar o motor nesta posição ajuda a prevenir a corrosão interna.

SEGURANÇA AMBIENTAL



A embalagem é produzida com materiais recicláveis, que podem ser colocados nos respetivos pontos de reciclagem.



Nunca deposite motores de combustão junto com o lixo doméstico!

Resíduos tais como óleo usado, combustível, lubrificante, filtros e peças de substituição ou desgastadas são prejudiciais para o ser humano, animais e para o ambiente e devem ser eliminados ou reciclados.

Garanta que o biotriturador está desativado e é encaminhado para eliminação de forma tecnicamente correta.

Pode obter mais informações relativa à eliminação da máquina através do responsável de reciclagem na sua região.

APOIO AO CLIENTE

WhatsApp: +351 967 817 569

E-mail: support@vito-tools.com

CALENDÁRIO DE MANUTENÇÃO

Intervenção	Diária	1.º mês ou 20 horas	A cada 3 meses ou 50 horas	A cada 6 meses ou 100 horas	Todos os anos ou 300 horas
Limpar o motor e verifique se os parafusos e porcas estão bem apertados	✓				
Limpar vestígios de madeira ou manchas de óleo	✓				
Verificar o óleo do motor	✓				
Mudar o óleo do motor		✓ (1.ª vez)	✓ (2.ª vez)	✓ (3.ª vez ou mais)	
Verificar os filtros	✓ (1)				
Limpar o filtro de ar			✓ (1)		
Limpar a purga do carburador				✓	
Limpar e ajustar a vela de ignição				✓	
Limpar o depósito e o filtro do depósito			✓		
Verificar o depósito de combustível					✓
Ajustar a folga das válvulas de entrada/exaustão				✓ (2)	
Substituir os anéis do pistão					✓ (2)
Verificar a velocidade de marcha lenta					✓ (2)
Apertar os parafusos superiores do cilindro					✓ (2)
Verificar o circuito do combustível	A cada 2 anos (substituir se necessário) (2)				
Verificar a câmara de combustão	Depois de 500 horas (2)				

(1) Efetue manutenção mais frequente quando a máquina for utilizada em áreas com muito pó.

(2) A assistência a estes itens deve ser efetuada pelo concessionário de assistência, a não ser que possua as ferramentas apropriadas e conhecimentos mecânicos.

PERGUNTAS FREQUENTES / RESOLUÇÃO DE PROBLEMAS

Problema - Causa	Solução
<p>O motor de combustão não trabalha:</p> <ul style="list-style-type: none"> • A alavanca do acelerador está na posição “stop”; • O depósito de combustível está vazio; • O tubo do combustível está entupido; • O combustível no depósito é de fraca qualidade, está sujo ou já é velho; • O cachimbo está fora da vela de ignição; O cabo de ignição não está corretamente ligado; A vela de ignição tem fuligem ou está danificada; Distância incorreta entre os elétrodos; • O filtro de ar está sujo; • O motor de combustão está encharcado devido a várias tentativas de o pôr a trabalhar; • Nível de óleo do motor muito baixo; 	<ul style="list-style-type: none"> • Coloque o acelerador na posição inicial; • Adicione combustível; • Limpe os tubos, liberte a purga do carburador e abra a válvula de combustível; • Utilize novo combustível (sem chumbo), limpe o carburador; • Coloque o cachimbo na vela de ignição; Verifique a ligação entre o cabo e a vela; Limpe/substitua a vela de ignição; Ajuste a distância entre os elétrodos; • Limpe/substitua o filtro de ar; • Solte a vela de ignição e seque-a, rode a alavanca do acelerador para a posição “STOP” e puxe o punho do arrancador, com a vela de ignição solta; • Substitua o óleo até ao nível correto;
<p>Dificuldades no arranque ou perda de potência do motor:</p> <ul style="list-style-type: none"> • Água no depósito de combustível e no carburador; • O carburador está entupido; • O depósito de combustível está sujo; • O filtro de ar está sujo; • A vela de ignição tem fuligem; 	<ul style="list-style-type: none"> • Esvazie o depósito de combustível; • Limpe os tubos do combustível e do carburador; • Limpe o depósito de combustível; • Limpe/substitua o filtro de ar; • Limpe/substitua a vela de ignição;
<p>O motor de combustão trabalha de forma irregular:</p> <ul style="list-style-type: none"> • O filtro de ar está sujo; 	<ul style="list-style-type: none"> • Limpe/substitua o filtro de ar;
<p>O motor de combustão aquece:</p> <ul style="list-style-type: none"> • O nível do óleo do motor de combustão está muito baixo; 	<ul style="list-style-type: none"> • Adicione óleo;
<p>Muito fumo:</p> <ul style="list-style-type: none"> • Nível de óleo muito alto; • O filtro de ar está sujo; 	<ul style="list-style-type: none"> • Ajuste o nível do óleo; • Limpe/substitua o filtro de ar;
<p>Vibrações forte durante o funcionamento:</p> <ul style="list-style-type: none"> • A fixação do motor está solta; 	<ul style="list-style-type: none"> • Aperte todos os parafusos;
<p>Biotriturador tritura mal ou não tritura:</p> <ul style="list-style-type: none"> • Biotriturador está obstruído; • Lâminas estão rombas ou danificadas; 	<ul style="list-style-type: none"> • Ver “Obstrução das lâminas” nas instruções de manutenção; • Ver “Substituição das lâminas” nas instruções de manutenção;

CERTIFICADO DE GARANTIA

A garantia deste produto está de acordo com a lei em vigor a partir da data de compra. Deverá, pois, guardar a prova de compra durante esse período de tempo. A garantia engloba qualquer defeito de fabrico, de material ou de funcionamento, assim como os sobressalentes e trabalhos necessários para a sua recuperação.

Excluem-se da garantia a má utilização do produto, eventuais reparações efetuadas por pessoas não autorizadas (fora da assistência da marca VITO), assim como qualquer estrago causado pela utilização da mesma.

DECLARAÇÃO DE CONFORMIDADE

Declaramos sob responsabilidade exclusiva que o produto BIOTRITURADOR RAMOS GASOLINA 15cv com o código VIBTRG15 cumpre as seguintes normas ou documentos normativos: EN 13683:2003/A2:2011, EN ISO 14982:2009, de acordo com o determinado pelas diretivas:

Diretiva 2006/42/CE – Diretiva Máquinas

Diretiva 2014/30/EU – Diretiva de Compatibilidade Eletromagnética

Diretiva (EU) 2016/1628 & 2017/656 – Euro V (e9*2016/1628*2016/1628SYB11/P*1126*00)

S. João de Ver,
16 de fevereiro de 2024

Central Lobão S. A.
O Técnico Responsável
Hugo Santos



DESCRIPCIÓN DE LA MÁQUINA Y CONTENIDO DEL EMBALAJE

BIOTRITURADORA DE RAMAS A GASOLINA 15cv – VIBTRG15

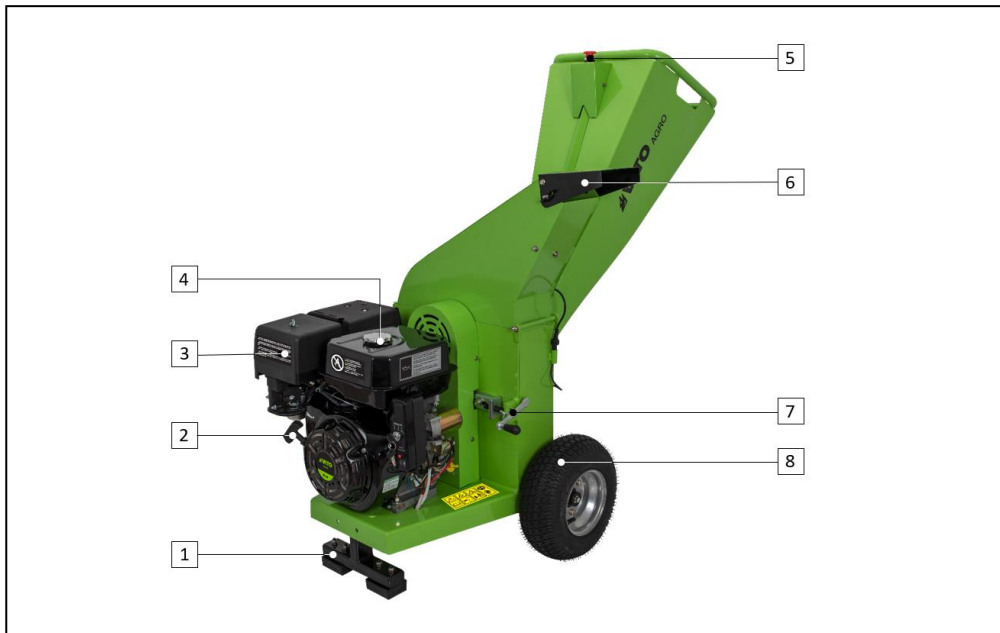

Lista de componentes	
1	Pata de apoyo delantera
2	Manija de arranque
3	Filtro de aire
4	Depósito de combustible
5	Botón de parada de emergencia
6	Deflector de salida regulable del canal de descarga
7	Palanca de ajuste de tensión de la correa
8	Rueda
9	Batería
10	Escape
11	Tapa de acceso y de desatasco de cuchillas
12	Tolva de alimentación
13	Llave de encendido
14	Protector del sistema de carga de la batería

Contenido del embalaje	
1	Biotrituradora VIBTRG15
1	Pata de apoyo delantera
2	Ruedas
2	Eje de rueda
1	Tolva de alimentación
1	Deflector de salida regulable
1	Juego de tuercas, arandelas y tornillos
1	Manual de instrucciones

Datos técnicos	
Tipo de motor:	Combustión 4T
Potencia del motor [cv kW]:	15 11.2
Cilindrada [cc]:	420
Velocidad de giro en vacío [rpm]:	3600
Velocidad de las cuchillas [rpm]:	2400
Combustible:	Gasolina
Capacidad del depósito de combustible [L]:	6.5
Aceite del motor:	15W40
Capacidad del cárter de aceite del motor [L]:	1.1
Diámetro máximo de las ramas [Ø mm]:	100
Diámetro de las ruedas [mm]:	330
Nivel de potencia acústica (L_{WA}) [dB (A)]:	114
Nivel de presión acústica (L_{pA}) [dB (A)]:	94
Peso [Kg]:	105
Dimensiones [mm]:	710 x 1200 x 1275

Simbología



Instrucciones y precauciones de seguridad.



Para reducir el riesgo de lesiones, el usuario debe leer el manual de instrucciones.



No encender fuego ni fumar cerca de la biotrituradora.



Peligro de fuego o explosión.



Respete la distancia de seguridad.



Peligro de lesiones.



Embalaje de material reciclado.



Recogida separada de baterías y/o herramientas eléctricas.

INSTRUCCIONES GENERALES DE SEGURIDAD Y USO

 ¡ATENCIÓN! Al utilizar máquinas agrícolas debe considerar ciertas medidas básicas de seguridad, para evitar el riesgo de incendio, descargas eléctricas y accidentes personales.



Lea siempre las instrucciones de seguridad, funcionamiento y mantenimiento antes de empezar a utilizar su biotrituradora. Guarde el manual de instrucciones para futuras consultas.

Reglas generales

Estas medidas preventivas son imprescindibles para su seguridad, utilice la máquina siempre con cuidado, consciente de la responsabilidad y teniendo en cuenta que el usuario es responsable de eventuales accidentes causados a terceros o a sus bienes.

La biotrituradora, incluyendo todos los accesorios, sólo puede ser utilizada por personas que hayan leído el manual de instrucciones y estén familiarizadas con la manipulación. Antes de la primera utilización, el usuario debe obtener instrucciones adecuadas y prácticas. El usuario debe ser instruido por el vendedor o por otra persona competente sobre el uso de la máquina. El manual de instrucciones es parte integrante de la máquina y tiene que ser siempre suministrado.

Familiarícese con los dispositivos de mando, así como con el uso la máquina. En particular, el usuario debe saber cómo detener la biotrituradora y el motor de combustión rápidamente.

Utilice la biotrituradora solo si está en buenas condiciones físicas y psíquicas. No utilice biotrituradoras si está cansado o bajo el efecto de alcohol, drogas o medicamentos. Si sufre algún problema de salud, consulte a su médico sobre la posibilidad de trabajar con la máquina.



No permita la utilización de la máquina por niños, personas con capacidades físicas, sensoriales o mentales limitadas, personas con falta de experiencia y conocimiento u otras personas que no estén familiarizadas con las instrucciones de uso.

La trituradora ha sido diseñada para triturar ramas y troncos procedentes de la poda. Esta máquina sólo debe utilizarse tal y como se describe en el manual de instrucciones.

No se permite ningún otro uso que pueda ser peligroso y provocar lesiones en el usuario o daños en la máquina.

Por motivos de seguridad, se prohíbe cualquier cambio en la biotrituradora además del montaje de accesorios autorizados por el fabricante. Cualquier cambio efectuado anula el derecho a la garantía.

Puede obtener información sobre los accesorios autorizados en su distribuidor oficial VITO.



Una gran carga de vibración puede causar daños en los sistemas circulatorio y nervioso, especialmente en las personas con problemas circulatorios. Consulte a un médico si se presentan síntomas que pueden ser causados por las vibraciones. Estos síntomas, que se producen principalmente en los dedos, las manos o las muñecas, incluyen, por ejemplo, la pérdida de sensibilidad, el dolor, la debilidad muscular, la decoloración de la piel o una desagradable sensación de hormigueo.

Prevea pausas de descanso cuando utilice la biotrituradora y evite utilizarla durante períodos prolongados. Las vibraciones permanentes son perjudiciales para la salud.

Repostaje y manejo de gasolina



¡La gasolina es tóxica y altamente inflamable! Guarde la gasolina sólo en bidones previstos y homologados a tal efecto. Enrosque y apriete siempre las tapas de los bidones de llenado. Las tapas defectuosas deben reemplazarse.

Nunca utilice botellas o similares para eliminar o almacenar productos de servicio, como combustible. Alguien, en particular los niños, podrá ser llevado por error a beberlas.

Mantenga la gasolina alejada de chispas, llamas, fuentes de calor u otras fuentes de ignición.

No fume junto a recipientes y máquinas con motores a gasolina, ni durante el proceso de repostaje.

Llene y vacíe el depósito de combustible de la máquina sólo al aire libre. Antes de rellenar, apague el motor, deje que se enfríe.

Rellene el depósito con gasolina antes de arrancar el motor. No está permitido abrir el tapón del depósito ni repostar con el motor en marcha.

No llene el depósito de combustible demasiado. En el sentido de permitir que el combustible tenga espacio para expandirse, nunca añada combustible encima del borde inferior de la boquilla de llenado. Observe también las indicaciones del manual de instrucciones del motor de combustión.

Si transbordar gasolina, limpie inmediatamente cualquier combustible derramado. El motor de combustión sólo debe ponerse en marcha después de que la superficie sucia con gasolina esté limpia.

Se debe evitar cualquier intento de ignición hasta que los vapores de la gasolina se hayan volatilizado (secar con paño).

Si la gasolina ha entrado en contacto con la ropa, hay que cambiarla.

Ropa de trabajo y equipos de protección individual

Durante el trabajo, utilice siempre calzado resistente con suela antideslizante y que cubra totalmente el pie. Nunca trabaje descalzo o con sandalias, por ejemplo.

Utilice siempre guantes ajustados para realizar el mantenimiento, la limpieza, el cambio de accesorios y el transporte de la máquina.

No utilice ropa larga ni bisutería. La ropa usada durante la utilización de la máquina debe ser adecuada y justa, por ejemplo, un mono de trabajo. No lleves pañuelos, corbatas, cordones colgantes u otras ropas holgadas similares.

Mantenga el pelo, la ropa y los guantes alejados de las partes móviles. Las piezas en rotación pueden enganchar o arrastrar el pelo o la ropa. Puede causar lesiones graves.

Transporte de la biotrituradora

No transporte la máquina con el motor de combustión en marcha. Antes del transporte, apague el motor de combustión, espere hasta que las cuchillas se detengan por completo y extraiga la pipa de la bujía.

Transporte la biotrituradora sólo con el motor de combustión frío y sin combustible.

La máquina deberá ser siempre cargada por dos personas, respetando los puntos de transporte. Utilice dispositivos de carga adecuados (rampas de carga, dispositivos de elevación).

Por motivos de seguridad, no se permite sobrepasar un ángulo de inclinación de 15° durante el transporte y el proceso de carga, especialmente en el caso de utilización de rampas de carga.

Proteja la máquina y sus partes transportadas en la superficie de carga con elementos de amarre (cintas, cables, etc.) suficientemente dimensionados. Nunca transporte la máquina suelta.

Transporte la biotrituradora con un remolque adecuado o en una superficie de carga adecuada, no en el habitáculo (por ejemplo, maletero) de un vehículo.

En el transporte de la máquina, se debe respetar la legislación regional vigente, en particular la relativa a la protección de las cargas y al transporte de objetos en superficies de carga.

Antes de empezar a trabajar

Asegúrese de que la máquina sólo es utilizada por personas familiarizadas con el manual de instrucciones.



Compruebe la estanqueidad del sistema de combustible, en particular de las partes visibles como el depósito, la tapa del depósito y los racores. En caso de fugas o daños, no ponga en marcha el motor de combustión y pida a un distribuidor oficial que repare la biotrituradora.

Antes de utilizar la biotrituradora, cambie las piezas defectuosas, así como todas las demás piezas usadas y dañadas.

Asegúrese de que todas las tuercas y los tornillos estén correctamente apretados. Es importante una revisión regular para garantizar las cuestiones de seguridad y el rendimiento de la biotrituradora.

Antes de utilizar a máquina, verifique se a vela de ignição está corretamente ligada ao cachimbo.

Para asegurarse de que la máquina funciona con seguridad, debe revisarse antes de su puesta en marcha:

- Toda la biotrituradora está montada correctamente y si las cuchillas están fijadas de forma firme y segura;
- Los dispositivos de seguridad están en perfectas condiciones y funcionan correctamente. Nunca utilice la máquina si los dispositivos de seguridad faltan, están dañados o gastos;
- El depósito de combustible, los componentes del sistema de inyección de combustible y la tapa del depósito se encuentran en perfectas condiciones;
- El tapón del cárter de aceite está correctamente apretado.



Realice todos los ajustes y trabajos necesarios para el correcto montaje de la biotrituradora, si tiene dudas o dificultades diríjase a su distribuidor oficial.

Retire todos los objetos que se encuentran sobre la máquina (herramientas, accesorios, paños, etc.) antes de ponerla en marcha).

Tenga en cuenta las normas municipales sobre las horas en que se permite usar máquinas con motor de combustión.

Durante el trabajo

 Mantenga a terceros alejados de la zona de riesgo. Nunca trabaje mientras estén animales o personas, en particular niños, en la zona de riesgo. Durante el trabajo, se proyectan objetos.

La biotrituradora sólo puede ser utilizada por una persona. El usuario debe mantenerse dentro del área de trabajo durante todo el período de funcionamiento del motor.

Durante el funcionamiento, la máquina nunca puede ser levantada, empujada o tirada por la empuñadura de transporte o otras partes.

Los dispositivos de control y seguridad instalados en la biotrituradora no deben ser retirados o inhibidos.

Trabaje sólo a la luz del día o con buena iluminación artificial y no trabaje con la biotrituradora a la lluvia, tormenta y, en particular, bajo el peligro de relámpagos.

El riesgo de accidentes es mayor sobre suelo mojado. Tenga especial cuidado de no resbalar. Si es posible, no utilice nunca la máquina sobre suelo mojado.

Utilice la biotrituradora con especial cuidado cuando trabaje cerca de las laderas, zanjas y pozos. En particular, tenga la atención de mantenerse a una distancia suficientemente segura de esos lugares de peligro.

En caso de náuseas, dolores de cabeza, problemas de visión (por ejemplo, reducción del campo de visión), problemas de audición, mareos, reducción de la capacidad de concentración, interrumpa el trabajo inmediatamente. Estos síntomas pueden ser causados por concentraciones demasiado altas de gases de escape.

El motor de combustión produce gases de escape venenosos tan pronto como comienza a funcionar. Estos gases contienen monóxido de carbono tóxico, un gas incoloro e inodoro, así como otros materiales nocivos. El motor de combustión nunca debe funcionar en espacios cerrados o mal ventilados.

Arranque del motor:

 Encienda la máquina con cuidado siguiendo las instrucciones de funcionamiento del presente manual. El uso de la máquina de acuerdo con estas instrucciones reduce el riesgo de lesiones.

Cuando la manija de arranque vuelve a la posición original, la mano y el brazo pueden moverse rápidamente hacia el motor de combustión. Esto retroceso puede provocar fracturas, hematomas y esguinces.

Apague el motor de combustión:

- Cuando la máquina debe inclinarse para el transporte;
- Siempre que se aleja de la biotrituradora o si ésta no está siendo vigilada;
- Antes de rellenar el depósito. Rellene solamente con el motor de combustión frío;
- La biotrituradora se traslada a otra zona.

Apague el motor de combustión y extraiga la pipa de la bujía:

- Siempre que tenga que ajustar o montar las cuchillas;
- Antes de levantar, cargar o transportar la máquina;
- Antes de que la máquina sea verificada, limpia o antes de realizar trabajos de reparación;
- Si la biotrituradora empieza a vibrar excesivamente de forma anormal. Detectar de inmediato la causa del fallo y hacer las reparaciones necesarias. Las vibraciones fuertes indican, por regla general, una avería.

Mantenimiento y limpieza

Antes del inicio de tareas de limpieza, ajuste, reparación y mantenimiento:

- Coloque la máquina en un piso firme y plano;
- Apague el motor de combustión y deje que se enfríe;
- Extraiga la pipa de la bujía.

 Mantenga la pipa alejada de la bujía, ya que una chispa de encendido involuntaria puede provocar quemaduras o descargas eléctricas. El contacto involuntario de la bujía con la pipa de la bujía puede provocar el arranque involuntario del motor de combustión.

Para realizar trabajos de mantenimiento o de limpieza, incline la máquina sólo hacia atrás. Si la máquina se inclina de lado o hacia adelante, pueden producirse daños en el motor de combustión y en otras piezas de la máquina, lo que puede ocasionar reparaciones costosas.

 Deje que la biotrituradora se enfríe en particular antes de realizar trabajos de mantenimiento en los componentes de la transmisión, del motor de combustión, del colector de escape y del silenciador. Pueden alcanzarse temperaturas de 80°C y superiores.

El contacto directo con el aceite del motor puede ser peligroso, además, el aceite del motor no puede ser derramado.

VITO recomienda que deje el llenado o el cambio del aceite del motor a cargo de un especialista.

Compruebe con frecuencia la máquina, especialmente antes del almacenamiento (por ejemplo, antes del invierno), en cuanto a desgaste y daños.

Cambie inmediatamente las piezas gastadas o dañadas, por motivos de seguridad, de modo que la máquina esté siempre en condiciones de funcionamiento seguro.

Limpieza:

La máquina debe limpiarse completamente en su totalidad después de utilizarse. Suelte los restos incrustados con una fúerla de madera. Limpie la base de la máquina con un cepillo y agua.

No utilice productos de limpieza agresivos. Estos productos pueden dañar los plásticos y los metales, impidiendo el funcionamiento seguro de su máquina.

La base de la biotrituradora puede limpiarse con una hidrolimpiadora o máquina a vapor. Mantenga una distancia mínima de 1 metro y nunca dirija los chorros de agua directamente a los puntos de soporte ni a las juntas.

Para evitar riesgos de incendio, las ranuras de ventilación, el radiador y la zona del escape deben estar libres de restos de madera o basura.

Mantenimiento:

Sólo se pueden ejecutar los trabajos de mantenimiento descritos en este manual de instrucciones, todos los demás trabajos deben ser realizados por un distribuidor oficial.

Utilice sólo herramientas o accesorios acoplables autorizados por VITO para esta biotrituradora o piezas técnicamente idénticas. En caso contrario, pueden producirse lesiones o daños en la máquina. En caso de dudas, deberá dirigirse a un distribuidor oficial.

Por razones de seguridad, los componentes de inyección el combustible (mangueras, grifo, depósito, tapa del depósito y racores) deben ser revisados regularmente para detectar daños y fugas. Si es necesario, deben ser sustituidos por un distribuidor oficial.

Siempre mantenga las etiquetas de advertencia e indicación limpias y legibles.

Mantenga todos los tornillos y tuercas apretados para que la biotrituradora funcione con seguridad.

Si retira componentes o dispositivos de seguridad para trabajos de mantenimiento, deben ser recolocados de inmediato y correctamente.

Cuando cambie las cuchillas, preste atención al tipo de cuchillas y a si coinciden. Utilice únicamente cuchillas autorizadas por VITO.

Almacenamiento prolongado

Deje que el motor de combustión se enfríe antes de colocar la biotrituradora en un compartimento cerrado.

Nunca almacene una biotrituradora con gasolina en el depósito dentro de un edificio. Los vapores de gasolina que se forman pueden entrar en contacto con llamas o chispas e inflamarse.

Mantenga la biotrituradora en un lugar seco con el depósito de combustible vacío. Si desea vaciar el depósito de combustible antes del invierno, hágalo al aire libre.

Limpie bien la biotrituradora antes de guardarla y asegúrese de que funciona. Guarde la biotrituradora después de quitar la de la bujía.

Asegúrese de que la biotrituradora esté protegida contra el mal uso (por ejemplo, por los niños).

Asistencia técnica

La biotrituradora debe repararse únicamente por el servicio de asistencia técnica de la marca, o por personal cualificado, sólo con piezas de recambio originales.

INSTRUCCIONES DE MONTAJE, FUNCIONAMIENTO Y MANTENIMIENTO

 Observe las instrucciones de seguridad. Saque la pipa de la bujía y utilice guantes ajustados cuando manipule las cuchillas.

Realice todos los trabajos de montaje sobre una superficie horizontal, firme y limpia.

INSTRUCCIONES DE MONTAJE

Ruedas

1. Inserte un eje en cada agujero trasero de la base de la biotrituradora;
2. Coloque las ruedas (8), las arandelas y apriételas con las tuercas.

 Asegúrese de que las válvulas de inflado de las ruedas están en el exterior.

Pata de apoyo delantera

1. Alinee los agujeros de la pata de apoyo delantera (1) con los tornillos de la base de la biotrituradora;
2. Coloque las arandelas y apriete con tuercas.

Tolva de alimentación

1. Encaje las ranuras de la tolva de alimentación (10) en los ganchos de la biotrituradora;
2. Coloque las arandelas y apriete con tuercas;
3. Conecte la clavija del botón de parada de emergencia (5).

Deflector de salida regulable

1. Alinee los agujeros del deflector de salida (6) con los agujeros de la biotrituradora;
2. En los agujeros superiores (fijos), coloque los tornillos y apriételos desde el interior con arandelas y tuercas;
3. En los agujeros inferiores (ajustables), coloque los tornillos desde el interior y apriételos desde el exterior con las tuercas de mariposa.

INSTRUCCIONES DE FUNCIONAMIENTO

Arranque del motor en modo automático

1. Mueva la palanca del estrangulador a la posición "CERRADO", hacia la izquierda;
2. Abra el grifo de combustible y gírelo a la posición "ON", la palanca debe apuntar hacia la derecha;
3. Coloque la palanca del acelerador en el centro;
4. Gire la llave de contacto (13) a la posición "START" hasta que arranque el motor;
5. Después de unos 30 segundos, mueva la palanca del estrangulador a la posición "ABIERTO" hacia la derecha.

 No coloque la palanca del estrangulador en la posición "CERRADO" si el motor está caliente o la temperatura del aire es elevada.

Arranque del motor en modo manual

1. Mueva la palanca del estrangulador a la posición "CERRADO", hacia la izquierda;
2. Abra el grifo de combustible y gírelo a la posición "ON", la palanca debe apuntar hacia la derecha;
3. Coloque la palanca del acelerador en el centro;
4. Gire la llave de contacto (13) a la posición "ON";
5. Tire lentamente de la manija de arranque (2) hasta que sienta una ligera resistencia y, a continuación, tire con fuerza hasta que el motor arranque;
6. Después de unos 30 segundos, mueva la palanca del estrangulador a la posición "ABIERTO" hacia la derecha.

 No coloque la palanca del estrangulador en la posición "CERRADO" si el motor está caliente o la temperatura del aire es elevada.

Parada del motor

Para parar el motor, coloque la palanca del acelerador hacia la derecha y gire la llave de contacto (13) a la posición "OFF".

En caso de emergencia, puede pulsar el botón de parada de emergencia (5) para detener la biotrituradora.

Combustible

El motor de la biotrituradora está diseñado para funcionar con gasolina. No utilice nunca gasolina contaminada o una mezcla de aceite y gasolina. Evite que entre suciedad o agua en el depósito.

Para comprobar el nivel de combustible y llenar el depósito, el motor debe estar parado. Al llenar el depósito de combustible, no supere el nivel máximo, el límite superior del filtro.

INSTRUCCIONES DE MANTENIMIENTO

 Antes de cualquier trabajo de mantenimiento y limpieza, saque la pipa de la bujía.

Comprobación y cambio de aceite del motor

 El funcionamiento con bajo nivel de aceite provocará graves daños en el motor.

1. Coloque la biotrituradora sobre una superficie nivelada;
2. Retire el tapón de aceite (tapón de rosca);
3. Compruebe el nivel de aceite;
4. Si el nivel es bajo, añada aceite (15W40) hasta alcanzar el nivel correcto;

Para cambiar el aceite:

5. Retire el tapón de drenaje y vacíe todo el aceite;
6. Apriete el tapón de drenaje y llene con aceite nuevo;
7. Compruebe el nivel y ajústelo al nivel adecuado.

Limpieza del filtro de aire

Filtro de aire

1. Retire la tuerca de mariposa y la tapa del filtro (3);
2. Retire la tuerca de mariposa y el filtro;
3. Limpie el filtro con aire comprimido hasta que esté completamente limpio;
4. Instale el filtro de aire y monte los demás componentes en el orden inverso al desmontaje.

Bujía

Para garantizar el correcto funcionamiento del motor, la bujía debe estar limpia y con una distancia adecuada entre los electrodos.

1. Extraiga la pipa, desenrosque la bujía y compruebe que está limpia;
2. Mida la distancia entre los electrodos con una herramienta adecuada. La distancia debe ser de entre 0,7 y 0,8 mm. Si es necesario, doblar el electrodo hasta que se alcance la separación adecuada;
3. Instale la bujía y apriétela firmemente. De lo contrario, podría dañarse el motor de la máquina;
4. Si la bujía no chispea al arrancar, cámbiela.

Atasco de las cuchillas

Si las cuchillas se obstruyen con restos del material a triturar, proceda del siguiente modo:

1. Coloque la llave de contacto (13) en la posición "OFF";
2. Pulse el botón de parada de emergencia (5);
3. Quite la pipa de la bujía;
4. Levante la tapa de acceso y desatasco de las cuchillas (11) aflojando los dos tornillos.

Cambio de las cuchillas

 Apague siempre la biotrituradora, extraiga la pipa de la bujía y pulse el botón de parada de emergencia antes de empezar.

1. Afloje los tornillos y levante la tapa de acceso y desatasco de las cuchillas (11);

 Preste atención a la posición de las cuchillas antes de retirarlas.

2. Sujete las tuercas y afloje los tres tornillos de la cuchilla.

Hay 3 cuchillas. Tire de la manija de arranque (2) para poder acceder a la segunda cuchilla.

Almacenamiento y limpieza

Limpieza

Limpie a fondo la máquina después de cada uso. Una manipulación cuidadosa protege la máquina y aumenta su vida útil.

Antes de proceder a la limpieza, deje que la máquina se enfríe completamente y extraiga la pipa de la bujía. Durante la limpieza, utilice protección de manga larga y guantes ajustados.

Almacenamiento

No guarde nunca la biotrituradora con gasolina en el depósito. Dependiendo de la región y de las condiciones de almacenamiento, la gasolina puede deteriorarse y oxidarse, provocando daños en el sistema de combustible, dificultades de arranque y atascos causados por depósitos de partículas.

Si ha almacenado la biotrituradora con gasolina en el depósito, para evitar arranques bruscos, siga las siguientes recomendaciones para el periodo de almacenamiento anterior:

Menos de 1 mes:

- Siga el procedimiento habitual.

1 mes a 1 año:

- Vacíe el depósito;
- Ponga el motor en marcha hasta que se pare por falta de combustible;
- Limpie el grifo de combustible.

Superior a 1 año:

- Vacíe el depósito;
- Ponga el motor en marcha hasta que se pare por falta de combustible;
- Limpie el grifo de combustible;
- Cambie el aceite;
- Retire la bujía y vierta aceite de motor (5-10 cl) en el cilindro;
- Tire de la manija de arranque para distribuir el aceite en el cilindro y vuelva a instalar la bujía;
- Tire lentamente de la manija de arranque mientras sienta resistencia. El pistón sube y las válvulas de admisión y escape están cerradas. Dejar el motor en esta posición ayudará a protegerlo de la corrosión interna.

PROTECCIÓN DEL MEDIO AMBIENTE



El embalaje se compone de materiales reciclables, que puede eliminar a través de los puntos de reciclaje locales.



¡Nunca coloque máquinas de combustión en la basura doméstica!

Los residuos como el aceite antiguo, el combustible, el lubricante, los filtros y las piezas de desgaste pueden perjudicar a los seres humanos, los animales y el medio ambiente y, como tal, deben ser debidamente eliminados o reciclados.

Asegúrese de que una biotrituradora ya desactivada se reenvía para ser eliminada de manera técnicamente correcta.

Puede obtener información acerca de la eliminación de la máquina utilizada a través de los responsables legales del reciclaje en su municipio.

ATENCIÓN AL CLIENTE

WhatsApp: +351 967 817 569

E-mail: support@vito-tools.com

PLAN DE MANTENIMIENTO

Acción	Diaria	1er mes o 20 horas	Cada 3 meses o 50 horas	Cada 6 meses o 100 horas	Cada año o 300 horas
Limpiar el motor e inspeccionar el apriete de tuercas y tornillos	✓				
Limpiar restos de manchas de madera o aceite	✓				
Comprobar/ajustar el nivel de aceite del motor	✓				
Cambiar el aceite del motor		✓ (1a vez)	✓ (2a vez)	✓ (3a vez o más)	
Comprobar el estado de los filtros	✓ (1)				
Limpiar el filtro de aire			✓ (1)		
Limpiar el tapón de drenaje del carburador				✓	
Limpiar el tapón de drenaje del carburador				✓	
Limpiar el depósito de combustible y el filtro			✓		
Comprobar el depósito de combustible					✓
Ajustar la separación de las válvulas de admisión y escape				✓ (2)	
Cambiar los segmentos del pistón					✓ (2)
Comprobar la velocidad de ralentí					✓ (2)
Apriete los tornillos de la culata					✓ (2)
Comprobar el circuito de combustible	Cada 2 años (cambiar si es necesario) (2)				
Comprobar la cámara de combustión	Después de 500 horas (2)				

(1) Realice un mantenimiento más frecuente cuando la máquina se utilice en áreas con mucho polvo.

(2) La asistencia a estos elementos debe ser efectuada por el concesionario de asistencia, a menos que tenga las herramientas apropiadas y conocimientos mecánicos.

PREGUNTAS FRECUENTES / RESOLUCIÓN DE PROBLEMAS

Problema - Causa	Solución
<p>El motor de combustión no arranca:</p> <ul style="list-style-type: none"> • La palanca del acelerador está en la posición "stop"; • El depósito de combustible está vacío; • La manguera de combustible esta obstruida; • El combustible del depósito es de mala calidad, tiene agua, está sucio o ya está viejo; • Pipa extraída de la bujía; El cable de bujía no está conectado; La bujía tiene hollín o está dañada; Distancia incorrecta entre los electrodos; • El filtro de aire está sucio; • El motor de combustión está " mojado " como resultado de varios intentos de arranque; • Nivel de aceite del motor demasiado bajo; 	<ul style="list-style-type: none"> • Poner el acelerador en posición de arranque; • Llenar el depósito de combustible; • Limpiar el conducto de combustible, desenroscar el tapón de drenaje del carburador y abrir el grifo de combustible; • Utilizar combustible nuevo (gasolina sin plomo) y limpie el carburador; • Encajar la pipa a la bujía; Conectarlos; • Limpiar/cambiar la bujía; Ajustar la distancia de los electrodos; • Limpiar/ cambiar el filtro de aire; • Suelte la bujía y séquela, gire la palanca del acelerador a la posición "STOP" y tire de la manija de arranque con la bujía suelta; • Añadir aceite hasta al nivel correcto;
<p>Dificultades de arranque o disminución de la potencia del motor de combustión:</p> <ul style="list-style-type: none"> • Hay agua en el depósito de combustible y en el carburador; • El carburador está obstruido; • El depósito de combustible está sucio; • El filtro de aire está sucio; • La bujía tiene hollín; 	<ul style="list-style-type: none"> • Vaciar el depósito de combustible; • Limpiar la manguera combustible y el carburador; • Limpiar el depósito de combustible; • Limpiar/ cambiar el filtro de aire; • Limpiar/cambiar la bujía;
<p>El motor funciona de forma irregular:</p> <ul style="list-style-type: none"> • El filtro de aire está sucio; 	<ul style="list-style-type: none"> • Limpiar/ cambiar el filtro de aire;
<p>El motor de combustión se sobrecalienta:</p> <ul style="list-style-type: none"> • Nivel de aceite del motor de combustión demasiado bajo; 	<ul style="list-style-type: none"> • Añadir aceite;
<p>La biotrituradora está echando humo:</p> <ul style="list-style-type: none"> • Nivel de aceite demasiado alto; • Limpiar/ cambiar el filtro de aire; 	<ul style="list-style-type: none"> • Ajustar el nivel; • Limpiar/ cambiar el filtro de aire;
<p>Fuertes vibraciones durante el funcionamiento:</p> <ul style="list-style-type: none"> • La carcasa del motor está suelta; 	<ul style="list-style-type: none"> • Apretar los tornillos de fijación del motor;
<p>La biotrituradora no tritura o tritura mal:</p> <ul style="list-style-type: none"> • La biotrituradora está bloqueada; • Las cuchillas están desafiladas o dañadas; 	<ul style="list-style-type: none"> • Consultar "Atasco de las cuchillas" en las instrucciones de mantenimiento; • Consultar "Cambio de las cuchillas" en las instrucciones de mantenimiento;

CERTIFICADO DE GARANTÍA

La garantía de este producto está en conformidad con la ley vigente a partir de la fecha de compra. Por lo tanto, debe guardar el comprobante de compra durante ese período de tiempo. La garantía cubre cualquier defecto de fabricación, material o funcionamiento, así como los repuestos y el trabajo necesario para su reparación.

Si excluyen de la garantía el malo uso del producto, eventual reparaciones efectuadas por personas no autorizadas (fuera de la asistencia de la marca VITO), así como cualquier daño causado por el uso.

DECLARACIÓN DE CONFORMIDAD

Declaramos bajo nuestra exclusiva responsabilidad que este producto con la designación BIOTRITURADORA DE RAMAS GASOLINA 15cv y la referencia VIBTRG15 cumple con las siguientes normas o documentos normativos: EN 13683:2003/A2:2011, EN ISO 14982:2009, según las determinaciones de las directivas:

2006/42/CE - Directiva de Máquinas

2014/30/UE - Directiva de Compatibilidad Electromagnética

(UE) 2016/1628 & 2017/656 - Directiva Euro V (e9*2016/1628*2016/1628SYB11/P*1126*00)

S. João de Ver,
16 de febrero de 2024

Central Lobão S. A.
El técnico encargado
Hugo Santos



MACHINE DESCRIPTION AND PACKAGING CONTENT

15hp PETROL WOOD SHREDDER – VIBTRG15

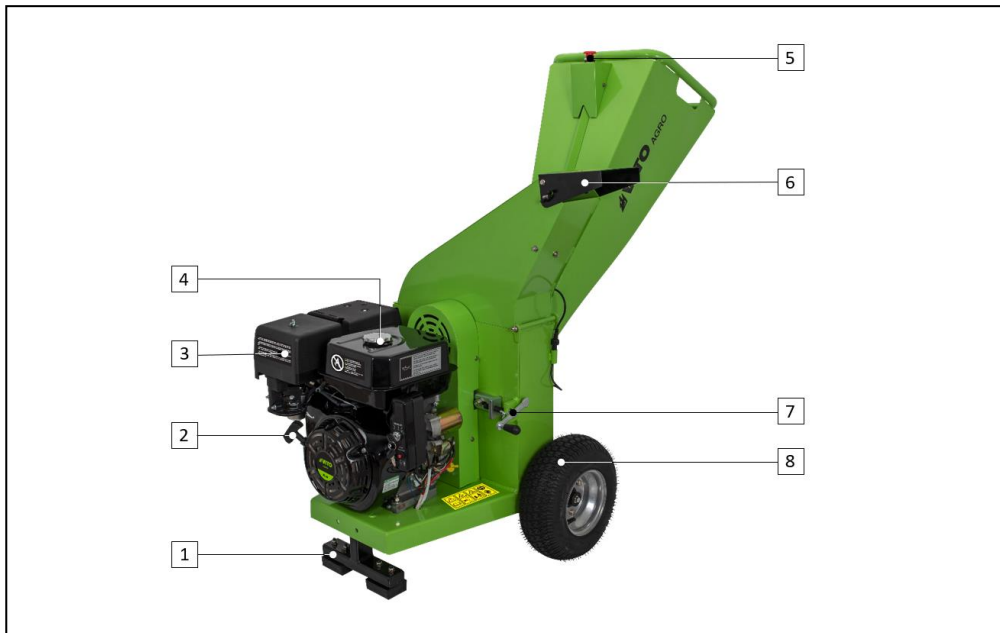

Components list	
1	Front support leg
2	Recoil starter
3	Air filter
4	Fuel tank
5	Emergency stop switch
6	Adjustable discharge chute deflector
7	Belt tensioning/adjustment lever
8	Wheel
9	Battery
10	Exhaust
11	Blade access and cleaning/unclogging cover
12	Feed hopper
13	Ignition switch
14	Battery charging system protection

Packaging content	
1	Wood shredder VIBTRG15
1	Front support leg
2	Wheels
2	Wheels axle
1	Feed hopper
1	Adjustable discharge chute
1	Set of nuts, washers and bolts
1	Manual de instruções

Technical data	
Type of engine:	4-ST combustion
Engine power [hp kW]:	15 11.2
Displacement [cc]:	420
No-load rotation speed [rpm]:	3600
Blade speed [rpm]:	2400
Fuel:	Petrol
Fuel tank capacity [L]:	6.5
Engine oil:	15W40
Engine oil sump capacity [L]:	1.1
Maximum branch diameter [Ø mm]:	100
Wheels diameter [mm]:	330
Sound power level (L_{WA}) [dB (A)]:	114
Sound pressure level (L_{pA}) [dB (A)]:	94
Weight [Kg]:	105
Dimensions [mm]:	710 x 1200 x 1275

Symbols



Safety instructions and precautions.



To reduce the risk of injury, user must read the instruction manual.



No open flames or smoking.



Fire and explosion hazard.



Respect the safety distance.



Risk of injury.



Packaging made from recycled materials.



Batteries or power tools should not be disposed of together with household waste.

GENERAL SAFETY AND USE INSTRUCTIONS

 **WARNING!** While operating agricultural machinery, you should consider basic safety precautions to avoid the risk of fire, electric shock and personal injury.



Always read the safety, operating and maintenance instructions before you start using your machine or agricultural equipment. Keep the instruction manual for future reference.

General rules

It is your responsibility to follow these preventive measures in order to ensure your own safety. Always operate the wood shredder carefully and responsibly.

The wood shredder, including all accessories, may only be used by individuals who have read the instruction manual and are familiar with its handling. Before using the wood shredder for the first time, must ensure they are instructed adequately and practically. Users should be instructed by the seller or any other qualified person on how to operate the petrol wood shredder. The instruction manual is considered an integral part of the wood shredder and must always be provided alongside the product.

Familiarise yourself with the control mechanisms and how the shredder works. The user must know how to stop the shredder and the motor immediately in the event of an emergency.

Do not operate the wood shredder if you are not both physically and mentally well. Do not operate with it while you are tired or under the influence of medication, drugs or alcohol. If you have a health problem, ask your doctor if it is safe for you to work with the wood shredder before doing so.

 Never allow the petrol wood shredder to be operated by children, individuals with limited physical, sensory or mental abilities, individuals with lack of experience and knowledge of the machine, or others unfamiliar with the use instructions.

The shredder has been designed for shredding branches and trunks resulting from pruning tasks. This machine should only be used as described in the instruction manual.

Any other use, which may be dangerous and may cause injury to the user or damage to the equipment, is not permitted.

For safety reasons, any alteration to the wood shredder other than installing accessories specifically authorized by the manufacturer, is prohibited. The warranty will be voided if you alter it in any way.

You may get information on authorized attachments from your official VITO dealer.



Operating the petrol wood shredder causes a massive load of vibrations may damage nervous and circulatory systems, especially to whom have circulatory disorders. Inform your doctor if any symptoms arise caused by the vibrations. Among these symptoms, that occur specially on fingers, hand and wrists, are also included loss of sensation, pain, muscle weakness, skin discoloration or tingling sensation.

Plan rest breaks while operating the petrol wood shredder and avoid using it for long periods. Permanent vibrations are harmful to health.

Petrol fuelling and handling



Petrol is toxic and highly flammable! Keep petrol only in jerry cans designed and approved for this purpose. Always screw and tighten tank caps and fuel containers. Defective caps must be replaced.

Never use bottles or similar to remove or store service products such as fuel. Someone, particularly children, may be mistakenly taken to drink them.

Keep petrol away from sparks, flames, heat sources or other ignition sources.

Do not smoke near petrol jerry cans and machines containing petrol on the tank, or during the fuelling process.

Refill and empty the fuel tank outdoors only. Before refuelling, shut of the engine and let it cool down.

Petrol fuelling shall be carried out before running the combustion engine. While the engine is running, it is not permitted to open the tank cap or refuel.

Do not overfill the fuel tank. In order to allow space for fuel to expand, never add fuel above the lower edge of the filler neck. Please also observe the information in the combustion engine operating instructions.

If petrol overflows, immediately clean any spilled fuel. The combustion engine should only be started after the dirty petrol surface has been cleaned.

Any attempt at ignition shall be avoided until the petrol vapors have volatilized (dry with cloth).

If petrol was spilled over clothing, it must be changed.

Clothing and PPE

Always wear resistant shoes with non-slip sole that completely covers the foot. Never work barefoot or wearing sandals, for example.

When carrying out maintenance and cleaning work, changing accessories and transporting the wood shredder, always wear tight-fit gloves.

Do not wear loose clothing or jewelry. Clothing worn during the machine operation must be adequate, tight and closed, for example, a work boiler suit. Do not wear scarves, ties, necklaces or other similar tight-fit clothing.

Keep hair, clothing and gloves away from moving parts. The rotating parts can touch or drag the hair or clothes, resulting in serious injury.

Shredder transport

Do not transport the wood shredder while the combustion engine is running. Before moving it, stop the engine, wait for the blades to stop completely and remove the spark plug cap.

Always transport the equipment when the engine is cold and without fuel.

The wood shredder should always be moved by two people. Use loading ramps, lifting devices.

For safety reasons, it is not permitted to exceed an angle of inclination of 15° during transport and loading, especially when using loading ramps.

Protect the wood shredder and its parts carried with straps, cables, etc. Never transport the wood shredder with loose parts.

Carry the machine with a suitable trailer or on a suitable loading surface, and not in the passenger compartment (e.g. trunk) of a vehicle.

When transporting the machine, in force regional legislation must be respected, in particular that concerning the load being transported and the transport of objects on loading surfaces.

Before you start operating

Make sure that the wood shredder is only used by people who are familiar with the instruction manual.



Before starting the engine, check that the fuel system is properly sealed, in particular the tank cap and hose connectors. In the event of a leak or damage, do not start the combustion engine. Ask for technical assistance from an official dealer.

Before operating the wood shredder, replace damaged and worn-out parts.

Check that all nuts and bolts are properly tightened. It is important to inspect regularly the equipment in order to ensure safety issues and a good performance.

Before operating the machine, check that the spark plug is properly connected to the spark plug cap.

Before start-up, to ensure you work safely with the wood shredder, you need to check if:

- The wood shredder is correctly assembled and that the blades are correctly and securely fixed;
- The safety devices are in perfect condition and working correctly. Never operate the machine if the safety devices are missing, damaged or worn out;
- The tank, fuel line components and cap are in perfect condition;
- The oil sump cap is properly tightened.



Make all adjustments and work necessary. If you have any questions or difficulties, contact your official dealer.

Before start up, remove all objects on top of the machine (tools, accessories, cloths, etc.).

Observe the local regulations on the hours when it is allowed to operate combustion-engine machines and the permitted noise level.

While operating

 Keep third parties away from the wood shredder's area of operation. Never work while animals or people, especially children, are in the danger zone. During operation, objects can be ejected.

The machine can only be used by a single person. The user must remain within the working area during the entire period while the engine is running.

While the machine is running, it must never be lifted, pushed or pulled by the transport handle or other parts.

The control and safety devices installed on the machine must not be removed.

Work only in daylight or with good artificial lighting and do not work with the wood shredder exposed to the rain, thunder and, in particular, under the danger of lightning.

When the soil is wet, there is a greater risk of accidents due to the less safe working position. You must work carefully to avoid slipping. If possible, avoid operating the wood shredder on a wet soil.

Use the wood shredder with special caution when working near slopes, ditches and wells. Keep a safe distance from these hazardous places.

In case of nausea, headaches, sight problems (eg. reduced vision), hearing problems, dizziness and reduced ability to concentrate, stop working immediately. These symptoms may be caused by high exhaust gas concentration.

The combustion engine releases poisonous gases as soon as it starts running. These gases contain toxic carbon monoxide, a colourless, odourless gas, as well as other harmful substances. The combustion engine may never be started inside confined or poorly ventilated spaces.

Starting the engine:

 Turn the wood shredder on carefully following the operating instructions in the instruction manual. Using the wood shredder according to these instructions reduces the risk of injury.

When the recoil starter returns to its original position, your hand and arm can be dragged quickly towards the combustion engine. This retraction may cause fractures, bruises and sprains.

Stop the combustion engine when:

- The machine must be tilted for transport;
- Whenever you intend to move away from the wood shredder or if it is not under watch;
- Before refuelling. Only refuel when the combustion engine is cold;
- The shredder is moved to another area.

Switch off the combustion engine and remove the spark plug cap:

- Whenever you have to adjust or assemble the blades;
- Before lifting, loading or transporting the machine;
- Before the equipment is inspected, cleaned or before repair tasks are carried out;
- If the wood shredder vibrates excessively and abnormally. Detect the cause of the malfunction immediately and make the necessary repairs. Strong vibrations usually indicate a malfunction.

Maintenance and cleaning

Before start cleaning, adjustment, repair and maintenance tasks:

- Place the wood shredder in a solid and flat surface;
- Turn off the combustion engine and let it cool down;
- Remove the spark plug cap.

 Keep the spark plug cap away from the spark plug itself, as an inadvertent ignition spark can cause burns or electric shocks. Unintentional contact of the spark plug with the spark plug cap can cause the combustion engine to start unintentionally.

To clean or service the wood shredder, just lean it backwards. If the machine is turned sideways or forward, damage to the combustion engine and other parts of the wood shredder may occur, which may cause costly repairs.

 Allow the wood shredder to cool down in particular before carrying out maintenance work on the drive system, combustion engine, exhaust manifold and muffler. Temperatures of 80°C or even higher can be reached.

Direct contact with engine oil can be dangerous, moreover, engine oil must not be spilled.

VITO recommends leaving the filling or changing of the engine oil to a specialist.

Frequently check the equipment, especially before storage (for example, before the winter period), regarding wear and damages.

For safety reasons, replace worn out or damaged parts immediately so the unit is always in perfect operating conditions.

Cleaning:

The wood shredder must be carefully cleaned after each use. Remove the debris inlaid with a wooden splint. Clean the base using a brush and water.

Do not use aggressive cleaning products. These products may damage plastics and metals, compromising the safe operation of the wood shredder.

The shredder can be cleaned with a pressure washer or a steam cleaner. Keep a minimum distance of 1 metre and never direct the water jets directly at the support points or the seals.

In order to avoid fire hazards, the ventilation slots, radiator and exhaust area must be free from traces of wood or rubbish.

Maintenance:

Only maintenance works described in this instruction manual may be carried out, all other works must be performed by an official dealer.

If you lack the necessary knowledge and resources, you should always ask an official dealer.

Use only VITO-approved accessories for this petrol wood shredder or technically identical parts. Failure to do so may result in personal injuries or damages to the petrol wood shredder. If necessary, they should be replaced by an official dealer.

For safety reasons, the fuel system components (hose, tap, tank, tank cap and couplings) should be inspected regularly regarding damage and leaks. If necessary, they should be replaced by an official dealer.

Always keep warning and information stickers clean and legible.

Keep all nuts and bolts well tightened in order to ensure a safe operation.

If any components or safety devices are removed for maintenance works, they must be repositioned immediately.

When replacing the blades, pay attention to the type of blades and if they match. Only use VITO-authorized blades.

Long-term storage

Allow the combustion engine to cool down before putting the equipment in a closed compartment.

Never store the wood shredder with petrol in the tank inside a building. Petrol vapours may come into contact with flames or sparks and ignite.

Store the petrol wood shredder in a dry area, with the fuel tank empty in a well-ventilated location. If you want to empty the tank, for example before the winter period, the fuel tank should only be emptied outdoors.

Clean the machine thoroughly before storage, especially on winter. Store the wood shredder in a good operating condition. Store the machine with the spark plug cap removed.

Ensure that the petrol wood shredder is protected against misuse (e.g., by children).

Technical assistance

The petrol wood shredder should only be serviced by the brand's technical assistance center, or other qualified personnel, replacing any necessary parts with original parts.

ASSEMBLY, OPERATION AND MAINTENANCE INSTRUCTIONS

 Observe the safety instructions. Remove the spark plug cap and wear tight-fitting gloves when working with the blades.

Carry out all assembly work on a horizontal, firm and clean surface.

ASSEMBLY INSTRUCTIONS

Wheels

1. Insert the axle into each hole of the shredder base;
2. Fit the wheels (8), washers and tighten with the nuts.

 Make sure the wheel fill valves are facing outwards.

Front support leg

1. Align the holes in the front support leg (1) with the bolts on the shredder base;
2. Place washers and tighten with nuts.

Feed hopper

1. Fit the hopper slots (10) into the hooks on the shredder;
2. Fit washers and tighten with nuts;
3. Connect the emergency stop switch plug (5).

Adjustable discharge chute deflector

1. Align the holes in the discharge chute (6) with the holes of the shredder;
2. Place the bolts in the upper (fixed) holes and tighten them from the inside with washers and nuts;
3. In the lower (adjustable) holes, place the bolts from the inside and tighten from the outside with the wing nuts.

OPERATING INSTRUCTIONS

Automatic engine start

1. Move the choke lever to the left to "CLOSE" position;
2. Turn the fuel valve to the "ON" position. The lever must be turned to the right;
3. Place the throttle lever in the middle position;
4. Turn the ignition key (13) to the "START" position until the engine starts;
5. After about 30 seconds, move the choke lever to "OPEN" position, to the right.

 Do not set the choke lever to "CLOSE" position if the engine is warm or air temperature is high.

Manual engine start

1. Move the choke lever to the left to "CLOSE" position;
2. Turn the fuel valve to the "ON" position. The lever must be turned to the right;
3. Place the throttle lever in the middle position;
4. Turn the ignition key (13) to the "ON" position;
5. Pull the recoil starter (2) slowly until you feel some resistance and then pull the recoil starter tightly until the engine starts running;
6. After about 30 seconds, move the choke lever to "OPEN" position, to the right.

 Do not set the choke lever to "CLOSE" position if the engine is warm or air temperature is high.

Engine stop

To stop the engine, move the throttle lever to the right and turn the ignition switch (13) to the "OFF" position.

In the event of an emergency, you can press the emergency stop switch (5).

Fuel

The wood shredder engine is designed to run on petrol. Never use contaminated petrol or a mixture of oil and petrol. Avoid getting dirt or water in the tank.

To check the fuel level and fill the tank, the engine must be stopped. When filling the fuel tank, do not exceed the maximum level, the upper limit of the filter.

MAINTENANCE INSTRUCTIONS



Before any maintenance and cleaning tasks, remove the spark plug cap.

Checking and changing the engine oil



An engine running with low oil level will cause severe engine damage.

1. Place the wood shredder on a flat floor;
2. Remove the oil filler cap (screw cap);
3. Check the oil level;
4. If the level is low, add oil (15W40) until the appropriate level is reached;

To change the oil:

5. Remove the oil drain plug and empty all the oil;
6. Tighten the oil drain plug and add new oil;
7. Check the oil level and top up to the correct level.

Air filter cleaning

Air filter

1. Loosen the wing nut and remove the filter cover (3);
2. Remove the wing nut and filter;
3. Blow out the filter element with compressed air until it is completely clean;
4. Place all filter element in the filter and assemble the remaining components in reverse order to disassembly.

Spark plug

To ensure proper engine operation, the spark plug should be clean and proper gapped between the electrodes.

1. Remove the spark plug cap and check that it is clean;
2. Measure the distance between the electrodes with a suitable tool. The distance must be between 0.7-0.8 mm. If necessary, fold the electrode until the appropriate gap is reached;
3. Install the spark plug and tighten firmly. Failure to do so may damage the engine;
4. If the spark plug does not spark when starting, replace it.

Blades jamming

If the blades become clogged with debris from the material to be shredded, proceed as follows:

1. Set the ignition (13) to the "OFF" position;
2. Press the emergency stop switch (5);
3. Remove the spark plug cap;
4. Lift the blade access and cleaning/unclogging cover (11) by loosening the two bolts.

Replacing the blades



Always switch off the wood shredder, remove the spark plug cap and press the emergency stop switch before you start.

1. Unscrew the nuts and remove the blade cleaning cover (11);



Pay attention to the position of the blades before removing.

2. Hold the nuts and loosen the three blade bolts.

There are 3 blades. Pull the recoil starter (2) so that you can access the second blade.

Storage and cleaning

Cleaning

The wood shredder must be thoroughly cleaned after each use. Careful handling protects the equipment and extends its service life.

Before cleaning, allow the equipment to cool down completely and remove the spark plug cap. When cleaning, wear long-sleeved protection and tight-fitting gloves.

Storage

Never store the equipment with petrol in the tank. Depending on the region and storage conditions, petrol can deteriorate and oxidize, causing damages in the carburettor and fuel system, difficult starts and clogging caused by particle accumulation.

If you have stored the wood shredder with petrol in the tank, to avoid difficult starts, comply with the following recommendations:

Less than 1 month:

- Follow the usual procedure.

1 month to 1 year:

- Empty all petrol from the tank;
- Run the engine until it stops due to lack of fuel;
- Clean the fuel tap.

Over 1 year:

- Empty all petrol from the tank;
- Run the engine until it stops due to lack of fuel;
- Clean the fuel tap;
- Change the oil;
- Remove the spark plug and put engine oil (5-10 cl) on the cylinder;
- Pull the recoil starter to distribute the oil in the cylinder and reinstall the spark plug;
- Pull the recoil starter slowly while feeling resistance;
- Pull the starter handle slowly while feeling resistance. The piston is rising, and the intake and exhaust valves are closed. Leaving the engine in this position will help to protect from internal corrosion.

ENVIRONMENTAL POLICY



The packaging is made up of recyclable materials, which you can dispose on local recycling points.



Never dispose of combustion equipment in your household waste!

Waste such as used oil, fuel, lubricant, filters and wearing parts can harm humans, animals and the environment and as such must be properly disposed of.

Make sure that the deactivated equipment is forwarded for disposal in a technically correct way.

You can obtain information regarding the disposal of the wood shredder through the person in charge for the recycling in your city.

CUSTOMER SERVICE

WhatsApp: +351 967 817 569

E-mail: support@vito-tools.com

MAINTENANCE SCHEDULE

Action	Daily	1st month or 20 hours	Every 3 months or 50 hours	Every 6 months or 100 hours	Every year or 300 hours
Clean the engine and inspect the tightness of the screws and nuts	✓				
Clean traces of wood or oil stains	✓				
Check the engine oil level	✓				
Change the engine oil		✓ (1 st time)	✓ (2 nd time)	✓ (3 rd time or more)	
Check the filters conditions	✓ (1)				
Clean air filter			✓ (1)		
Clean carburettor drain plug				✓	
Clean and readjust spark plug				✓	
Clean the fuel tank and the fuel filter			✓		
Check the fuel tank					✓
Adjust the gap of the inlet/exhaust valves				✓ (2)	
Replace the piston rings					✓ (2)
Check the idling speed					✓ (2)
Tighten cylinder head screws					✓ (2)
Check the fuel line	Every 2 years (replace if necessary) (2)				
Check the combustion chamber	After 500 hours (2)				

(1) Perform frequent maintenance tasks when the equipment is used in dusty areas.

(2) These parts should be serviced by the service dealer unless you have the appropriate tools and mechanical knowledge.

FREQUENTLY ASKED QUESTION/ TROUBLESHOOTING

Question/Problem - Cause	Solution
<p>The combustion engine does not start:</p> <ul style="list-style-type: none"> • The throttle lever is set to "stop" position; • The fuel tank is empty; • The fuel line is clogged; • The fuel in the tank is of poor quality, has water, is dirty or is old already; • The cap has been removed from the spark plug; The spark plug wire is not well connected; The spark plug has soot or is damaged; Wrong distance between the electrodes; • The air filter is dirty; • The combustion engine is "wet" due to many attempts for starting it; • Very low oil level; 	<ul style="list-style-type: none"> • Set it to "start" position; • Fill the tank; • Clean the fuel line, unscrew the carburettor drain plug and open the fuel tap; • Use new fuel (unleaded petrol) and clean the carburettor; • Fit the cap into the spark plug; Connect it; Clean/replace the spark plug; Adjust the gap between the electrodes; • Clean/replace the air filter; • Loosen the spark plug and dry it, turn the throttle lever to the "STOP" position and pull the recoil starter with the spark plug loosened; • Top up to the appropriate level;
<p>Start-up difficulties or reduced combustion engine power:</p> <ul style="list-style-type: none"> • Presence of water in fuel tank and carburettor; • Carburettor is clogged; • The fuel tank is dirty; • The air filter is dirty; • The spark plug has soot; 	<ul style="list-style-type: none"> • Empty the fuel tank; • Clean the fuel lines and carburettor; • Clean the fuel tank; • Clean/replace the air filter; • Clean/replace the spark plug;
<p>The engine runs irregularly:</p> <ul style="list-style-type: none"> • The air filter is dirty; 	<ul style="list-style-type: none"> • Clean/replace the air filter;
<p>The combustion engine overheats:</p> <ul style="list-style-type: none"> • Low engine oil level; 	<ul style="list-style-type: none"> • Top up;
<p>The petrol wood shredder is smoking:</p> <ul style="list-style-type: none"> • Oil level too high; • The air filter is dirty; 	<ul style="list-style-type: none"> • Adjust oil level; • Clean/replace the air filter;
<p>Strong vibrations while operating:</p> <ul style="list-style-type: none"> • Loose engine housing; 	<ul style="list-style-type: none"> • Tighten the engine housing fixing bolts;
<p>Low performance:</p> <ul style="list-style-type: none"> • The shredder is clogged; • Blades are dull or damaged; 	<ul style="list-style-type: none"> • Refer to "Blades jamming" in the maintenance instructions; • Refer to "Replacing the blades" in the maintenance instructions;

WARRANTY CERTIFICATE

The warranty for this product is in accordance with the law in force from the date of purchase. You should, therefore, keep your proof of purchase during this period. The warranty covers any manufacturing defect in material or operation, as well as parts and work needed for their repairing.

Excluded from the warranty are the misuse of the product, any repairs carried out by unauthorized individuals (outside the service center of the brand VITO) as well as any damage caused by its use.

DECLARATION OF CONFORMITY

We declare, under our sole responsibility, that the product labelled 15hp PETROL WOOD SHREDDER with code VIBTRG15 complies with the following standards or normative documents: EN 13683:2003/A2:2011, EN ISO 14982:2009, as defined by:

2006/42/EC - The Machinery Directive

2014/30/EU - The Electromagnetic Compatibility Directive
(EU) 2016/1628 & 2017/656 - Euro V Directive
(e9*2016/1628*2016/1628SYB11/P*1126*00)

S. João de Ver,
16th february 2024

Central Lobão S. A.
Technical manager
Hugo Santos



DESCRIPTION DE LA MACHINE ET CONTENU DE L'EMBALLAGE

BROYEUR DE BRANCHES À ESSENCE 15cv - VIBTRG15

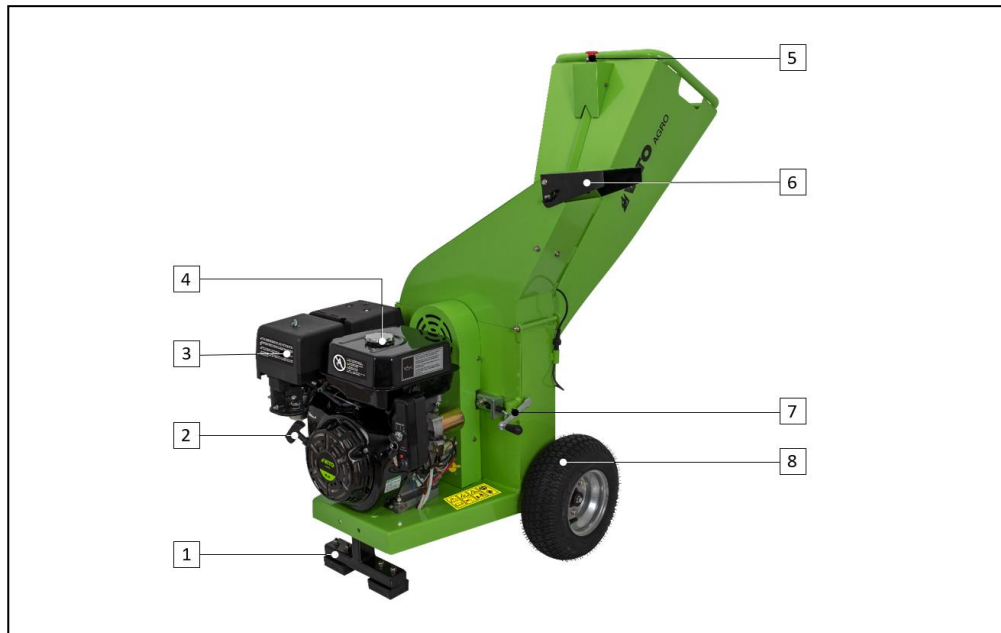

Liste de composants	
1	Support avant
2	Poignée de lanceur
3	Filtre à air
4	Réservoir de carburant
5	Bouton d'arrêt d'urgence
6	Défecteur de sortie réglable de la goulotte d'éjection
7	Levier de réglage de la tension de courroie
8	Roue
9	Batterie
10	Échappement
11	Couvercle d'accès et débouchage aux lames
12	Entonnoir
13	Clé de contact
14	Protection du système de recharge de la batterie

Contenu de l'emballage	
1	Broyeur de branches VIBTRG15
1	Support avant
2	Roues
2	Axe de roue
1	Entonnoir
1	Défecteur de sortie réglable
1	Jeu d'écrous, de rondelles et de boulons
1	Mode d'emploi

Données techniques	
Type de moteur :	Combustion 4T
Puissance du moteur [cv kW] :	15 11.2
Cylindrée [cc] :	420
Vitesse de rotation à vide [tpm] :	3600
Vitesse de la lame [tpm] :	2400
Carburant :	Essence
Capacité du réservoir de carburante [L] :	6.5
Huile moteur :	15W40
Capacité du carter d'huile moteur [L] :	1.1
Diamètre maximal des branches [Ø mm] :	100
Diamètre des branches [mm] :	330
Niveau de puissance acoustique (L _{WA}) [dB (A)] :	114
Niveau de pression acoustique (L _{pA}) [dB (A)] :	94
Poids [Kg] :	105
Dimensions [mm] :	710 x 1200 x 1275

Symboles



Consignes de sécurité et précautions.



Pour éviter tout risques de dommages, l'utilisateur est prié de lire le mode d'emploi.



Interdiction d'allumer et fumer.



Risque d'incendie ou d'explosion.



Respectez la distance de sécurité.



Risque de blessure.





Emballage fabriqué à partir de matériaux recyclés.



Collecte séparée des batteries et/ou des outils électriques.

INSTRUCTIONS GÉNÉRALES DE SÉCURITÉ ET D'UTILISATION

 **ATTENTION !** Lors de l'utilisation des machines agricoles, certaines mesures de sécurité de base doivent être respectées, afin d'éviter tout risque d'incendie, d'électrocution et d'accidents domestiques.

 Lisez toujours les consignes de sécurité, le mode d'emploi et les conseils d'entretien avant de commencer à utiliser votre broyeur. Veillez à conserver ce mode d'emploi pour toute référence ultérieure.

Règles générales

Ces mesures préventives sont indispensables pour votre sécurité, utilisez toujours la machine avec précaution, de manière responsable et en tenant compte du fait que l'utilisateur est responsable de tout accident causé à des tiers ou à leurs biens.

La machine y compris tous ses accessoires, ne peut être utilisé que par des personnes qui ont lu le mode d'emploi et sont familiarisées avec la manipulation. Avant la première utilisation, l'utilisateur doit être instruit par le revendeur ou toute autre personne compétente sur l'utilisation de la machine agricole et doit avoir reçu des instructions appropriées et pratiques. Le mode d'emploi fait partie intégrante de la machine et doit toujours être fourni.

Familiarisez-vous avec les dispositifs de contrôle et l'utilisation du broyeur de branches. En particulier, l'utilisateur doit savoir comment arrêter rapidement le broyeur et le moteur à combustion.

N'utilisez le broyeur que si vous vous trouvez en bonne condition physique et mentale. N'utilisez pas le broyeur si vous êtes fatigué ou sous l'influence de l'alcool, de drogues ou de médicaments. Si vous souffrez d'un problème de santé, demandez l'avis à votre médecin avant d'utiliser cette machine.

 Ne jamais laisser des enfants, des personnes ayant des capacités physiques, sensorielles ou mentales limitées, des personnes inexpérimentées et qui ne sont pas familiarisées utiliser le broyeur ou encore des personnes qui ne connaissent les consignes d'utilisation.

Le broyeur est destiné à broyer les branches et les troncs issus de l'élagage. Cette machine ne doit être utilisée que de la manière décrite dans le mode d'emploi.

Toute autre utilisation pouvant être dangereuse et pouvant causer des blessures à l'utilisateur ou endommager le broyeur est interdite.

Pour des raisons de sécurité, toute modification de machines à combustion autre que le montage des accessoires autorisés par le fabricant est interdit. Toute modification effectuée annulera le droit à la garantie.

Vous pourrez obtenir des informations sur les accessoires autorisés auprès de votre distributeur officiel VITO.

 L'utilisation du broyeur provoque une forte charge de vibrations qui peut endommager les systèmes circulatoire et nerveux, en particulier chez les personnes souffrant de problèmes circulatoires. Consultez un médecin si des symptômes pouvant être causés par des vibrations apparaissent. Ces symptômes, qui se manifestent principalement au niveau des doigts, des mains ou des poignets, comprennent, par exemple, la perte de sensation, la douleur, la faiblesse musculaire, la décoloration de la peau ou des picotements désagréables.

Lors de l'utilisation de l'équipement, faites des pauses et évitez d'utiliser le broyeur de branches pendant de longues périodes. Les vibrations permanentes sont nocives pour la santé.

Ravitaillement et manipulation de l'essence

 L'essence est toxique et trop inflammable ! Ne stockez l'essence que dans des bidons prévus à cet effet. Serrez toujours les bouchons des bidons de remplissage de carburant. Les bouchons défectueux doivent toujours être remplacés.

N'utilisez jamais de bouteilles ou de produits similaires pour retirer ou ranger des produits de service, comme l'essence. Quelqu'un, en particulier les enfants, peut accidentellement les boire.

Maintenez l'essence à l'écart des étincelles, des flammes, des sources de chaleur ou d'autres sources d'inflammation.

Ne fumez pas à proximité des bidons ou des machines avec moteur à combustion, ni pendant le procès de remplissage.

Remplissez et videz le réservoir de l'essence seulement à l'extérieur. Avant de faire le plein, éteignez le moteur et laissez-le refroidir.

Faites le plein d'essence avant de démarrer le moteur. Il est interdit d'ouvrir le bouchon du réservoir ou de faire le plein d'essence lorsque le moteur tourne.

Ne remplissez pas trop le réservoir. Afin de permettre à l'essence d'avoir une marge de dilatation, n'ajoutez jamais de carburant au-dessus du bord supérieur du goulot de remplissage. En outre, respectez les instructions du mode d'emploi du moteur à combustion.

Si l'essence déborde, nettoyez immédiatement toute essence déversée. Le moteur à combustion doit être seulement mis en marche après avoir nettoyé la surface sale.

Si l'essence est entrée en contact avec des vêtements, vous devez les changer).

Si l'essence est entrée en contact avec des vêtements, vous devez les changer.

Vêtements et équipements de protection

Lorsque vous travaillez, portez toujours des chaussures résistantes avec une semelle antidérapante qui couvre entièrement le pied. Ne jamais travailler pieds nus ou avec des sandales, par exemple.

Portez toujours des gants bien ajustés pour l'entretien, le nettoyage, le remplacement des accessoires et le transport de la machine.

Ne portez pas de vêtements amples ou de bijoux. Les vêtements utilisés pendant l'utilisation du broyeur doivent être adéquat, serré et fermé, par exemple, une combinaison de travail. Ne portez pas d'écharpes, de cravates, de colliers ou d'autres vêtements amples similaires.

Tenez les cheveux, les vêtements et les gants à l'écart des pièces en rotation. Ces pièces peuvent toucher ou traîner les cheveux ou les vêtements. Cela peut provoquer des blessures graves.

Transport du broyeur

Transportez le broyeur seulement quand le moteur est arrêté. Avant le transport, arrêtez le moteur, attendez que les lames s'arrêtent complètement et retirez le capuchon de la bougie d'allumage.

Transportez toujours le broyeur lorsque le moteur est froid et le réservoir est vide.

Le broyeur doit toujours être soulevé par deux personnes, en respectant les points de transport. Utilisez des rampes de chargement et dispositifs de levage.

Pour des raisons de sécurité, il n'est pas permis de dépasser un angle d'inclinaison de 15° pendant le transport et le chargement, notamment lors de l'utilisation de rampes de chargement.

Protégez le broyeur et ses parties transportés sur la surface de chargement à l'aide de dispositifs d'arrimage (sangles, cordes etc...) de dimensions appropriées. Ne transportez jamais le broyeur avec des pièces desserrées.

Transportez le broyeur avec une remorque ou sur une surface de chargement appropriée, pas dans l'habitacle (par exemple, dans le coffre) d'une voiture.

Lors du transport du broyeur, la législation régionale en vigueur doit être respectée, en particulier celle concernant la protection des chargements et le transport d'objets sur les surfaces de chargement.

Avant de commencer à travailler

Assurez-vous que le broyeur soit utilisé uniquement par des personnes ayant connaissance du mode d'emploi.



Avant de démarrer le moteur, vérifiez l'étanchéité du système d'alimentation en carburant, en particulier le bouchon du réservoir et les raccords des tuyaux. En cas de fuite ou d'endommagement, ne pas démarrer le moteur à combustion. Demandez l'assistance technique d'un distributeur officiel.

Avant de démarrer le broyeur, remplacez les pièces endommagées ainsi que toutes les autres pièces usées.

Vérifiez que tous les boulons et écrous sont bien serrés. Un contrôle régulier est important afin de garantir la sécurité et la performance du broyeur.

Avant d'utiliser la machine, vérifiez que le capuchon est correctement raccordé à la bougie d'allumage.

Pour assurer le fonctionnement du broyeur en toute sécurité, avant son démarrage il est important de vérifier si :

- L'ensemble de la machine est monté correctement et si les lames sont fermement fixées ;
- Les dispositifs de sécurité sont en parfait état et fonctionnent correctement. Ne jamais utiliser le broyeur si les dispositifs de sécurité manquent, sont inhibées, endommagées ou usées ;
- Le réservoir de carburant, les composants d'injection du carburant et le bouchon du réservoir sont en parfait état ;
- Le bouchon du carter d'huile est correctement serré.



Effectuez tous les réglages et les travaux nécessaires au montage correct de l'équipement agricole, si vous avez des questions ou des difficultés, contactez votre distributeur officiel VITO.

Avant le démarrage, retirez tous les objets se trouvant sur la machine (outils, accessoires, chiffons, etc.).

Veillez tenir compte de la réglementation municipale sur les heures où il est permis d'utiliser des machines avec des moteurs à combustion.

Au cours du travail

 Tenez les tiers le plus loin possible de la zone d'utilisation du broyeur. Ne travaillez jamais lorsque des animaux ou des personnes, en particulier des enfants, se trouvent dans la zone de danger. Au cours du travail, des objets sont projetés.

La machine ne peut être utilisée que par une seule personne. L'utilisateur doit se tenir dans la zone de travail pendant que le moteur à combustion tourne.

Pendant le fonctionnement, la machine ne doit jamais être soulevée, poussée ou tirée par la poignée de transport ou d'autres parties.

Les dispositifs de contrôle et de sécurité installés dans la machine ne doivent pas être enlevés ou bloqués.

Ne travaillez qu'à la lumière du jour ou avec un bon éclairage artificiel et ne travaillez pas avec la machine sous la pluie, l'orage et, en particulier, en cas de risque de foudre.

Quand le sol est humide, le risque d'accident est plus grand car la position de travail est moins sûre. Il convient de labourer de manière particulièrement prudente pour éviter les dérapages. Si possible, évitez d'utiliser le broyeur lorsque le sol est humide.

Faites très attention lorsque vous travaillez près de pentes, de fossés et de puits. Veillez notamment à vous tenir à une distance suffisamment sûre de ces zones de danger.

En cas de nausées, de maux de tête, de problèmes de vision (par ex. réduction du champ de vision), de problèmes d'audition, de vertiges, de réduction de la capacité de concentration, arrêtez immédiatement le travail. Ces symptômes peuvent être résultants des concentrations trop élevées de gaz d'échappement.

Le moteur à combustion produit des gaz d'échappement toxiques dès qu'il commence à tourner. Ces gaz contiennent du monoxyde de carbone toxique, un gaz incolore et inodore ainsi que d'autres substances nocives. Le moteur à combustion ne doit jamais être mis en marche dans des espaces clos ou mal aérés.

Démarrage du moteur

 Démarrez la machine agricole en suivant attentivement le mode d'emploi. L'utilisation du broyeur conformément à ces instructions réduit le risque de blessure.

Lorsque la poignée du lanceur revient à sa position initiale, la main et le bras sont déplacés rapidement vers le moteur à combustion. Ce recul pourrait causer des fractures, des contusions et des entorses.

Arrêtez le moteur à combustion à ces situations suivantes :

- Avant de soulever, charger ou transporter la machine ;
- Chaque fois que vous avez l'intention de vous éloigner du broyeur ou s'il n'est pas surveillé ;
- Avant de faire le plein du réservoir. Ne faites le plein qu'avec le moteur à combustion froide ;
- Le broyeur est déplacé vers une autre zone.

Arrêtez le moteur à combustion et retirez le capuchon de la bougie d'allumage :

- Chaque fois que vous devez régler ou monter les lames ;
- Avant de soulever, charger ou transporter la machine ;
- Avant le contrôle, le nettoyage ou la réparation du broyeur ;
- Si la machine commence à vibrer anormalement, détectez immédiatement la cause du dysfonctionnement et faites les réparations nécessaires. De fortes vibrations indiquent généralement un dysfonctionnement.

Entretien et nettoyage

Avant de commencer les travaux de nettoyage, de réglage, de réparation et d'entretien :

- Posez le broyeur sur un sol plane et stable ;
- Arrêtez le moteur à combustion et laissez-le refroidir ;
- Retirez le capuchon de la bougie d'allumage.

 Retirez le capuchon de la bougie d'allumage, car une étincelle d'allumage accidentelle peut provoquer des brûlures ou des décharges électriques. Le contact accidentel de la bougie d'allumage avec le capuchon de la bougie peut provoquer un démarrage accidentel du moteur à combustion.

Pour effectuer des travaux d'entretien ou de nettoyage, il suffit d'incliner la machine vers l'arrière. Si la machine est tournée sur le côté ou vers l'avant, le moteur à combustion et d'autres parties de la machine peuvent être endommagés, ce qui peut entraîner des réparations coûteuses.

 Laissez le broyeur refroidir en particulier avant d'effectuer des travaux d'entretien sur le moteur à combustion, le collecteur d'échappement et le silencieux d'échappement. Des températures de 80°C et plus peuvent être atteintes.

Le contact direct avec l'huile de moteur peut être dangereux, de plus, l'huile de moteur ne doit pas être déversée.

VITO vous recommande de confier le remplissage ou la vidange de l'huile moteur à un spécialiste.

Vérifiez fréquemment le broyeur, en particulier avant son rangement (par exemple, avant l'hiver), afin de détecter toute usure ou tout dommage.

Pour des raisons de sécurité, remplacez immédiatement les pièces usées ou endommagées afin que la machine reste toujours en condition de fonctionnement sûr.

Nettoyage :

Le broyeur doit être soigneusement nettoyé après chaque utilisation. Enlevez les restes incrustés d'une attelle de bois. Nettoyez la base de la machine avec une brosse et de l'eau.

N'utilisez pas de produits de nettoyage agressifs. Ces produits peuvent endommager les plastiques et les métaux et compromettre la sécurité lors de l'utilisation de votre broyeur.

La base du broyeur peut être nettoyée à l'aide d'un nettoyeur haute pression ou d'un nettoyeur à vapeur. Respectez une distance minimale d'un mètre et ne dirigez jamais les jets d'eau directement sur les points de support ou les joints d'étanchéité.

Afin d'éviter les risques d'incendie, les ouïes d'aération, le radiateur et la zone d'échappement doivent être exempts de traces de bois ou de déchets.

Entretien :

Les travaux d'entretien ne doivent être effectués que comme décrit dans ce mode d'emploi. Tous les autres travaux doivent être effectués par un distributeur officiel.

N'utilisez que des outils ou accessoires autorisés par la marque VITO pour ce broyeur ou des pièces techniquement identiques. Sinon, vous risquez de vous blesser ou d'endommager le broyeur. En cas de doute, veuillez contacter un distributeur officiel.

Pour des raisons de sécurité, les composants du système d'alimentation en carburant (tuyaux d'alimentation en carburant, robinet, réservoir, bouchon de réservoir et raccords) doivent être vérifiés régulièrement pour détecter les dommages et les fuites. Si nécessaire, ils doivent être remplacés par un distributeur officiel.

Gardez toujours les autocollants d'avertissement et d'indication propres et lisibles.

Gardez tous les boulons et écrous bien serrés pour que le broyeur puisse fonctionner en toute sécurité.

Si des composants ou des dispositifs de sécurité sont retirés pour des travaux d'entretien, ils doivent être remis en place immédiatement et correctement.

Lorsque vous remplacez les lames, faites attention au type de lames et à leur compatibilité. N'utilisez que des lames autorisées par VITO.

Stockage à long terme

Laissez le moteur à combustion refroidir avant de ranger le broyeur dans un compartiment fermé.

Ne rangez jamais le broyeur avec de l'essence dans le réservoir à l'intérieur d'un bâtiment. Les vapeurs d'essence qui se forment peuvent entrer en contact avec des flammes ou des étincelles et s'enflammer.

Maintenez le broyeur dans un endroit sec avec un réservoir de carburant vide. Si vous souhaitez vider le réservoir avant l'hiver, faites-le à l'extérieur.

Nettoyez soigneusement la machine avant de la ranger, en particulier pendant l'hiver. Rangez le broyeur dans un état de service.

Veillez à ce que le broyeur soit protégé contre toute utilisation impropre (par ex. par des enfants).

Assistance technique

Votre broyeur doit être uniquement réparé par le service d'assistance technique de la marque, ou par un professionnel qualifié, uniquement avec pièces de rechange d'origine.

INSTRUCTIONS DE MONTAGE, FONCTIONNEMENT ET ENTRETIEN

 Respectez les consignes de sécurité. Retirez le capuchon de la bougie d'allumage et portez des gants bien ajustés lorsque vous manipulez les lames.

Réalisez tous les travaux de montage sur une surface horizontale, ferme et propre.

INSTRUCTIONS DE MONTAGE

Roues

1. Insérez l'axe dans chaque trou arrière de la base du broyeur ;
2. Montez les roues (8), les rondelles et serrez-les avec les écrous.

 Assurez-vous que les valves de remplissage des roues sont orientées vers l'extérieur.

Support avant

1. Alignez les trous du support avant (1) sur les boulons situés à la base du broyeur ;
2. Mettez en place les rondelles et serrez avec les écrous.

Entonnoir

1. Insérez les fentes de l'entonnoir (10) dans les crochets du broyeur ;
2. Mettez en place les rondelles et serrez-les avec des écrous ;
3. Branchez la fiche du bouton d'arrêt d'urgence (5).

Déflecteur de sortie réglable

1. Alignez les trous du déflecteur de sortie réglable (6) sur ceux du broyeur ;
2. Placez les boulons dans les trous supérieurs (fixes) et serrez-les depuis l'intérieur à l'aide de rondelles et d'écrous ;
3. Dans les trous inférieurs (réglables), placez les boulons de l'intérieur et serrez-les de l'extérieur avec les écrous à oreilles.

INSTRUCTIONS DE FONCTIONNEMENT

Démarrage du moteur en mode automatique

1. Placez le levier d'étrangleur en position FERMÉ jusqu'à ce qu'il touche la gauche ;
2. Ouvrez le robinet de carburant et tournez-le en position "ON", il doit être orienté vers la droite ;
3. Placez le levier de l'accélérateur au milieu ;
4. Tournez la clé de contact (13) en position "START" jusqu'à ce que le moteur démarre ;
5. Après environ 30 secondes placez le levier d'étrangleur en position OUVERT, jusqu'à ce qu'il touche la droite.

 Ne placez le levier d'étrangleur en position FERMÉ si le moteur est chaud ou la température de l'air est élevée.

Démarrage du moteur en mode manuel

1. Placez le levier d'étrangleur en position FERMÉ jusqu'à ce qu'il touche la gauche ;
2. Ouvrez le robinet de carburant et tournez-le en position "ON", il doit être orienté vers la droite ;
3. Placez le levier de l'accélérateur au milieu ;
4. Tournez la clé de contact (13) en position "ON" ;
5. Tirez lentement sur la poignée du lanceur (2) jusqu'à ce que vous sentiez une certaine résistance, puis tirez fort jusqu'à ce que le moteur démarre ;
6. Après environ 30 secondes placez le levier d'étrangleur en position OUVERT, jusqu'à ce qu'il touche la droite.

 Ne placez le levier d'étrangleur en position FERMÉ si le moteur est chaud ou la température de l'air est élevée.

Arrêt du moteur

Pour arrêter le moteur, tournez le levier d'accélérateur vers la droite et mettez la clé de contact (13) en position "OFF".

En cas d'urgence, vous pouvez appuyer sur le bouton d'arrêt d'urgence (5) pour arrêter le broyeur.

Carburant

Le moteur du broyeur de branches doit tourner à essence. N'utilisez jamais d'essence contaminée ou d'autres carburants. Évitez d'avoir des saletés ou de l'eau dans le réservoir.

Pour vérifier le niveau de carburant et faire le plein, le moteur doit être arrêté. Lorsque vous remplissez le réservoir de carburant, ne dépassez pas le niveau maximum, la limite supérieure du filtre.

INSTRUCTIONS D'ENTRETIEN

 Avant toute tâche d'entretien et nettoyage, retirez le capuchon de la bougie d'allumage.

Contrôle et vidange d'huile moteur

 Le fonctionnement du moteur avec un faible niveau d'huile entraînera de graves dommages au moteur.

1. Posez le broyeur sur une surface plate ;
2. Retirez le bouchon d'huile (bouchon fileté) ;
3. Vérifiez le niveau d'huile ;
4. Si le niveau est faible, ajoutez de l'huile (15W40) jusqu'à ce que le niveau approprié soit atteint ;

Pour changer l'huile :

5. Retirez le bouchon de vidange et videz toute l'huile ;
6. Serrez le bouchon de vidange et faites le plein avec de l'huile neuve ;
7. Vérifiez le niveau et ajustez-le au niveau approprié.

Nettoyage du filtre à air

Filtre à air

1. Desserrez l'écrou à oreilles et retirez le couvercle du filtre (3) ;
2. Retirez l'écrou à oreilles et le filtre ;
3. Soufflez sur l'élément filtrant avec de l'air comprimé jusqu'à ce qu'il soit complètement propre ;
4. Installez le filtre et montez les autres composants dans l'ordre inverse du démontage.

Bougie d'allumage

Pour assurer le bon fonctionnement du moteur, la bougie d'allumage doit être propre et avec un écartement suffisant entre les électrodes.

1. Retirez le capuchon et vérifiez si la bougie est propre ;
2. Mesurez la distance entre les électrodes avec un outil approprié. La distance doit être comprise entre 0,7 et 0,8 mm. Si nécessaire, courbez l'électrode jusqu'à ce que vous obteniez l'écartement adéquat ;
3. Installez la bougie d'allumage et serrez-la fermement. Dans le cas contraire, ça pourrait endommager le moteur ;
4. Si la bougie d'allumage ne produit pas d'étincelle au démarrage, remplacez-la.

Obstruction des lames

Si les lames sont bouchées par des débris provenant du matériau à broyer, procédez comme suit :

1. Mettez la clé de contact (13) sur la position "OFF" ;
2. Appuyez sur le bouton d'arrêt d'urgence (5) ;
3. Retirez le capuchon de la bougie d'allumage ;
4. Soulevez le couvercle d'accès et de débouchage des lames (11) en dévissant les deux boulons.

Remplacement des lames

 Avant de commencer, éteignez toujours le broyeur, retirez le capuchon de la bougie et appuyez sur le bouton d'arrêt d'urgence.

1. Dévissez les écrous et retirez le couvercle d'accès et de débouchage des lames (11) ;

 Faites attention à la position des lames avant de les retirer.

2. Tenez les écrous et dévissez les trois boulons de la lame.

Il y a 3 lames. Tirez la poignée de lanceur (2) pour accéder à la deuxième lame.

Stockage et nettoyage

Nettoyage

Nettoyez soigneusement le broyeur de branches après chaque utilisation. Une manipulation soignée protège l'équipement agricole et prolonge sa durée de vie.

Avant de procéder au nettoyage, laissez la machine refroidir complètement et retirez le capuchon de la bougie d'allumage. Lors du nettoyage, portez une protection à manches longues et des gants bien ajustés.

Stockage

Ne rangez jamais le broyeur avec de l'essence dans le réservoir. En fonction de la région et des conditions de rangement, l'essence peut se détériorer et s'oxyder, provoquant des dommages au carburateur et au système d'alimentation, des démarrages difficiles et des blocages causés par l'accumulation des particules.

Si le broyeur a été rangé avec du carburant au réservoir, suivez les recommandations suivantes afin d'éviter les problèmes de démarrage :

Moins de 1 mois :

- Suivez la procédure habituelle.

1 mois à 1 année :

- Videz le réservoir de carburant ;
- Démarrez le moteur jusqu'à ce qu'il s'arrête par manque de carburant ;
- Nettoyez le robinet de carburant.

Plus de 1 an :

- Videz le réservoir de carburant ;
- Démarrez le moteur jusqu'à ce qu'il s'arrête par manque de carburant ;
- Nettoyez le robinet de carburant ;
- Vidangez l'huile ;
- Enlevez la bougie et ajoutez d'huile de moteur (5-10 cl) sur le cylindre ;
- Tirez sur la poignée du lanceur pour répartir l'huile dans le cylindre et réinstaller la bougie d'allumage ;
- Tirez lentement sur la poignée du système du lanceur jusqu'à ce que vous ressentiez une résistance. Le piston s'élève et Les soupapes d'admission et d'échappement sont fermées. Laissez le moteur dans cette position permettra de protéger la corrosion interne.

PROTECTION DE L'ENVIRONNEMENT



L'emballage a été fabriqué à partir de matières recyclables. Vous pouvez le jeter dans un point de collecte locale.



Ne jetez jamais les machines avec moteur à combustion avec les ordures ménagères !

Les ordures tels que l'huile usée, le carburant, le lubrifiant, les filtres et les pièces d'usure peuvent nuire aux humains, aux animaux et à l'environnement. Par conséquent, ils doivent être éliminés ou recyclés de façon appropriée.

Assurez-vous qu'un broyeur déjà désactivé est routé pour être éliminé d'une manière techniquement correcte.

Vous pouvez obtenir des informations sur l'élimination de l'équipement agricole usagé auprès des responsables du service environnement de votre commune.

SERVICE CLIENT

WhatsApp: +351 967 817 569

E-mail: support@vito-tools.com

PLAN D'ENTRETIEN

Action	Chaque jour	1er mois ou 20 heures	Tous les 3 mois ou 50 heures	Tous les 6 mois ou 100 heures	Chaque année ou 300 heures
Nettoyer le moteur et vérifier si tous les écrous et vis sont bien serrés	✓				
Nettoyer les traces de bois ou d'huile	✓				
Vérifier/ajuster le niveau d'huile moteur	✓				
Changer l'huile moteur		✓ (1ère fois)	✓ (2ème fois)	✓ (3ème fois ou plus)	
Contrôler la condition des filtres	✓ (1)				
Nettoyer le filtre à air			✓ (1)		
Nettoyer le bouchon de vidange du carburateur				✓	
Nettoyer et ajuster l'écartement la bougie d'allumage				✓	
Nettoyer le réservoir et le filtre du réservoir de carburant			✓		
Vérifier le réservoir du carburant					✓
Ajuster l'écartement des soupapes d'admission et d'échappement				✓ (2)	
Changer les segments de piston					✓ (2)
Vérifier la vitesse de ralenti					✓ (2)
Serrer les vis de culasse					✓ (2)
Contrôler le circuit de carburant	Tous les 2 années (remplacer si nécessaire) (2)				
Vérifier la chambre de combustion	Après 500 heures (2)				

(1) Procédez à des tâches d'entretien plus fréquemment lorsque la machine est utilisée dans des zones poussiéreuses.

(2) Ces éléments doivent être entretenus par le personnel d'assistance technique, sauf si vous disposez des outils et des compétences mécaniques appropriés.

FOIRE AUX QUESTIONS/ DÉPANNAGE

Question/Problème - Cause	Solution
<p>Le moteur à combustion ne démarre pas :</p> <ul style="list-style-type: none"> • Le levier d'accélérateur est en position "stop" ; • Le réservoir de carburant est vide ; • Le tuyau de carburant est bouché ; • Le carburant dans le réservoir est de mauvaise qualité, sale ou déjà vieux ; • Le capuchon est retiré de la bougie d'allumage ; Le câble d'allumage n'est pas bien branché ; La bougie a de la suie ou est endommagée ; La distance entre les électrodes est incorrecte ; • Le filtre à air est sale ; • Le moteur à combustion est "noyé" en raison de plusieurs tentatives pour le démarrer ; • Le niveau d'huile moteur est trop bas ; 	<ul style="list-style-type: none"> • Mettez le levier d'accélérateur en position de démarrage ; • Faites le plein ; • Nettoyez le tuyau, desserrez le bouchon de vidange du carburateur et ouvrez le robinet de carburant ; • Utilisez un nouveau carburant (essence sans plomb) et nettoyez le carburateur ; • Montez le capuchon dans la bougie d'allumage ; Branchez-le bien ; Nettoyez/remplacez la bougie d'allumage ; • Ajustez la distance entre les électrodes ; • Nettoyez/remplacez le filtre à air ; • Desserrez la bougie et séchez-la, tournez le levier de l'accélérateur en position "STOP" et tirez la poignée du lanceur avec la bougie desserrée ; • Ajoutez d'huile jusqu'au niveau correct ;
<p>Difficultés de démarrage ou la puissance du moteur à combustion diminue :</p> <ul style="list-style-type: none"> • Présence d'eau dans le réservoir de carburant et le carburateur ; • Le carburateur est bouché ; • Le réservoir de carburant est sale ; • Le filtre à air est sale ; • La bougie d'allumage est couverte de suie ; 	<ul style="list-style-type: none"> • Videz le réservoir de carburant ; • Nettoyez le tuyau de carburant et le carburateur ; • Nettoyez le réservoir de carburant ; • Nettoyez/remplacez le filtre à air ; • Nettoyez/remplacez la bougie d'allumage ;
<p>Le moteur à combustion tourne irrégulièrement :</p> <ul style="list-style-type: none"> • Le filtre à air est sale ; 	<ul style="list-style-type: none"> • Nettoyez/remplacez le filtre à air ;
<p>Le moteur à combustion surchauffe :</p> <ul style="list-style-type: none"> • Le niveau d'huile du moteur est trop bas ; 	<ul style="list-style-type: none"> • Ajoutez d'huile moteur ;
<p>Forte génération de fumée :</p> <ul style="list-style-type: none"> • Le niveau d'huile est trop élevé ; • Le filtre à air est sale ; 	<ul style="list-style-type: none"> • Ajustez le niveau d'huile ; • Nettoyez/remplacez le filtre à air ;
<p>Vibration excessive du moteur :</p> <ul style="list-style-type: none"> • Mauvaise fixation du moteur ; 	<ul style="list-style-type: none"> • Serrez les boulons de fixation du moteur ;
<p>Le broyeur broie mal ou pas du tout :</p> <ul style="list-style-type: none"> • Le broyeur est bloqué ; • Les lames sont émoussées ou endommagées ; 	<ul style="list-style-type: none"> • Consultez la section "Obstruction des lames" des instructions d'entretien ; • Consultez la section "Remplacement des lames" des instructions d'entretien ;

CERTIFICAT DE GARANTIE

La garantie de ce produit est conforme à la loi en vigueur à partir de la date d'achat. Vous devrez, pourtant, garder la preuve d'achat pendant cette période. La garantie englobe n'importe quel défaut de fabrication, du matériel ou de fonctionnement, ainsi que les pièces de rechange et les travaux nécessaires à sa réparation. Sont exclues de la garantie la mauvaise utilisation du produit, les éventuelles réparations réalisées par des personnes non autorisées (en dehors de l'assistance de la marque VITO), ainsi que n'importe quel dommage causé par l'utilisation du produit.

DÉCLARATION DE CONFORMITÉ

Nous déclarons sous notre responsabilité exclusive que ce produit avec la dénomination BROYEUR DE BRANCHES À ESSENCE 15cv et le code VIBTRG15 est conforme aux normes et documents normatifs suivants : EN 13683:2003/A2:2011, EN ISO 14982:2009, selon les dispositions des directives :

2006/42/CE – Directive relatives aux machines

2014/30/UE – Directive sur la compatibilité électromagnétique

(Ue) 2016/1628 & 2017/656 – Directive Euro V (e9*2016/1628*2016/1628SYB11/P*1126*00)

S. João de Ver,

16 février 2024

Central Lobão S. A.

Le technicien responsable

Hugo Santos





24

DECLARAÇÃO UE DE CONFORMIDADE

CENTRAL LOBÃO S.A.
 RUA DA GÂNDARA, 664
 4520-606 S. JOÃO DE VER VFR

Declara para os devidos efeitos que o artigo a seguir descrito:

DESCRIÇÃO	CÓDIGO
BIOTRITURADOR RAMOS GASOLINA 15cv	VIBTRG15

Está de acordo com as seguintes normas ou documentos normativos: EN 13683:2003/A2:2011, EN ISO 14982:2009, conforme as diretivas:

Diretiva 2006/42/EC – Diretiva Máquinas

Diretiva 2014/30/EU – Diretiva de Compatibilidade Eletromagnética

Diretiva (EU) 2016/1628 & 2017/656 – Euro V (e9*2016/1628*2016/1628SYB11/P*1126*00)

S. João de Ver, 16 de fevereiro de 2024

Central Lobão S.A.
 O Técnico Responsável
 Hugo Santos

Processo técnico compilado por: Hugo Santos



TOOLS FOR THE BRAVE

vito-tools.com



RUA DA GÂNDARA, 664
4520-606 S. JOÃO DE VER
STA. MARIA DA FEIRA - PORTUGAL

VIBTRG15_REV00_MAR24