

# VITO

## PRO POWER



### VIBPCSFL20

**PT** PISTOLA COMPRESSOR SEM FIOS  
**ES** COMPRESOR DE AIRE SIN CABLE  
**EN** CORDLESS AIR COMPRESSOR  
**FR** COMPRESSEUR D' AIR SANS FIL

**MANUAL DE INSTRUÇÕES**  
MANUAL DE INSTRUCCIONES  
INSTRUCTION MANUAL  
MODE D'EMPLOI

## ÍNDICE

### PT

DESCRIÇÃO DA FERRAMENTA E CONTEÚDO DA EMBALAGEM .....	4
INSTRUÇÕES GERAIS DE SEGURANÇA E UTILIZAÇÃO.....	6
Geral.....	6
Segurança elétrica.....	7
Antes de começar a trabalhar .....	7
Durante o trabalho.....	7
Manutenção e limpeza.....	8
Assistência Técnica.....	8
INSTRUÇÕES DE MONTAGEM .....	9
Montagem da bateria.....	9
Colocação da bateria a carregar.....	9
Montagem da mangueira de ar.....	9
Montagem e troca de acessórios .....	9
INSTRUÇÕES DE FUNCIONAMENTO .....	9
Seleção da unidade de pressão e seleção da pressão ..	9
Arranque e paragem da pistola compressor .....	9
Acessórios.....	9
INSTRUÇÕES DE MANUTENÇÃO E LIMPEZA .....	10
Limpeza e armazenamento .....	10
PROTEÇÃO DO MEIO AMBIENTE .....	10
APOIO AO CLIENTE.....	10
CERTIFICADO DE GARANTIA.....	10
PERGUNTAS FREQUENTES / RESOLUÇÃO DE PROBLEMAS	11

### ES

DESCRIPCIÓN DEL APARATO Y CONTENIDO DEL EMBALAJE .....	12
INSTRUCCIONES GENERALES DE SEGURIDAD Y UTILIZACIÓN .....	14
General.....	14
Seguridad eléctrica.....	15
Antes de empezar a trabajar .....	15
Durante el trabajo .....	15

Mantenimiento y limpieza .....	16
Asistencia Técnica.....	16
INSTRUCCIONES DE MONTAJE.....	17
Batería.....	17
Cargar la batería.....	17
Manguera de aire comprimido .....	17
Montaje y cambio de accesorios .....	17
INSTRUCCIONES DE FUNCIONAMIENTO .....	17
Selección de la unidad de presión y presión deseada	17
Arranque y parada .....	17
Accesorios.....	17
INSTRUCCIONES DE MANTENIMIENTO Y LIMPIEZA .....	18
Limpeza y almacenamiento .....	18
PROTECCIÓN DEL MEDIO AMBIENTE .....	18
ATENCIÓN AL CLIENTE.....	18
CERTIFICADO DE GARANTÍA .....	18
PERGUNTAS FRECUENTES / RESOLUCIÓN DE PROBLEMAS	19

### EN

POWER TOOL DESCRIPTION AND PACKAGING CONTENT ..	20
GENERAL SAFETY AND USE INSTRUCTIONS .....	22
General.....	22
Electrical safety instructions .....	23
Before you start operating .....	23
While operating .....	23
Maintenance and cleaning .....	24
Technical Assistance .....	24
ASSEMBLY INSTRUCTIONS .....	25
Battery.....	25
Charging the battery .....	25
Air hose .....	25
Inserting and changing accessories .....	25
OPERATING INSTRUCTIONS .....	25
Selecting pressure and pressure unit .....	25
Start and stop.....	25

Accessories.....	25	Choix de l'unité de mesure de pression et de la pression souhaitée.....	33
MAINTENANCE AND CLEANING INSTRUCTIONS .....	26	Démarrage et arrêt du compresseur sans fil .....	33
Cleaning and storage.....	26	Accessoires .....	33
ENVIRONMENTAL POLICY .....	26	INSTRUCTIONS D'ENTRETIEN ET NETTOYAGE .....	34
CUSTOMER SERVICE.....	26	Nettoyage et rangement .....	34
WARRANTY CERTIFICATE .....	26	PROTECTION DE L'ENVIRONNEMENT.....	34
FREQUENTLY ASKED QUESTIONS/ TROUBLESHOOTING ....	27	SERVICE CLIENT.....	34
<b>FR</b>		CERTIFICAT DE GARANTIE .....	34
<hr/>			
DESCRIPTION DE L'OUTIL ÉLECTRIQUE ET CONTENU DE L'EMBALLAGE .....	28	FOIRE AUX QUESTIONS/ DÉPANNAGE .....	35
INSTRUCTIONS GÉNÉRALES DE SÉCURITÉ ET D'UTILISATION .....	30	DECLARAÇÃO DE CONFORMIDADE/ DECLARACIÓN DE CONFORMIDAD/ DECLARATION OF CONFORMITY/ DÉCLARATION DE CONFORMITÉ.....	36
Règles générales.....	30		
Sécurité électrique.....	31		
Avant de commencer à travailler.....	31		
Au cours du travail.....	31		
Entretien et nettoyage .....	32		
Assistance Technique.....	32		
INSTRUCTIONS DE MONTAGE .....	33		
Batterie.....	33		
Recharger la batterie .....	33		
Tuyau d'air .....	33		
Montage et changement d'accessoires.....	33		
INSTRUCTIONS DE FONCTIONNEMENT.....	33		

## DESCRIÇÃO DA FERRAMENTA E CONTEÚDO DA EMBALAGEM

PISTOLA COMPRESSOR S/FIOS 20V LI - VIBCPCSFL20

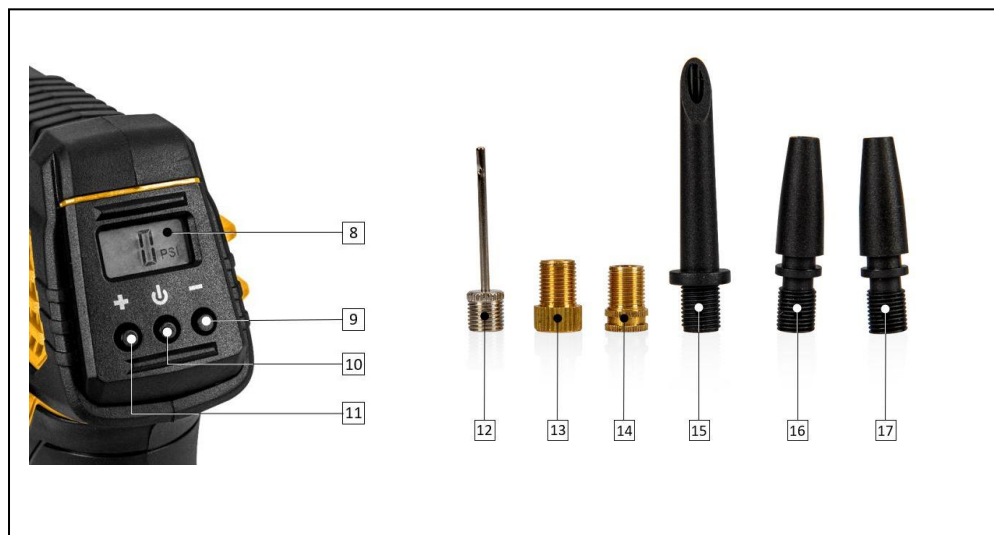

Lista de Componentes	
1	Mangueira de ar
2	Porca de aperto da mangueira de ar
3	Gatilho
4	Pega
5	Led de iluminação
6	Bateria*
7	Botão de bloqueio/desbloqueio da bateria
8	Display
9	Botão “-“
10	Interruptor “ON/OFF”
11	Botão “+”
12	Agulha para bolas
13	Válvula para pneus de bicicleta
14	Válvula para pneus de bicicleta
15	Adaptador universal
16	Adaptador universal
17	Adaptador universal

\*Bateria não incluída.

Especificações Técnicas	
Tensão nominal [V]:	20 DC
Tipo de motor:	Escovas
Pressão máxima [bar   psi]:	7   100
Nível de vibração ( $a_w$ ) [ $m/s^2$ ]:	1.041
Nível de potência sonora ( $L_{WA}$ ) [dB (A)]:	91.5
Nível de pressão sonora ( $L_{pA}$ ) [dB (A)]:	80.5
Classe de isolamento:	II / 
Peso do produto [Kg]:	0.7
Dimensões do produto [mm]:	65 x 160 x 200

Conteúdo da Embalagem	
1	Pistola compressor s/fios VIBPCPSFL20
1	Mangueira com válvula para pneus
1	Agulha para bolas
2	Válvulas para pneus de bicicleta
3	Adaptadores universais
1	Manual de instruções

### Simbologia



Alerta de segurança ou chamada de atenção.



Para reduzir o risco de lesões, o utilizador deve ler o manual de instruções.



Perigo de choques elétricos.



Perigo de fogo ou explosão.



Duplo Isolamento.



Embalagem de material reciclado.





Respeite a distância de segurança.



Recolha separada de baterias e/ou ferramentas elétricas.

## INSTRUÇÕES GERAIS DE SEGURANÇA E UTILIZAÇÃO

 Ao utilizar ferramentas elétricas deve considerar determinadas medidas básicas de segurança, de modo a evitar o risco de incêndio, choques elétricos e acidentes pessoais.

 Leia sempre as instruções de segurança, funcionamento e manutenção antes de começar a utilizar a sua ferramenta elétrica. Guarde o manual de instruções para futuras consultas.

### Geral

Estas medidas preventivas são imprescindíveis para a sua segurança, utilize a ferramenta elétrica sempre com cuidado, de forma responsável e tendo em consideração que o utilizador é responsável por eventuais acidentes causados a terceiros ou aos seus bens.

A ferramenta elétrica só pode ser utilizada por pessoas que tenham lido o manual de instruções e estejam familiarizadas com o manuseamento. Antes da primeira utilização, o utilizador deve ser instruído pelo vendedor ou por outra pessoa competente sobre a utilização da ferramenta elétrica, deve obter instruções adequadas e práticas.

O manual de instruções é parte integrante da ferramenta elétrica e tem que ser sempre fornecido.

Familiarize-se com os dispositivos de comando e com a utilização da ferramenta elétrica. O utilizador tem de saber, nomeadamente, como parar rapidamente a ferramenta elétrica.

Mantenha-se atento e use o bom senso enquanto trabalha com uma ferramenta elétrica. Um momento de desatenção pode resultar em ferimentos graves.

Utilize a ferramenta elétrica só se estiver em boas condições físicas e psíquicas. Não utilize a ferramenta elétrica se estiver cansado ou sob o efeito de álcool, drogas ou medicamentos. Se sofrer de algum problema de saúde, informe-se junto do seu médico sobre a possibilidade de trabalhar com a ferramenta elétrica.

Nunca permita a utilização da ferramenta elétrica por crianças, pessoas com capacidades físicas, sensoriais ou mentais limitadas, pessoas com falta de experiência e conhecimento da ferramenta ou outras pessoas que não estejam familiarizadas com as instruções de utilização.



A ferramenta elétrica apenas pode ser utilizada conforme descrito neste manual de instruções. Não é permitida qualquer outra utilização, que possa ser perigosa e provoque ferimentos no utilizador ou danos na ferramenta elétrica.

Não sobrecarregue a ferramenta elétrica e utilize a ferramenta adequada para cada tipo de trabalho. A utilização da ferramenta elétrica para fins diferentes do previsto e o uso inadequado de acessórios, podem resultar em situações perigosas.

Por motivos de segurança, é proibida qualquer alteração à ferramenta elétrica além da montagem de acessórios autorizados pelo fabricante. Qualquer alteração efetuada anula o direito à garantia.

Poderá obter informações sobre os acessórios autorizados junto do seu distribuidor oficial VITO.

## Segurança elétrica



A ferramenta elétrica possui duplo isolamento, o que significa que todas as peças metálicas externas estão isoladas dos componentes elétricos. Assim, em conformidade com a norma EN, não é necessária qualquer ligação à terra. No entanto, o duplo isolamento não substitui as precauções de segurança normais, que devem ser cumpridas durante a utilização da ferramenta.

Não exponha a ferramenta elétrica à chuva, nem a utilize em ambientes molhados ou húmidos. A entrada de água numa ferramenta elétrica aumenta o risco de dano na ferramenta e choque elétrico ao utilizador.

Segure a ferramenta elétrica apenas pelas superfícies isoladas, que evitam o choque elétrico em caso de a ferramenta entrar em contato com fios ocultos durante a utilização.



Não utilize ferramentas elétricas em ambientes explosivos, nomeadamente na presença de líquidos, gases ou poeiras inflamáveis. As ferramentas elétricas criam faíscas que poderão inflamar os líquidos, gases ou poeiras.

## Antes de começar a trabalhar

Certifique-se de que a ferramenta elétrica apenas é utilizada por pessoas familiarizadas com o manual de utilização.

Para garantir que trabalha com a ferramenta elétrica em segurança, antes da colocação em funcionamento deve ter alguns cuidados e procedimentos em consideração:

- Inspeção a ferramenta antes de cada utilização. Verifique se os acessórios acoplados estão montados corretamente e em bom estado. Caso existam danos ou desgastes excessivos, substitua os acessórios;
- Em funcionamento normal, a ferramenta elétrica produz vibrações. Verifique se todos os parafusos de fixação estão convenientemente apertados. É importante uma revisão regular de modo a garantir as questões de segurança e o rendimento da ferramenta elétrica;

- Após a montagem dos acessórios e antes de utilizar a ferramenta, faça um ensaio à velocidade máxima sem carga durante algum tempo;
- Verifique se os dispositivos de segurança estão em perfeitas condições e se funcionam corretamente. Nunca utilize a ferramenta elétrica se os dispositivos de segurança estiverem em falta, inibidos, danificados ou gastos;
- Caso o interruptor “ON/OFF” esteja danificado ou não permita controlar o funcionamento da ferramenta, deve ser reparado ou substituído de modo a evitar o arranque involuntário da ferramenta.

Realize todos os ajustes e trabalhos necessários à correta montagem da ferramenta elétrica, caso tenha dúvidas ou dificuldades dirija-se ao seu distribuidor oficial.

## Durante o trabalho



Mantenha terceiros afastados da zona de operação da ferramenta elétrica. Nunca trabalhe enquanto estiverem animais ou pessoas, em particular crianças, na zona de risco.

Mantenha a área de trabalho limpa, organizada e bem iluminada (luminosidade de 250 a 300 lux), desta forma diminui o risco de acidentes.

Utilize sempre vestuário e equipamento de proteção pessoal. O uso de viseira ou óculos de proteção, máscara anti poeira, proteção auricular, calçado de segurança antiderrapante, roupa de manga comprida, luvas e capacete nas condições apropriadas, reduz o risco de lesões.

A roupa usada durante a utilização da máquina deve ser adequada, justa e fechada, por exemplo, um fato combinado. Não use roupa larga nem bijuteria. Mantenha o cabelo, a roupa e as luvas afastados das peças móveis.



A utilização da ferramenta provoca uma grande carga de vibrações que podem causar danos nos sistemas circulatório e nervoso, especialmente em pessoas com problemas circulatórios. Consulte um médico, caso ocorram sintomas que possam ser causados por vibrações. Entre estes sintomas, que ocorrem principalmente nos dedos, mãos ou pulsos, incluem-se por exemplo, perda de sensibilidade, dores, fraqueza muscular, descoloração da pele ou sensação de formigamento desagradável.

Durante a utilização da máquina, planeie intervalos de descanso e evite utilizar a máquina por longos períodos. As vibrações permanentes são prejudiciais à saúde.

Os dispositivos de comando e de segurança instalados na ferramenta elétrica não podem ser retirados nem inibidos.

Para evitar acidentes deve ter também em consideração as seguintes precauções e procedimentos:

- Durante a utilização da pistola compressor, coloque-se numa posição estável e mantenha sempre o equilíbrio. Segure a pistola compressor firmemente para garantir o funcionamento contínuo e suportar situações inesperadas;
- Certifique-se que as grelhas de ventilação não se encontram obstruídas durante o funcionamento. Não insira quaisquer objetos nas grelhas de ventilação.

## Manutenção e limpeza

Antes do início dos trabalhos de limpeza, ajuste, reparação ou manutenção, retire a bateria da ferramenta elétrica.

Substitua imediatamente as peças gastas ou danificadas de modo a que a ferramenta elétrica esteja sempre operacional e em condições de funcionamento seguro.

Limpeza:

Mantenha sempre a ferramenta elétrica limpa e seca, isenta de óleo, lubrificantes ou gorduras. Efetue a limpeza de todos os componentes e acessórios da ferramenta após a utilização.

Não utilize produtos de limpeza agressivos. Estes produtos podem danificar plásticos e metais, prejudicando o funcionamento seguro da sua ferramenta elétrica.

Trabalhos de manutenção:

Apenas podem ser realizados trabalhos de manutenção descritos neste manual de instruções, todos os restantes trabalhos deverão ser executados por um distribuidor oficial.

Mantenha todas as porcas e parafusos bem apertados, para que a ferramenta elétrica esteja em condições de funcionar com segurança.

Se retirar componentes ou dispositivos de segurança para efetuar trabalhos de manutenção, estes deverão ser imediatamente recolocados de forma correta.

Utilize apenas ferramentas ou acessórios acopláveis autorizados pela VITO para esta ferramenta elétrica ou peças tecnicamente idênticas. Caso contrário, poderão ocorrer ferimentos ou danos na ferramenta elétrica. Em caso de dúvidas ou se lhe faltarem os conhecimentos e meios necessários, deverá dirigir-se a um distribuidor oficial.

## Assistência Técnica

A ferramenta elétrica deve ser reparada apenas pelo serviço de assistência técnica da marca, ou por pessoal qualificado, apenas com peças de substituição originais.



## INSTRUÇÕES DE MONTAGEM

### Montagem da bateria

1. Introduza a bateria (6) no encaixe da pistola compressor e pressione a bateria até ouvir o “click” do botão de bloqueio/desbloqueio da bateria (7). Nesta altura a bateria está completamente fixa;
2. Para retirar, pressione o botão de bloqueio/desbloqueio e puxe a bateria.



Utilize baterias de lítio 20V da VITO.

### Colocação da bateria a carregar

1. Coloque a bateria no carregador como se colocasse na máquina;
2. Ligue a ficha do carregador na tomada e deixe carregar.

Por vezes no fim do carregamento, tanto a bateria como o carregador podem estar quentes, o que não quer dizer que tenham mal funcionamento.

Deixe a bateria arrefecer antes de colocar na máquina.

### Montagem da mangueira de ar

1. Desaperte a porca de aperto da mangueira (2) (não retire a porca);
2. Insira a rosca da mangueira no encaixe;
3. Reaperte a porca de aperto.

### Montagem e troca de acessórios

Antes de proceder à montagem ou troca de acessórios retire a bateria.

1. Com a patilha levantada, insira o acessório adequado ao trabalho a realizar;
2. Baixe a patilha para fixar o acessório;
3. Para retirar, levante a patilha e retire o acessório.

## INSTRUÇÕES DE FUNCIONAMENTO

Quando trabalha com a pistola compressor, deve ter em consideração alguns cuidados e procedimentos de utilização:

- Segure a pistola compressor com as duas mãos;
- A pistola compressor não foi projetada para trabalhar em contínuo. Pode ser usado em modo contínuo por um período máximo de 6 minutos;
- Se a máquina sobreaquecer, remova a bateria e deixe arrefecer antes de voltar a usar;

- Utilize proteção auditiva quando utilizar a pistola compressor. A exposição ao ruído pode causar perda de audição;
- Se a mangueira de ar não estiver conectada a nenhum objeto, o display mostrará “0”;
- Desligue imediatamente a pistola compressor, caso se verifique algum dos seguintes problemas:
  - Fuga de lubrificante pelos orifícios de ventilação;
  - Danos na carcaça da pistola compressor;
  - Danos no interruptor “ON/OFF”;
  - Aparecimento de fumos ou cheiro característico a queimado.

### Seleção da unidade de pressão e seleção da pressão

Pode escolher entre duas unidades de pressão: bar ou psi.

Para selecionar qual pretende, basta pressionar o interruptor “ON/OFF” (10), com o display (8) ligado.

Pressione continuamente o botão “+” (11) ou “-” (9) até o display começar a piscar.

De seguida pressione o botão “+” ou “-” para definir a pressão desejada.

Depois de a pressão desejada aparecer no display, não pressione nenhum botão. Ao fim de 3 segundos a nova pressão está definida.

### Arranque e paragem da pistola compressor

1. Pressione o interruptor “ON/OFF” (10);
2. Defina a pressão adequada ao trabalho a realizar;
3. Coloque o acessório adequado ao trabalho a realizar;
4. Conecte o acessório ao objeto que vai encher;
5. Pressione o gatilho (3) até a pistola compressor parar de trabalhar;
6. Retire o acessório do objeto.



A pistola compressor para de encher o objeto quando este chega há pressão selecionada.

### Acessórios

(15) – Para encher boias de piscina ou similares.

(16 e 17) – Adaptador universal para encher balões ou similares.

(12) – Agulha para bolas.

(13 e 14) – Válvulas para pneus de bicicletas.

## INSTRUÇÕES DE MANUTENÇÃO E LIMPEZA

Antes de efetuar qualquer trabalho de verificação, manutenção ou limpeza, retire a bateria da pistola compressor.

A pistola compressor não requer qualquer lubrificação ou manutenção adicional. No entanto, deve ser efetuada uma limpeza regular de modo a garantir o funcionamento contínuo e sem problemas.

### Limpeza e armazenamento

#### Limpeza

Após cada utilização limpe todos os componentes da pistola compressor. Limpe a pistola compressor com um pano limpo e húmido ou sobre com ar comprimido a baixa pressão. O manuseamento cuidadoso protege a ferramenta elétrica e aumenta a vida útil.

A ferramenta e as respetivas aberturas de ventilação devem ser mantidas limpas. Limpe regularmente as aberturas de ventilação ou sempre que fiquem obstruídas.

#### Armazenamento

Sempre que não estiver em uso, guarde a pistola compressor num local seco, limpo, livre de vapores corrosivos e fora do alcance das crianças. Retire a bateria quando armazena a pistola compressor.

## PROTEÇÃO DO MEIO AMBIENTE



A embalagem é composta por materiais recicláveis, que pode eliminar através dos pontos de reciclagem locais.



Nunca coloque aparelhos elétricos no lixo doméstico!

Segundo a diretiva europeia 2012/19/CE relativa aos resíduos de equipamentos elétricos e eletrónicos e a respetiva transposição para o direito interno, as ferramentas elétricas usadas têm de ser recolhidas separadamente e entregues nos locais de recolha previstos para o efeito.

Pode obter informações relativas à eliminação do aparelho usado através dos responsáveis legais pela reciclagem no seu município.

## APOIO AO CLIENTE

WhatsApp: +351 965 157 064

E-mail: [support@vito-tools.com](mailto:support@vito-tools.com)

## CERTIFICADO DE GARANTIA

A garantia deste produto está de acordo com a lei em vigor a partir da data de compra. Deverá, pois, guardar a prova de compra durante esse período de tempo. A garantia engloba qualquer defeito de fabrico, de material ou de funcionamento, assim como os sobressalentes e trabalhos necessários para a sua recuperação.

Excluem-se da garantia a má utilização do produto, eventuais reparações efetuadas por pessoas não autorizadas (fora da assistência da marca VITO), assim como qualquer estrago causado pela utilização da mesma.

**PERGUNTAS FREQUENTES / RESOLUÇÃO DE PROBLEMAS**

Pergunta/Problema - Causa	Solução
<p>A pistola compressor não liga quando pressiona o interruptor "ON/OFF":</p> <ul style="list-style-type: none"><li>• Bateria descarregada;</li><li>• Contatos do interruptor não estão em bom estado ou o interruptor não funciona;</li></ul>	<ul style="list-style-type: none"><li>• Carregar a bateria;</li><li>• Reparar ou substituir o interruptor;</li></ul>
<p>Motor emite um som anormal, liga de forma intermitente ou roda devagar:</p> <ul style="list-style-type: none"><li>• Contatos do interruptor danificados;</li><li>• Obstrução mecânica;</li><li>• A pistola compressor está sob pressão excessiva, motor em sobrecarga;</li></ul>	<ul style="list-style-type: none"><li>• Reparar ou substituir o interruptor;</li><li>• Inspeccionar as partes mecânicas;</li><li>• Reduzir a pressão exercida;</li></ul>
<p>Corpo aquece demasiado:</p> <ul style="list-style-type: none"><li>• Máquina em sobrecarga;</li></ul>	<ul style="list-style-type: none"><li>• Reduzir a pressão de trabalho;</li></ul>

## DESCRIPCIÓN DEL APARATO Y CONTENIDO DEL EMBALAJE

COMPRESOR DE AIRE SIN CABLE 20V LI – VIBPCPSFL20

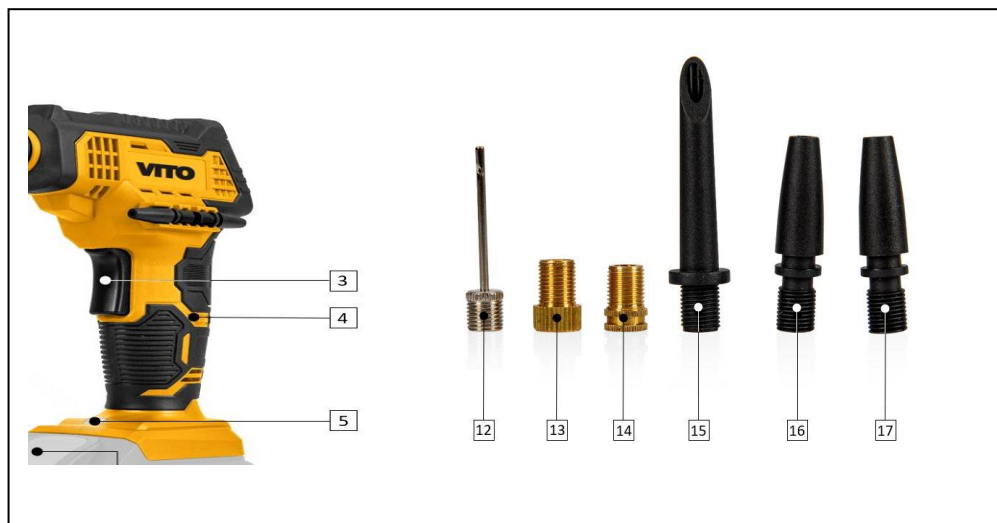

Listado de componentes	
1	Manguera de aire comprimido
2	Tuerca de apriete de la manguera de aire
3	Gatillo
4	Mango
5	Luz LED
6	Batería*
7	Botón de bloqueo/desbloqueo de la batería
8	Pantalla digital
9	Botón “-“
10	Interruptor de encendido/apagado
11	Botón “+“
12	Aguja de balón
13	Adaptador de válvula de rueda bicicleta
14	Adaptador de válvula de rueda bicicleta
15	Adaptador universal
16	Adaptador universal
17	Adaptador universal

\* Batería no incluida.

Datos técnicos	
Tensión nominal [V]:	20 DC
Tipo de motor:	Escobillas de carbón
Presión máxima [bar   psi]:	7   100
Valor de emisión de vibraciones (a <sub>w</sub> ) [m/s <sup>2</sup> ]:	1.041
Nivel de potencia acústica (L <sub>WA</sub> ) [dB (A)]:	91.5
Nivel de presión acústica (L <sub>pA</sub> ) [dB (A)]:	80.5
Clase de aislamiento:	II / 
Peso del producto [Kg]:	0.7
Dimensiones del producto [mm]:	65 x 160 x 200

Contenido del embalaje	
1	Compresor de aire sin cable VIBCPCSFL20
1	Manguera con válvula para neumáticos
1	Aguja de balón
2	Adaptador de válvula de rueda de bicicleta
3	Adaptadores universales
1	Manual de instrucciones

## Simbología



Alerta de seguridad o llamada de atención.



Para reducir el riesgo de lesiones, el usuario debe leer el manual de instrucciones.



Peligro de descargas eléctricas.



Peligro de incendio o explosión.



Doble aislamiento.



Embalaje de material reciclado.



Respete la distancia de seguridad.



Recogida separada de baterías y / o herramientas eléctricas.

## INSTRUCCIONES GENERALES DE SEGURIDAD Y UTILIZACIÓN



Al utilizar herramientas eléctricas debe considerar ciertas medidas básicas de seguridad, para evitar el riesgo de incendio, descargas eléctricas y accidentes personales.



Siempre lea las instrucciones de seguridad, funcionamiento y mantenimiento antes de empezar a utilizar la herramienta eléctrica. Guarde el manual de instrucciones para futuras consultas.

### General

Estas medidas preventivas son imprescindibles para su seguridad. Utilice el compresor de aire sin cable siempre con cuidado, consciente de la responsabilidad y teniendo en cuenta que el usuario es responsable de eventuales accidentes causados a terceros o a sus bienes.

La herramienta eléctrica sólo puede ser utilizada por personas que hayan leído el manual de instrucciones y estén familiarizadas con su manipulación. Antes de la primera utilización, el usuario debe ser instruido en el uso de la herramienta eléctrica por el distribuidor o por otra persona competente, y debe obtener instrucciones adecuadas y prácticas.

El manual de instrucciones es parte integrante del aparato y tiene que ser siempre suministrado.

Familiarícese con los dispositivos de mando, así como con el uso de del compresor. El usuario debe saber, en particular, cómo detenerla rápidamente.

Manténgase atento y utilice el compresor de aire sin cable con criterio. Uno momento de desatención puede resultar en graves lesiones.

Utilice la herramienta eléctrica sólo si está en buenas condiciones físicas y psíquicas. Nunca utilice herramientas eléctricas si está cansado o bajo el efecto de alcohol, drogas o medicamentos. Si sufre algún problema de salud, consulte a su médico sobre la posibilidad de trabajar con el compresor.

No permita la utilización del compresor por niños, personas con capacidades físicas, sensoriales o mentales limitadas, personas con falta de experiencia y conocimiento al respecto del compresor sin cable u otras personas que no estén familiarizadas con las instrucciones de uso.



La herramienta eléctrica solamente debe ser utilizada como detallado en este manual de instrucciones. No son permitidas otras utilidades que puedan ser peligrosas y que provoquen lesiones al utilizador o al aparato.

No sobrecargue el aparato y utilice siempre utensilios adecuados al cada tipo de trabajo. El uso de la herramienta eléctrica para fines distintos a los previstos, así como el uso inadecuado de los accesorios, puede dar lugar a situaciones de peligro.

Por motivos de seguridad, se prohíbe cualquier cambio en la máquina además del montaje de accesorios autorizados por el fabricante. Cualquier cambio efectuado anula el derecho a la garantía.

Puede obtener información sobre los accesorios autorizados en su distribuidor oficial VITO.

## Seguridad eléctrica



La herramienta tiene doble aislamiento, lo que significa que todas las piezas metálicas exteriores están aisladas de los componentes eléctricos. Así, en conformidad con la norma EN, no es necesario puesta a tierra.

No obstante, el doble aislamiento no sustituye las precauciones de seguridad normales, que deben ser cumplidas durante la utilización del compresor de aire sin cable.

No exponga la herramienta eléctrica a la lluvia, ni las utilice en ambientes mojados o húmedos. La entrada de agua en una herramienta eléctrica aumenta el riesgo de daño en la herramienta y descarga eléctrica al usuario.

Sostenga la herramienta solamente en las partes aisladas, una vez que estos evitan una descarga eléctrica en caso de contacto con hilos ocultos o con el cable de alimentación durante el uso.



No utilice herramientas eléctricas en ambientes explosivos, especialmente en presencia de líquidos, gases o polvo inflamables. Las herramientas eléctricas crean chispas que pueden inflamar los líquidos, gases o polvo.

## Antes de empezar a trabajar

Asegúrese de que la herramienta eléctrica sólo sea utilizada por personas familiarizadas con el manual de usuario.

Para asegurarse de que trabaja con la herramienta eléctrica de forma segura, debe tener en cuenta algunas precauciones y procedimientos antes de ponerla en marcha:

- Inspeccione el compresor antes de cada uso. Compruebe que los accesorios acoplados estén correctamente montados y en buenas condiciones. Si hay daños o desgaste excesivo, reemplace los accesorios;
- En condiciones normales de funcionamiento, la herramienta eléctrica vibra. Compruebe que todos los tornillos de fijación estén bien apretados. Es importante comprobar regularmente para asegurar la seguridad y el rendimiento de la herramienta eléctrica;

- Después de montar los accesorios y antes de utilizar el compresor de aire sin cable, realice una prueba de funcionamiento a la máxima velocidad sin carga durante un breve periodo de tiempo;
- Compruebe si los dispositivos de seguridad están en perfectas condiciones y funcionan correctamente. Nunca utilice la herramienta eléctrica si los dispositivos de seguridad faltan, están inhibidos, dañados o gastados;
- Si el interruptor encendido/apagado está dañado o no permite controlar el funcionamiento de la herramienta, debe ser reparado o sustituido para evitar la puesta en marcha involuntaria de la herramienta.

Realice todos los ajustes y trabajos necesarios para el correcto montaje de la herramienta eléctrica, si tiene dudas o dificultades dirjase a su distribuidor oficial.

## Durante el trabajo



Mantenga a terceros alejados de la zona de operación de la herramienta eléctrica. Nunca trabaje mientras estén animales o personas, en particular niños, en la zona de riesgo.

Mantenga el área de trabajo limpia, organizada y bien iluminada (250 a 300 lux), de esta forma disminuye el riesgo de accidentes.

Siempre utilice ropa y equipo de protección personal. El uso de mascarilla o gafas de protección, ropa con manga larga, calzado de seguridad, guantes, casco y protectores auriculares, en las condiciones apropiadas, reduce el riesgo de lesiones.

La ropa usada durante la utilización de la máquina debe ser adecuada, justa y cerrada, por ejemplo, mono de trabajo. No utilice ropa larga ni bisutería. Mantenga el pelo, la ropa y los guantes alejados de las piezas móviles.



La utilización del compresor de aire sin cable puede provocar una gran carga de vibración que puede causar daños en los sistemas circulatorio y nervioso, especialmente en las personas con problemas circulatorios. Consulte a un médico si se presentan síntomas que pueden ser causados por las vibraciones. Estos síntomas, que se producen principalmente en los dedos, las manos o las muñecas, incluyen, por ejemplo, la pérdida de sensibilidad, el dolor, la debilidad muscular, la decoloración de la piel o una desagradable sensación de hormigueo.

Durante el uso de la máquina, planee las pausas de descanso y evite el uso de la máquina durante largos períodos de tiempo. Las vibraciones permanentes son perjudiciales para la salud.

Los dispositivos de control y seguridad instalados en la herramienta eléctrica no pueden ser retirados o inhibidos.

Para evitar accidentes, también debes tener en cuenta las siguientes precauciones y procedimientos:

- Durante el uso del compresor de aire sin cable, manténgase en una posición estable y mantenga el equilibrio en todo momento. Sostenga el aparato con firmeza para garantizar un funcionamiento continuo y para soportar situaciones inesperadas;
- Asegúrese de que las ranuras de ventilación no se obstruyan durante el funcionamiento. No inserte ningún objeto en las ranuras de ventilación.

## Mantenimiento y limpieza

Antes de iniciar los trabajos de limpieza, ajuste, cambio de accesorios, reparación o mantenimiento, retire la batería de la herramienta eléctrica.

Cambie inmediatamente las piezas desgastadas o dañadas para que la herramienta eléctrica esté siempre operativa y en condiciones de funcionamiento seguras.

Limpieza:

Mantenga siempre la herramienta eléctrica limpia y seca, libre de aceite, grasa y lubricantes. Limpie todos los componentes y accesorios de la herramienta después de su uso.

No utilice productos de limpieza agresivos. Estos productos pueden dañar los plásticos y metales, perjudicando el funcionamiento seguro de su herramienta eléctrica.

Mantenimiento:

Sólo se pueden realizar trabajos de mantenimiento descritos en este manual de instrucciones, todos los demás trabajos deberán ser ejecutados por un distribuidor oficial.

Mantenga todas las tuercas y tornillos bien apretados para que la herramienta eléctrica pueda funcionar en seguridad.

Si remueve componentes o dispositivos de seguridad para efectuar trabajos de mantenimiento, éstos deberán ser inmediatamente recolocados de forma correcta.

Utilice sólo herramientas o accesorios acoplables autorizados por VITO para este compresor o piezas técnicamente idénticas. En caso contrario, pueden producirse lesiones o daños en el aparato. En caso de dudas o si le faltan los conocimientos y medios necesarios, deberá dirigirse a un distribuidor oficial.

## Asistencia Técnica

El compresor de aire sin cable debe repararse únicamente por el servicio de asistencia técnica de la marca, o por personal calificado, sólo con piezas de recambio originales.



## INSTRUCCIONES DE MONTAJE

### Batería

1. Inserte la batería (6) en la ranura y deslícela hasta que oiga un "clíc" de botón del bloqueo/desbloqueo (7). En este punto la batería está completamente fija;
2. Para quitarla, pulse el botón de bloqueo/desbloqueo y saque la batería.



Utilice baterías de 20V de la marca VITO.

### Cargar la batería

1. Coloque la batería en el cargador como lo haría en la máquina;
2. Conecte el enchufe del cargador en la toma de corriente y deje que cargue.

A veces, al final de la carga, tanto la batería como el cargador pueden estar calientes, lo que no significa una avería.

Deje que la batería se enfríe antes de colocarla en el aparato.

### Manguera de aire comprimido

1. Afloje la tuerca de apriete de la manguera (2) (pero no saque la tuerca);
2. Inserte la rosca de la manguera en el conector;
3. Volva a apretar la tuerca de apriete.

### Montaje y cambio de accesorios

Retire la batería antes de montar o cambiar los accesorios.

1. Con la palanca levantada, inserte el accesorio apropiado para el trabajo a realizar;
2. Baje la palanca para fijar el accesorio;
3. Para extraerlo, levante la palanca y quite el accesorio.

## INSTRUCCIONES DE FUNCIONAMIENTO

Al trabajar con el compresor de aire sin cable, hay que tener en cuenta algunos cuidados y procedimientos de uso:

- Sostenga el aparato con ambas manos;
- El compresor de aire sin cable no está diseñado para un funcionamiento continuo. Puede utilizarse en modo continuo durante un máximo de 6 minutos;
- Si la máquina se sobrecalienta, saque la batería y deje que se enfríe antes de volver a utilizarla;

- Utilice tapones para los oídos cuando utilice el compresor de aire sin cable. La exposición al ruido puede provocar la pérdida de audición;
- Si la manguera de aire no está conectada a ningún objeto, la pantalla mostrará "0";
- Apague el compresor de aire sin cable inmediatamente si se produce alguno de los siguientes problemas:
  - Fuga de grasa por las ranuras de ventilación;
  - Daños en la carcasa;
  - Daños en el interruptor de encendido/apagado;
  - Aparición de humo u olor característico a quemado.

### Selección de la unidad de presión y presión deseada

Puede escoger entre dos unidades de presión: bar o psi.

Para seleccionar la que desea, basta pulsar el interruptor encendido/apagado (10), con la pantalla (8) iluminada.

Mantenga pulsada el botón "+" (11) o "-" (9) hasta que la pantalla comience a parpadear.

Después, pulse el botón "+" o "-" para ajustar la presión deseada.

Una vez que aparezca la presión deseada en la pantalla, no pulse ningún botón. Después de 3 segundos la nueva presión está establecida.

### Arranque y parada

1. Pulse el interruptor encendido/apagado (10);
2. Ajuste la presión adecuada para el trabajo a realizar;
3. Introduzca el accesorio adecuado para la tarea a realizar;
4. Conecte el accesorio al objeto a inflar.;
5. Presione el gatillo (3) hasta que el aparato hasta que el dispositivo deje de suministrar aire;
6. Retire el accesorio del objeto.



El compresor de aire sin cable se detiene automáticamente cuando se alcanza la presión preestablecida.

### Accesorios

(15) – Para inflar flotadores de piscina o similares.

(16 y 17) – Adaptador universal para inflar globos o similares.

(12) – Aguja de balón.

(13 y 14) – Adaptador de válvula de rueda de bicicleta.

## INSTRUCCIONES DE MANTENIMIENTO Y LIMPIEZA

Antes de realizar cualquier tarea de comprobación, mantenimiento o limpieza, retire la batería del compresor de aire sin cable.

El aparato no requiere ningún tipo de lubricación o mantenimiento adicional. Sin embargo, debe realizarse una limpieza periódica para garantizar un funcionamiento sin averías.

### Limpieza y almacenamiento

#### Limpieza

Después de cada utilización limpie todos los componentes del compresor. Limpie la herramienta eléctrica con un paño limpio y húmedo o sople con aire comprimido a baja presión. El manejo cuidadoso protege el compresor y aumenta su vida útil.

Mantenga el compresor de aire sin cable y sus ranuras de ventilación siempre limpias. Limpie regularmente las ranuras de ventilación o siempre que queden obstruidas.

#### Almacenamiento

Siempre que no se utilice, guarde el aparato en un lugar seco y limpio, libre de vapores corrosivos y fuera del alcance de los niños.

## PROTECCIÓN DEL MEDIO AMBIENTE



El embalaje se hace de materiales reciclables, que puede eliminar a través de los puntos de reciclaje locales.



¡Nunca coloque ningún tipo de herramienta eléctrica en la basura doméstica!

Según la norma europea 2012/19/CE al respecto de los residuos de herramientas eléctricas y electrónicas y su transposición para el derecho interno, estas herramientas tienen de ser recogidas separadamente y entregadas en los locales de recogida previsto al efecto.

Puede obtener información acerca de la eliminación de la máquina utilizada a través de los responsables legales del reciclaje en su municipio.

## ATENCIÓN AL CLIENTE

WhatsApp: +351 965 157 064

E-mail: [support@vito-tools.com](mailto:support@vito-tools.com)

## CERTIFICADO DE GARANTÍA

La garantía de este producto está en conformidad con la ley vigente a partir de la fecha de compra. Por lo tanto, debe guardar el comprobante de compra durante ese período de tiempo. La garantía cubre cualquier defecto de fabricación, material o funcionamiento, así como los repuestos y el trabajo necesario para su reparación.

Si excluyen de la garantía el malo uso del producto, eventual reparaciones efectuadas por personas no autorizadas (fuera de la asistencia de la marca VITO), así como cualquier daño causado por el uso.

**PREGUNTAS FRECUENTES / RESOLUCIÓN DE PROBLEMAS**

Pregunta/Problema - Causa	Solución
<p>El compresor de aire sin cable no se enciende al pulsar el interruptor encendido/apagado”:</p> <ul style="list-style-type: none"> <li>• La batería está descargada;</li> <li>• Los contactos eléctricos del interruptor encendido/apagado no están en buenas condiciones o el interruptor no funciona;</li> </ul>	<ul style="list-style-type: none"> <li>• Cargar la batería;</li> <li>• Reparar o cambiar el interruptor;</li> </ul>
<p>El motor hace un sonido anormal, marcha intermitentemente o gira lentamente:</p> <ul style="list-style-type: none"> <li>• Contactos del interruptor dañados;</li> <li>• Obstrucción mecánica;</li> <li>• El compresor está bajo presión excesiva y el motor está en sobrecarga;</li> </ul>	<ul style="list-style-type: none"> <li>• Reparar o cambiar el interruptor;</li> <li>• Inspeccionar las partes mecánicas;</li> <li>• Reducir la presión ejercida;</li> </ul>
<p>El cuerpo de la maquina se sobrecalienta:</p> <ul style="list-style-type: none"> <li>• Máquina en sobrecarga;</li> </ul>	<ul style="list-style-type: none"> <li>• Reducir la presión ejercida;</li> </ul>

POWER TOOL DESCRIPTION AND PACKAGING CONTENT

20V LI CORDLESS AIR COMPRESSOR – VIBPCPSFL20

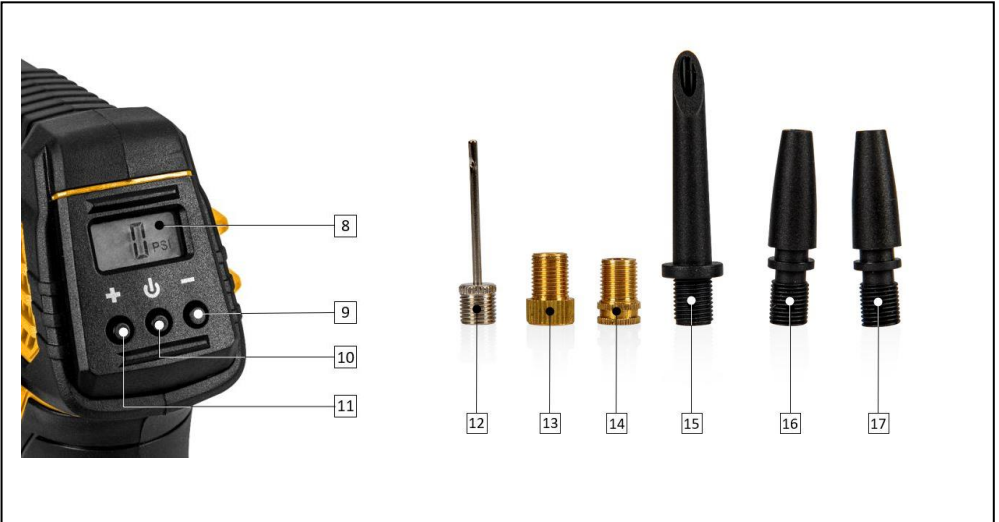

Component's list	
1	Air hose
2	Air hose nut
3	Trigger
4	Handle
5	LED light
6	Battery*
7	Battery lock/unlock button
8	Display
9	"-" Push-button
10	ON/OFF switch
11	"+" Push-button
12	Ball inflating needle
13	Valve adaptor
14	Valve adaptor
15	Universal adaptor
16	Universal adaptor
17	Universal adaptor

\*Battery not included.

Technical data	
Rated voltage [V]:	20 DC
Motor type:	Carbon brushes
Maximum pressure [bar   psi]:	7   100
Vibration level ( $a_n$ ) [ $m/s^2$ ]:	1.041
Sound power level ( $L_{WA}$ ) [dB (A)]:	91.5
Sound pressure level ( $L_{WA}$ ) [dB (A)]:	80.5
Insulation class:	II / 
Weight [Kg]:	0.7
Dimensions [mm]:	65 x 160 x 200

Packaging content	
1	Cordless air compressor VIBCPCSFL20
1	Air hose with car valve adaptor
1	Ball inflating needle
2	Valve adaptor
3	Universal adaptor
1	Instruction manual

## Symbols



Security alert or warning.



To reduce the risk of injury, user must read the instruction manual.



Electric shock hazard.



Risk of fire or explosion.



Double insulation.



Packaging made from recycled materials.



Respect the safety distance.



Batteries or power tools should not be disposed of together with household waste.

## GENERAL SAFETY AND USE INSTRUCTIONS



While using this power tool, several basic safety precautions must always be followed in order to reduce the risk of fire, electric shocks and personal injuries.



Always read and understand the instruction manual before start operating this appliance. Keep this manual for future reference.

### General

These preventive measures are essential for your safety, always operate the cordless air compressor carefully, responsibly and taking into account that the user is responsible for any accidents caused to third parties or their property.

The cordless air compressor may only be used by people who have read the instruction manual and are familiar with its handling. Before first use, the user must be properly and practically trained by the salesman or other competent person.

This instruction manual is an integral part of the power tool and must always be provided alongside the appliance.

Familiarize yourself with the control devices and use of the cordless air compressor. In particular, the user must know how to quickly stop the power tool.

Stay alert and use common sense while operating a power tool. A moment of inattention can result in serious injury.

Do not use the cordless air compressor if you are not both physically and mentally well. Do not operate it while you are tired or under the influence of medication, drugs or alcohol. If you have a health problem, ask your doctor if it is safe for you to use the air compressor before doing so.

Never allow the power tool to be used by children, individuals with limited physical, sensory or mental abilities, individuals with lack of experience and knowledge of the appliance, or others unfamiliar with the use instructions.



The power tool may only be used as stated in this instruction manual. Any other use, which may be dangerous and may cause injury to the user or damage to the power tool, is not permitted.

Do not overload the power tool and use the right tools for each task. Using this appliance for purposes other than the intended and the improper use of accessories may result in dangerous situations.

For safety reasons, any alteration to the power tool other than the assembly of accessories authorised by the manufacturer is prohibited. The warranty on your cordless air compressor will be voided if you alter it in any way.

You may get information on authorized accessories from your official VITO dealer.

## Electrical safety instructions



The power tool is double insulated, which means that all external metal parts are insulated from the electrical components. Therefore, in accordance with EN standard, no grounding is required. However, double insulation does not replace normal safety precautions, which must be observed when operating the power tool.

Do not expose the power tool to rain, or use it in wet or damp conditions. The presence of water in a power tool increases the risk of damage and electric shock to the user.

Only hold the power tool by its insulated surfaces, which prevent electric shock if the power tool comes into contact with hidden wires or power cord during operation.



Do not use power tools in explosive atmospheres, such as in the presence of flammable liquids, gases or dust. Power tools create sparks that can ignite liquids, gases, or dust.

## Before you start operating

Individuals who have not read the instruction manual and are not familiarized with how to operate the cordless air compressor must not use it.

To ensure that you work with the power tool safely, you should take into account a few precautions and procedures before start-up:

- Inspect the power tool before each use. Check that all attachable accessories are assembled correctly and in good condition. If there is damage or excessive wear, replace them;
- Under normal operation, the power tool vibrates. Check that all screws are properly tightened. Regular inspection is important to ensure safety issues and the performance of the power tool;

- After the accessories' assembly and before using the power tool, test it at full speed with no load for a while;
- Check that the safety devices are in perfect condition and function properly. Never use the power tool if the safety devices are missing, inhibited, damaged or worn out;
- If the ON/OFF switch is damaged or does not allow the operation of the tool to be controlled, it must be repaired or replaced in order to prevent any accidental start.

Make all adjustments and work necessary for the correct assembly of the cordless air compressor. If you have any questions or difficulties, contact your official distributor.

## While operating



Keep third parties from the power tool's area of operation. Never work while animals or people, especially children, are in the danger zone.

Keep the work area clean, organized and well lit (250 to 300 lux), thus decreasing the risk of accidents.

Always wear personal protective equipment and clothing. Wearing a visor or goggles, dust mask, hearing protection, anti-slip safety shoes, long-sleeved clothing, gloves and helmet properly reduces the risk of injury.

Clothing worn during the appliance operation must be adequate, tight and closed, for example, a work boiler suit. Do not wear loose clothing or jewelry. Keep hair, clothing and gloves away from moving parts.



Operating the power tool causes a massive load of vibrations may damage nervous and circulatory systems, especially to whom have circulatory problems. Inform your doctor if any symptoms arise caused by the vibrations. Among these symptoms, that occur specially on fingers, hand and wrists, are also included loss of sensation, pain, muscle weakness, skin discoloration or tingling sensation.

When operating the cordless air compressor, plan pauses and avoid operating it for long periods of time. Permanent vibrations are harmful to health.

The control and safety devices installed must not be removed or inhibited.

To avoid accidents, you should also take into consideration the following precautions and procedures:

- When operating the cordless air compressor, place yourself in a stable position and always keep your balance. Hold the appliance firmly to ensure continuous operation and withstand unexpected situations;
- Make sure that the ventilation slots are not clogged. Do not place any objects over the slots.

## Maintenance and cleaning

Before performing cleaning, adjusting, accessories changing, repairing and maintenance tasks, you must remove the battery.

Replace worn out or damaged parts immediately, so that the power tool is always in a safe operating condition.

Cleaning:

Always keep the power tool clean and dry, free from oil or grease. Clean all appliance components and accessories after each use.

Do not use aggressive cleaning products. These products may damage plastics and metals, compromising the safe operation of the cordless air compressor.

Maintenance:

Only maintenance works described in this instruction manual may be carried out, all other works must be performed by an official distributor.

Keep all nuts and screws firmly tightened to ensure a safe operation.

If you remove components or safety devices to carry out maintenance work, they must be replaced and repositioned immediately and correctly.

Use only VITO-approved attachable accessories for this appliance or technically identical parts. Failure to do so may result in personal injuries or damages to the power tool. If in doubt, if you lack knowledge or resources, you should contact an official distributor.

## Technical Assistance

The cordless air compressor should only be serviced by the brand's technical assistance center, or other qualified personnel, replacing any necessary parts with original ones.



## ASSEMBLY INSTRUCTIONS

### Battery

1. Insert the battery (6) on the groove and slip it all the way until you hear a "click" noise from the lock/unlock button (7). At this point, the battery is locked in place;
2. To remove the battery, press the lock/unlock button and pull out the battery.



Use VITO 20V lithium-ion batteries.

### Charging the battery

1. Place the battery in the charger in the same way as you would place it in the appliance;
2. Plug the charger into the socket and let it charge.

Sometimes at the end of charging, both the battery and the charger can be hot, which doesn't mean they malfunction.

Let the battery cool down before putting it in the cordless air compressor.

### Air hose

1. Loosen the air hose nut (2) (but do not remove the nut);
2. Insert the hose thread into the connector;
3. Retighten the nut.

### Inserting and changing accessories

Remove the battery before fitting or changing accessories.

1. After raising the air chuck lever, insert the accessory suitable for the work to be performed;
2. Lower the lever to lock the accessory in place;
3. To remove the accessory, lift the lever and remove it.

## OPERATING INSTRUCTIONS

When operating the cordless air compressor, you must consider some use procedures:

- Hold the appliance with both hands;
- This power tool was not designed for continuous operation. It can be used continuously for a maximum of 6 minutes;
- If the appliance overheats, remove the battery and allow it to cool down before using it again;

- Wear ear plugs while operating the cordless air compressor. Exposure to noise can cause hearing loss;
- If the air hose is not connected to any object, the display will show "0";
- Switch off the cordless air compressor immediately if any of the following problems occur:
  - Grease leakage through the ventilation slots;
  - Damage to the cordless air compressor housing;
  - Damage to the "ON/OFF" switch;
  - If you sense smoke or burning smell.

### Selecting pressure and pressure unit

You can choose between two pressure measurement units: bar or psi.

To select which one you want, simply press the "ON/OFF" switch (10), with the display (8) on.

Press and hold the "+" (11) or "-" (9) push-button until the display starts flashing.

Then press the "+" or "-" button to set the desired pressure.

Once the set pressure appears on the display, do not press any button. After about 3 seconds, the new pressure is set.

### Start and stop

1. Press the "ON/OFF switch" (10);
2. Set the desired pressure;
3. Insert the suitable accessory for the task to be performed;
4. Connect the air hose and adaptors to the object to be inflated;
5. Press the trigger (3) until the appliance stops inflating;
6. Disconnect the accessory from the object by pulling it.



The cordless air compressor cuts-out automatically when preset pressure has been reached.

### Accessories

(15) - For inflating pool floats or similar.

(16 and 17) - Universal adaptor for inflating balloons or similar.

(12) - Ball needle.

(13 and 14) - Valve adaptors.

## MAINTENANCE AND CLEANING INSTRUCTIONS

Before performing any checking, maintenance or cleaning task, remove the battery from the cordless air compressor.

The cordless air compressor does not require any additional lubrication or servicing. However, for a continuous and trouble-free operation, you must perform regular cleaning and proper maintenance tasks.

### Cleaning and storage

#### Cleaning

After each use, clean all the components of the cordless air compressor. Clean the cordless air compressor with a clean, damp cloth blow it out with compressed air at low pressure. Careful handling protects the power tool and extends its service life.

The power tool and its ventilation slots must be kept clean. Clean the ventilation slots regularly or whenever they become blocked.

#### Storage

When not in use, store the cordless air compressor in a dry, clean place, free of corrosive smoke and out of children's reach. Remove the battery when storing the appliance.

## ENVIRONMENTAL POLICY



The packaging is made up of recyclable materials, which you can dispose on local recycling points.



Never dispose of power tools with your household waste!

According to the European Directive 2012/19/EC on electrical and electronic equipment waste and its transposition into national law, power tools must be collected separately and delivered to the collection sites intended for this purpose.

You can get information regarding the disposal of the power tool through the person in charge for recycling in your city.

## CUSTOMER SERVICE

WhatsApp: +351 965 157 064

E-mail: [support@vito-tools.com](mailto:support@vito-tools.com)

## WARRANTY CERTIFICATE

The warranty for this product is in accordance with the law in force from the date of purchase. You should, therefore, keep your proof of purchase during this period. The warranty covers any manufacturing defect in material or operation, as well as parts and work needed for their repairing.

Excluded from the warranty are the misuse of the product, any repairs carried out by unauthorized individuals (outside the service center of the brand VITO) as well as any damage caused by its use.

**FREQUENTLY ASKED QUESTIONS/ TROUBLESHOOTING**

Question/Problem - Cause	Solution
<p>The power does not start when you press the ON/OFF switch:</p> <ul style="list-style-type: none"><li>• The battery is discharged;</li><li>• ON/OFF switch electrical contacts are not in good condition or it does not work;</li></ul>	<ul style="list-style-type: none"><li>• Charge the battery;</li><li>• Repair or replace the switch;</li></ul>
<p>The motor makes an abnormal sound, starts intermittently or runs slowly:</p> <ul style="list-style-type: none"><li>• ON/OFF switch electrical contacts are damaged;</li><li>• Mechanical parts are blocked;</li><li>• The cordless air compressor is running over excessive pressure, overloaded motor;</li></ul>	<ul style="list-style-type: none"><li>• Repair or replace the switch;</li><li>• Inspect the mechanical parts;</li><li>• Reduce the pressure applied;</li></ul>
<p>Cordless air compressor overheats:</p> <ul style="list-style-type: none"><li>• Overloaded appliance;</li></ul>	<ul style="list-style-type: none"><li>• Reduce the pressure applied;</li></ul>

## DESCRIPTION DE L'OUTIL ÉLECTRIQUE ET CONTENU DE L'EMBALLAGE

COMPRESSEUR D'AIR SANS FIL 20V LI – VIBPCPSFL20

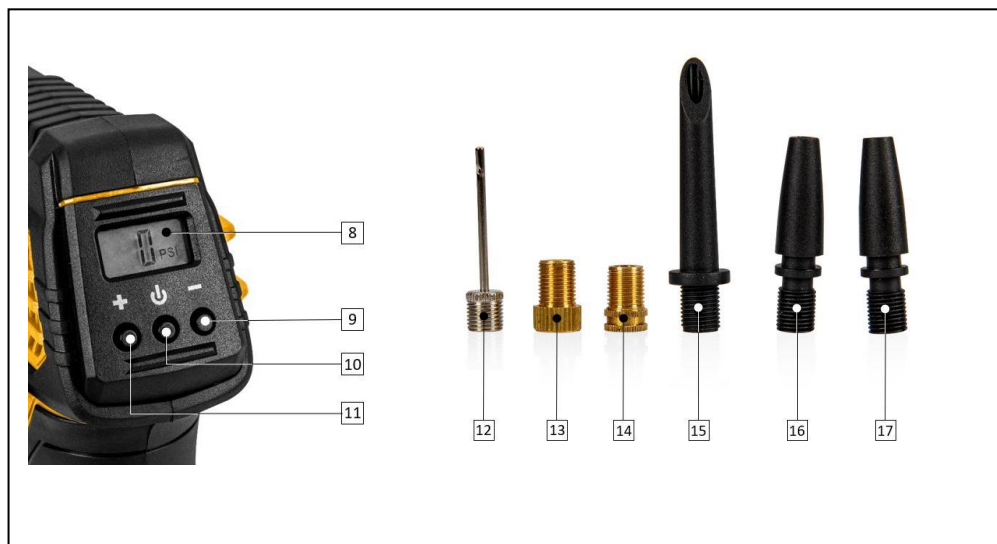









Liste de composants	
1	Tuyau d'air
2	Écrou de serrage du tuyau d'air
3	Gâchette
4	Poignée
5	LED d'éclairage
6	Batterie*
7	Bouton de verrouillage/déverrouillage de la batterie
8	Écran
9	Touche “-“
10	Interrupteur marche/arrêt
11	Touche “+“
12	Aiguille de gonflage de ballon
13	Adaptateur de valve de vélo DV/SV
14	Adaptateur de valve de vélo DV/SV
15	Adaptateur de valve universel
16	Adaptateur de valve universel
17	Adaptateur de valve universel

\*Batterie non incluse.

Données techniques	
Tension [V] :	20 DC
Type de moteur :	Balais de charbon
Pression maximale [bar   psi] :	7   100
Niveau de vibration ( $a_v$ ) [ $m/s^2$ ] :	1.041
Niveau de puissance acoustique ( $L_{WA}$ ) [dB (A)] :	91.5
Niveau de pression acoustique ( $L_{pA}$ ) [dB (A)] :	80.5
Classe d'isolation :	II / 
Poids [Kg] :	0.7
Dimensions [mm] :	65 x 160 x 200

Contenu de l'emballage	
1	Compresseur d'air sans fil VIBPCPSFL20
1	Tuyau d'air avec adaptateur de valve de pneu voiture
1	Aiguille de gonflage de ballon
2	Adaptateur de valve de pneu vélo DV/SV
3	Adaptateurs de valve universels
1	Mode d'emploi

### Symboles

-  Avertissements liés à la sécurité ou remarques importantes.
-  Pour éviter tout risques de dommages, l'utilisateur est prié de lire le mode d'emploi.
-  Risque d'électrocution.
-  Risque d'incendie ou d'explosion.
-  Double isolation.
-  Emballage fabriqué à partir de matériaux recyclés.
-  Respectez la distance de sécurité.
-  Collecte séparée des batteries et/ou des outils électriques.

## INSTRUCTIONS GÉNÉRALES DE SÉCURITÉ ET D'UTILISATION

 Lors de l'utilisation du compresseur d'air sans fil, certaines mesures de sécurité de base doivent être respectées, afin d'éviter tout risque d'incendie, d'électrocution et d'accidents domestiques.

 Lisez toujours les consignes de sécurité, le mode d'emploi et les conseils d'entretien avant de commencer à utiliser votre outil électrique. Veillez à conserver ce mode d'emploi pour toute référence ultérieure.

### Règles générales

Ces mesures préventives sont indispensables pour votre sécurité, utilisez toujours le compresseur d'air sans fil avec précaution, de manière responsable et en tenant compte du fait que l'utilisateur est responsable de tout accident causé à des tiers ou à leurs biens.

L'outil électrique ne doit être utilisé que par des individus qui ont lu le mode d'emploi et qui se sont familiarisés avec le compresseur. Avant la première utilisation, l'utilisateur doit être instruit par le revendeur ou toute autre personne compétente sur l'utilisation du compresseur et doit avoir reçu des instructions appropriées et pratiques.

Le mode d'emploi fait partie intégrante de l'outil électrique et doit toujours être fourni.

Familiarisez-vous avec les dispositifs de contrôle et l'utilisation de l'appareil. En particulier, l'utilisateur doit savoir comment arrêter rapidement l'outil électrique.

Soyez vigilant et faites preuve de bon sens lorsque vous travaillez avec un outil électrique. Un moment d'inattention peut causer des blessures graves.

N'utilisez l'appareil que si vous vous trouvez en bonne condition physique et mentale. N'utilisez pas l'outil électrique lorsque vous êtes fatigué ou sous l'influence de l'alcool, de drogues ou de médicaments. Si vous souffrez d'un problème de santé, demandez l'avis à votre médecin avant d'utiliser ce compresseur.

Ne jamais laisser des enfants, des personnes ayant des capacités physiques, sensorielles ou mentales limitées, des personnes inexpérimentées et qui ne sont pas familiarisées utiliser cet outil électrique ou encore des personnes qui ne connaissant les consignes d'utilisation.

 L'outil électrique ne doit être utilisé que de la façon décrite dans ce mode d'emploi. Toute autre utilisation pouvant être dangereuse et pouvant causer des blessures à l'utilisateur ou endommager l'outil électrique.

Ne surchargez pas le compresseur d'air sans fil et utilisez l'outillage approprié pour chaque type de travail. L'utilisation de l'appareil à des fins autres que celles prévues et l'utilisation incorrecte des accessoires peuvent entraîner des situations dangereuses.

Pour des raisons de sécurité, toute modification du compresseur d'air sans fil autre que le montage d'accessoires autorisés par le fabricant est interdit. Toute modification effectuée annulera le droit à la garantie.

Vous pourrez obtenir des informations sur les accessoires autorisés auprès de votre revendeur officiel VITO.

## Sécurité électrique



L'outil électrique est doté d'une double isolation, ce qui signifie que toutes les pièces métalliques extérieures sont isolées des composants électriques. Par conséquent, conformément à la norme EN, aucune mise à la terre n'est nécessaire. Cependant, la double isolation ne remplace pas les mesures de sécurité normales qui doivent être observées lors de l'utilisation du compresseur.

N'exposez pas l'outil électrique à la pluie et ne l'utilisez pas dans des environnements humides. La pénétration de l'eau dans un outil électrique augmente le risque de dommage de l'outil et de choc électrique pour l'utilisateur.

Tenez l'outil électrique uniquement par les surfaces isolées, qui évitent les chocs électriques si l'outil entre en contact avec des fils cachés ou le cordon d'alimentation de l'outil pendant le fonctionnement.



N'utilisez pas des outils électriques dans des atmosphères potentiellement explosifs, par exemple en présence de liquides, gaz ou poussières inflammables. Les outils électriques créent des étincelles qui peuvent enflammer les liquides, les gaz ou la poussière.

## Avant de commencer à travailler

Assurez-vous que l'outil électrique soit utilisé uniquement par des personnes ayant connaissance du mode d'emploi.

Afin d'assurer que l'équipement est utilisé en toute sécurité, certaines précautions et procédures doivent être observées avant le démarrage :

- Inspectez l'outil électrique avant chaque utilisation. Vérifiez que les accessoires attachés sont montés correctement et en bon état. En cas d'usure excessif, remplacez-les ;
- Pendant le fonctionnement normal, l'outil électrique vibre. Vérifiez que toutes les vis de fixation sont bien serrées. Une inspection régulière est importante pour assurer que vous travaillez en toute sécurité et les bonnes performances de l'outil électrique ;

- Après avoir monté les accessoires et avant d'utiliser l'outil électrique, testez-le à vide à pleine vitesse pendant un certain temps ;
- Vérifiez si les dispositifs de sécurité sont en parfait état et fonctionnent correctement. Ne jamais utiliser l'outil électrique si les dispositifs de sécurité manquent, sont inhibées, endommagées ou usées ;
- Si l'interrupteur marche/arrêt est endommagé ou ne vous permet pas de contrôler le fonctionnement du compresseur d'air sans fil, il doit être réparé ou remplacé afin d'éviter tout démarrage accidentel de l'appareil.

Effectuez tous les réglages et les travaux nécessaires au montage correct de l'outil électrique, si vous avez des questions ou des difficultés, contactez votre distributeur officiel.

## Au cours du travail



Tenez les tiers le plus loin possible de la zone d'utilisation de l'appareil. Ne travaillez jamais lorsque des animaux ou des personnes, en particulier des enfants, se trouvent dans la zone de danger.

Maintenez la zone de travail propre, organisée et bien éclairée (lumière de 250 à 300 lux), diminuant ainsi le risque d'accident.

Toujours portez des vêtements et équipement de protection individuelle. Le port d'une visière ou de lunettes, d'un masque anti-poussière, d'une protection auditive, de chaussures de sécurité antidérapantes, de vêtements à manches longues, de gants et d'un casque dans des conditions appropriées réduit le risque de blessure.

Les vêtements utilisés pendant l'utilisation de l'outil électrique doivent être adéquat, serré et fermé, par exemple, une combinaison de travail. Ne portez pas de vêtements amples ou de bijoux. Tenez les cheveux, les vêtements et les gants à l'écart des pièces en mouvement.



L'utilisation du compresseur d'air sans fil provoque une forte charge de vibrations qui peut endommager les systèmes circulatoire et nerveux, en particulier chez les personnes souffrant de problèmes circulatoires. Consultez un médecin si des symptômes pouvant être causés par des vibrations apparaissent. Ces symptômes, qui se manifestent principalement au niveau des doigts, des mains ou des poignets, comprennent, par exemple, la perte de sensation, la douleur, la faiblesse musculaire, la décoloration de la peau ou des picotements désagréables.

Pendant l'utilisation de l'appareil, faites des pauses et évitez de l'utiliser pendant de longues périodes. Les vibrations permanentes sont nuisibles pour la santé.

Les dispositifs de contrôle et de sécurité installés dans l'appareil ne doivent pas être enlevés ou inhibés.

Pour éviter les accidents, vous devez également tenir compte des précautions et procédures suivantes :

- Lorsque vous utilisez le compresseur d'air sans fils, tenez-vous dans une position stable et gardez toujours votre équilibre. Tenez fermement l'appareil pour assurer un fonctionnement en continu de façon à résister aux situations imprévues ;
- Veillez à ce que les ouïes d'aération ne soient pas obstruées pendant le fonctionnement. N'insérez pas des objets dans les ouïes d'aération.

## Entretien et nettoyage

Retirez la batterie avant de commencer les travaux de nettoyage, de réglage, de réparation ou d'entretien.

Remplacez immédiatement les pièces usées ou endommagées afin que l'outil électrique soit toujours opérationnel et en bonne condition de fonctionnement.

Nettoyage :

Gardez toujours l'outil électrique propre et sec, exempt d'huile et graisse. Nettoyez tous les composants et accessoires de l'appareil après chaque utilisation.

N'utilisez pas de produits de nettoyage agressifs. Ces produits peuvent endommager les plastiques et les métaux et compromettre la sécurité lors de l'utilisation de votre outil électrique.

Travaux d'entretien :

Les travaux d'entretien ne doivent être effectués que comme décrit dans ce mode d'emploi, tous les autres travaux doivent être effectués par un distributeur officiel.

Maintenez tous les vis et écrous bien serrés afin que l'outil électrique puisse fonctionner en toute sécurité.

Si des composants ou des dispositifs de sécurité sont retirés pour des travaux d'entretien, ils doivent être remis en place correctement.

N'utilisez que des outils ou accessoires autorisés par la marque VITO pour ce compresseur d'air sans fil ou des pièces techniquement identiques. Sinon, vous risquez de vous blesser ou d'endommager l'appareil. En cas de doute ou si vous n'avez pas les connaissances et les moyens nécessaires, vous devez contacter un distributeur officiel.

## Assistance Technique

Le compresseur d'air sans fil doit être uniquement réparé par le service d'assistance technique de la marque, ou par un professionnel qualifié, uniquement avec pièces de rechange d'origine.



## INSTRUCTIONS DE MONTAGE

### Batterie

1. Insérez la batterie (6) dans la rainure du boîtier et glissez-la jusqu'à ce que vous entendiez un "clic" du bouton de verrouillage/déverrouillage (7). À ce moment-là, la batterie est verrouillée en place ;
2. Pour la retirer, appuyez sur le bouton de verrouillage/déverrouillage et tirez sur la batterie.



Utilisez les batteries au lithium 20V de VITO.

### Recharger la batterie

1. Insérez la batterie dans le chargeur comme vous le feriez dans l'appareil ;
2. Branchez la fiche du chargeur dans la prise de courant et laissez-le se charger.

Parfois, à la fin du chargement la batterie et le chargeur peuvent être chauds, ce qui ne signifie pas qu'ils fonctionnent mal.

Laissez la batterie refroidir avant de l'insérer dans l'appareil.

### Tuyau d'air

1. Desserrez l'écrou de serrage du tuyau (2) (mais ne retirez pas) ;
2. Insérez le filetage du tuyau dans le raccord ;
3. Resserrez l'écrou.

### Montage et changement d'accessoires

Retirez la batterie avant de monter ou de changer les accessoires.

1. Après avoir levé le levier du mandrin, insérez l'accessoire adapté au travail à réaliser.
2. Abaissez le levier pour fixer l'accessoire ;
3. Pour le retirer, soulevez le levier et retirez l'accessoire.

## INSTRUCTIONS DE FONCTIONNEMENT

Lorsque vous travaillez avec le compresseur d'air sans fil, vous devez prendre en considération certaines consignes d'utilisation :

- Tenez l'appareil avec les deux mains ;
- Le compresseur n'a été pas conçu pour un fonctionnement en continu. Il peut fonctionner en continu pendant un maximum de 6 minutes ;
- Si la machine surchauffe, retirez la batterie et laissez-la refroidir avant de l'utiliser à nouveau ;

- Portez des bouchons d'oreille lorsque vous utilisez le compresseur d'air sans fil. L'exposition au bruit peut entraîner une perte auditive ;
- Si le tuyau d'air n'est raccordé à aucun objet, l'écran affiche "0" ;
- Arrêtez immédiatement le compresseur d'air sans fil si l'un des problèmes suivants se produit :
  - Fuite de graisse par les ouïes d'aération ;
  - Dommages au boîtier de l'appareil ;
  - Dommages de l'interrupteur marche/arrêt ;
  - Si vous sentez une odeur de fumée ou de brûlé.

### Choix de l'unité de mesure de pression et de la pression souhaitée

Vous pouvez choisir entre deux unités de pression : bar ou psi.

Pour choisir celle que vous voulez, il suffit d'appuyer sur l'interrupteur marche/arrêt (10), l'écran (8) étant allumé.

Appuyez sur la touche "+" (11) ou "-" (9) et maintenez-le enfoncé jusqu'à ce que l'écran commence à clignoter.

Appuyez ensuite sur la touche "+" ou "-" pour régler la pression souhaitée.

Une fois que la pression souhaitée apparaît à l'écran, n'appuyez sur aucune touche. Après 3 secondes, la valeur de la nouvelle pression est définie.

### Démarrage et arrêt du compresseur sans fil

1. Appuyez sur l'interrupteur marche/arrêt (10) ;
2. Réglez la pression appropriée pour le gonflage ;
3. Montez l'accessoire adapté au travail à réaliser ;
4. Raccordez l'accessoire à l'objet à gonfler ;
5. Appuyez sur la gâchette (3) jusqu'à ce que l'appareil cesse de se gonfler ;
6. Retirez l'accessoire de l'objet en le tirant.



Le compresseur d'air sans fil s'arrête automatiquement lorsque la pression de gonflage prédéfinie est atteinte.

### Accessoires

(15) - Pour gonfler les bouées de piscine ou similaires.

(16 et 17) - Adaptateur universel pour des ballons gonflables ou similaires.

(12) - Aiguille de gonflage des ballons de foot et etc.

(13 et 14) Valves de pneus de vélo.

## INSTRUCTIONS D'ENTRETIEN ET NETTOYAGE

Retirez la batterie avant de commencer les tâches de nettoyage, de réglage, de réparation ou d'entretien.

Le compresseur d'air sans fil ne nécessite aucune lubrification ou entretien supplémentaire. Cependant, un nettoyage régulier doit être effectué pour garantir un fonctionnement en continu et sans pannes.

### Nettoyage et rangement

#### Nettoyage

Après chaque utilisation, nettoyez tous les composants du compresseur d'air sans fil. Nettoyez l'appareil avec un chiffon propre et humide ou soufflez-le à l'air comprimé à basse pression. Une manipulation soigneuse protège l'appareil électrique et prolonge la durée de vie.

Gardez le compresseur et les ouïes d'aération propres. Nettoyez les ouïes d'aération régulièrement ou chaque fois qu'elles sont bouchées.

#### Rangement

Toujours que l'appareil n'étant pas utilisé, rangez-le dans un local sec et propre, à l'abri de vapeurs corrosives et hors de la portée des enfants. Retirez la batterie lorsque vous rangez le compresseur.

## PROTECTION DE L'ENVIRONNEMENT



L'emballage a été fabriqué à partir de matières recyclables. Vous pouvez le jeter dans un point de collecte locale.



Ne jetez jamais les appareils électriques avec les ordures ménagères !

D'après la directive européenne 2012/19/CE concernant les déchets d'équipements électriques et électroniques et à sa transposition en droit national, les outils électriques usagés doivent être collectés séparément et remis aux points de collecte prévus à cet effet.

Vous pouvez obtenir des informations sur l'élimination du compresseur d'air sans fil utilisé auprès des responsables du service environnement de votre commune.

## SERVICE CLIENT

WhatsApp: +351 965 157 064

E-mail: [support@vito-tools.com](mailto:support@vito-tools.com)

## CERTIFICAT DE GARANTIE

La garantie de ce produit est conforme à la loi en vigueur à partir de la date d'achat. Vous devez, pourtant, garder la preuve d'achat pendant cette période. La garantie englobe n'importe quel défaut de fabrication, du matériel ou de fonctionnement, ainsi que les pièces de rechange et les travaux nécessaires à sa réparation.

Sont exclues de la garantie la mauvaise utilisation du produit, les éventuelles réparations réalisées par des personnes non autorisées (en dehors de l'assistance de la marque VITO), ainsi que n'importe quel dommage causé par l'utilisation de l'appareil.

**FOIRE AUX QUESTIONS/ DÉPANNAGE**

Question/Problème - Cause	Solution
<p>Le compresseur ne démarre pas lorsque vous appuyez sur l'interrupteur marche/arrêt :</p> <ul style="list-style-type: none"><li>• La batterie est déchargée ;</li><li>• Les contacts électriques de l'interrupteur marche/arrêt ne sont pas en bon état ou l'interrupteur ne fonctionne pas ;</li></ul>	<ul style="list-style-type: none"><li>• Rechargez la batterie ;</li><li>• Réparez ou remplacez l'interrupteur ;</li></ul>
<p>Le moteur émet un son anormal, démarre de manière intermittente ou tourne lentement :</p> <ul style="list-style-type: none"><li>• Les contacts de l'interrupteur sont endommagés ;</li><li>• Les pièces mécaniques sont bloquées/encrassées ;</li><li>• Le compresseur sans fil est soumis à une pression excessive et le moteur est surchargé ;</li></ul>	<ul style="list-style-type: none"><li>• Réparez ou remplacez l'interrupteur ;</li><li>• Inspectez les pièces mécaniques ;</li><li>• Réduisez la pression de travail ;</li></ul>
<p>Le boîtier surchauffe :</p> <ul style="list-style-type: none"><li>• L'appareil est en surcharge ;</li></ul>	<ul style="list-style-type: none"><li>• Réduisez la pression de travail ;</li></ul>

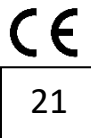

## DECLARAÇÃO UE DE CONFORMIDADE

**CENTRAL LOBÃO S.A.**  
RUA DA GÂNDARA, 664  
4520-606 S. JOÃO DE VER VFR

**PT:** Declara para os devidos efeitos que o artigo a seguir descrito:  
**ES:** Declara para todos los efectos que el artículo siguiente:  
**EN:** Declares for all due effects the product described below:  
**FR:** Déclare que l'article décrit ci-dessous :  
**DE:** Erklärt hiermit, dass das folgende Produkt:

PT: PISTOLA COMPRESSOR S/FIOS 20V LI ES: COMPRESOR DE AIRE 20V EN: AIR COMPRESSOR 20V FR: COMPRESSEUR D'AIR 20V DE: AKKU-DRUCKLUFTPISTOLE 20V	VIBPCPSFL20
---	-------------

**PT:** Está de acordo com as seguintes normas ou documentos normativos (1) e conforme as diretivas (2):  
**ES:** Cumple las siguientes normas o documentos normativos (1) y según las determinaciones de las directivas (2):  
**EN:** Complies with the following standards or normative documents (1) and as defined by (2):  
**FR:** Est conforme aux normes ou documents normatifs (1) suivants et selon les dispositions des directives (2) :  
**DE:** Den folgenden Normen oder normativen Dokumenten (1) entspricht, in Übereinstimmung mit den Richtlinien (2):

- (1) "EN 55014-1:2017, EN 55014-2:2015, EN 60335-1:2012/A13:2017, EN 1012-1:2010, EN 62233:2008, EN ISO 12100:2010, EK9-BE-88 (V2):2020, EK9-BE-91 (V4):2020, AfPS GS 2019:01 PAK, IEC 62321-3-1:2013, IEC 62321-5:2013, IEC 62321-4:2013+A1:2017, IEC 62321-7-2:2017, IEC 62321-7-1:2015, IEC 62321-6:2015, ISO 17075:2007, IEC 62321-1:2013, IEC 62321-2:2013 "
- (2) "2006/42/EC, 2014/30/EU, 2011/65/EU & (EU) 2015/863"

S. João de Ver, 15/01/2021

Processo técnico compilado por; Proceso técnico compilado por; Technical file compiled by; Dossier technique complé par; Technische Dokumentation erstellt von: Hugo Santos

Central Lobão S.A.  
O Técnico Responsável  
Hugo Santos









**TOOLS FOR THE BRAVE**

**vito-tools.com**



RUA DA GÂNDARA, 664  
4520-606 S. JOÃO DE VER  
STA. MARIA DA FEIRA - PORTUGAL

VIBPCSF20\_REV01\_JUL24